



KÖZBESZERZÉSI HATÓSÁG
KÖZBESZERZÉSI DÖNTŐBIZOTTSÁG
1026 Budapest, Riadó u. 5.
Tel.: 06-1/882-8594
Elektronikus kapcsolattartás: kozbeszerzes.hu

Iktatószám: D.370/18/2020.

A tanács tagjai: Uherné dr. Laczi Orsolya közbeszerzési biztos, az eljáró tanács elnöke, Bonifert Zsolt közbeszerzési biztos, Dr. Szvetnik Ágnes közbeszerzési biztos

A kérelmező: UROESZK Kft.
(Paks, Dr. Novák Sándor u. 6.)
A kérelmező képviselője: Dr. Lukács Andrea felelős akkreditált közbeszerzési szaktanácsadó

Az ajánlatkérő: Borsod-Abaúj-Zemplén Megyei Központi Kórház és Egyetemi Oktatókórház
(Miskolc, Szentpéteri kapu 72-76.)

Az ajánlatkérő képviselője: Czaga János András felelős akkreditált közbeszerzési szaktanácsadó

A beszerzés tárgya, becsült értéke: Mobil vesekőzúzó készülék beszerzése (EKR001506312019) – 138.145.000.-Ft

A Közbeszerzési Döntőbizottság (a továbbiakban: Döntőbizottság) a Közbeszerzési Hatóság nevében meghozta az alábbi

H A T Á R O Z A T –ot.

A Döntőbizottság az 1. kérelmi elemre megállapítja, hogy az ajánlatkérő megsértette a közbeszerzésekről szóló 2015. évi CXLI. törvény (a továbbiakban: Kbt.) 65. § (3) bekezdését, ezért megsemmisíti az ajánlati felhívás III.1.3) M.1) pontjában előírt műszaki, illetve szakmai alkalmassági minimumkövetelményt.

A Döntőbizottság a 2-8. kérelmi elemekre megállapítja, hogy az ajánlatkérő megsértette a Kbt. 58. § (3) bekezdését, ezért megsemmisíti a közbeszerzési dokumentumok alábbi részeit:

- Az ajánlati felhívás II.2.4) A közbeszerzés ismertetése pontban az „Indulókészlet min. 2.000.000 lökeshullám impulzushoz szükséges mágneskeres és fogyóanyagok” szövegrész;
- A műszaki táblázat 7. pontja;
- A műszaki táblázat 8. pontja a „Lökeshullám trigger frekvenciájának állíthatósága min. (...) 4 Hz/másodperc értékre” részében;
- A műszaki táblázat 15. pontja;
- A műszaki táblázat 15. pontja;
- A műszaki táblázat 18. pontja.
- A műszaki táblázat 25. pontjában a „(a csatolt lökeshullám forrással)” szövegrész;
- A műszaki táblázat 28. pontja.

A Döntőbizottság a 9. kérelmi elem vonatkozásában a jogorvoslati kérelmet elutasítja.

A Döntőbizottság megsemmisíti az ajánlati felhívás többször módosított IV.2.2) és IV.2.7) pontját, és felhívja az ajánlatkérőt a Kbt.-nek megfelelő eljárásra. A közbeszerzési eljárás folytatását ahhoz a feltételhez köti, hogy az ajánlatkérő a Kbt. alapelveinek és tételes jogi rendelkezéseinek megfelelő ajánlatadási feltételeket alakít ki.

A Döntőbizottság az ajánlatkérővel szemben 300.000.-Ft, azaz háromszázezer forint bírságot szab ki.

A Döntőbizottság felhívja az ajánlatkérőt, hogy a bírság összegét a határozat kézbesítésétől számított 15 napon belül a Közbeszerzési Hatóság Magyar Államkincstárnál vezetett 10032000-01040360-00000000 számú központosított beszedési számlájára átutalással teljesítse.

A Döntőbizottság kötelezi az ajánlatkérőt, hogy a határozat kézbesítésétől számított 15 napon belül fizessen meg a kérelmező részére 300.000.-Ft, azaz háromszázezer forint igazgatási szolgáltatási díjat.

A Döntőbizottság felhívja a Közbeszerzési Hatóság Titkárságát, hogy a kérelmező részére utaljon vissza 672.078.-Ft, azaz hatszázhetvenkétezer-hetvennyolc forint igazgatási szolgáltatási díjat a határozat megküldését követő 8 napon belül.

A jogorvoslati eljárás során felmerült egyéb költségeiket az eljárás résztvevői maguk viselik.

A határozat ellen fellebbezésnek nincs helye. A határozat ellen a Fővárosi Törvényszék előtt közigazgatási per indítható annak kézbesítésétől számított tizenöt napon belül. A keresetlevelet Fővárosi Törvényszékhez címezve, de kizárólag a Döntőbizottsághoz kell elektronikus úton benyújtani. A keresetlevél benyújtásának a határozat végrehajtására/közigazgatási cselekmény hatályosulására nincs halasztó hatálya.

I N D O K O L Á S

A jogorvoslat alapjául szolgáló tényállás

1. Az ajánlatkérő a Kbt. Második Része szerinti nyílt közbeszerzési eljárást indított 1 db mobil vesekőzúzó készülék beszerzése tárgyában. A hirdetmény feladására 2020. július 20. napján került sor, a hirdetmény a TED-en a 2020/S 140-344364 számon került közzétételre. Az eljárás lefolytatására az Elektronikus Közbeszerzési Rendszerben került sor, elektronikus közbeszerzési azonosító száma EKR001506312019. Az ajánlatkérő a felhívását 2 alkalommal módosította.

2. Az ajánlati felhívás releváns pontjai:

„II.2.4) A közbeszerzés ismertetése:

Adás-vételi szerződés – 1 db testen kívüli mobil vesekőzúzó készülék a lokalizációhoz szükséges röntgen készülékkel és ultrahang diagnosztikai készülékkel, terápiás kezelő asztallal a Borsod-Abaúj-Zemplén Megyei Központi Kórház és Egyetemi Oktatókórház részére, az ESWL vizsgálatok végzésének külső szolgáltatótól saját hatáskörbe történő visszavétele céljából. A beszerzendő berendezés főbb paraméterei:

Rendszer

- A teljes rendszer (közúzó, röntgen generátor, ultrahang) helyigénye nem több, mint 20 m²

Vesekőzúzó (ESWL)

- Lökéshullám generálás
- Lökéshullám fej mozgatás min. 80°-ban az asztal alatt és min. 80°-ban az asztal felett
- Kötörés kezelések effektív fókuszt fókuszált energiája min. 1.5 mJ/mm²
- Lökéshullám trigger frekvenciájának állíthatósága min. 1, 1.5, 2, 3, 4 Hz/másodperc értékekre

Kezelőasztal

- Röntgen-átvilágítható, motoros állíthatóságú (x-y-z-tengely mentén) kezelőasztal, akár túlsúlyos páciensek kezelésére is alkalmas
- Asztal minimális terhelhetősége 225 kg
- Állítható magasságállítás min. 75–100 cm között
- Fekvőfelület hossza 1.950–2.100 mm

Röntgen lokalizációs rendszer

- A vesekőzúzó rendszerhez külön C-íves röntgen megajánlása szükséges, mely más röntgen diagnosztikus feladatok ellátását is szolgálja
- Röntgen generátor min. 3,5 kW
- Képerősítő mérete: minimum 23 cm

Ultrahang lokalizációs rendszer

- Különböző működési módokban fekete-fehér képek biztosítása vesekő lokalizációhoz
- Képmegjelenítési módok: minimum B, M, B+M

Szállítás, üzembe helyezés

- Teljes rendszer leszállítása, üzembe helyezése
- 3 napos felhasználói és alap klinikai felhasználói oktatás és betanítás 10 fő részére
- Indulókészlet min. 2.000.000 lökéshullám impulzushoz szükséges mágnesekercs és fogyóanyagok

Egyéb

- Minden egység egymással kompatibilis

A további információkat, a részletes specifikációt, az ajánlatkérő elvárásait a közbeszerzési dokumentumhoz csatolt műszaki leírás tartalmazza. Az ajánlati ár megjelölése során Ajánlatkérő kéri figyelembe venni, hogy annak tartalmaznia kell a készülék szállítását, üzembe helyezését, működésének betanítását.

Ajánlatkérő tájékoztatja Ajánlattevőket, hogy a beszerzés finanszírozása iránt többlettámogatási igényt fog benyújtani. Az eljárás kapcsán megkötendő szerződés hatálybalépésének feltétele, hogy Ajánlatkérő a beszerzésre vonatkozó támogató tartalmú támogatási igényét kézhez vegye, vagy esetlegesen azt saját forrásból finanszírozni tudja és Nyertes Ajánlattevőt erről elektronikus úton, illetve egyidejűleg ajánlott postai levélben is tájékoztassa. A szerződés nem lép hatályba, amennyiben a Támogató a többlettámogatási igényt írásban elutasítja, vagy csak részben vagy csökkentett összeggel támogatja, vagy saját forrásból finanszírozni nem tudja. A Kbt. 53. § (6) bekezdése szerint fenti esetben a többlettámogatásra irányuló igény el nem fogadását, vagy az igényelnél kisebb összegben történő elfogadását olyan körülménynek kell tekinteni, amelyre az ajánlatkérő a szerződés megkötésére vagy teljesítésére képtelenné válása okaként hivatkozhat [75. §, 131. § (9) bekezdés], valamint az ajánlatkérő jogosult a támogatási szerződés megkötését vagy meghatározott összegben történő megkötését a közbeszerzési eljárás eredményeként megkötendő szerződés hatályba lépését felfüggesztő feltételként is kikötni.”

3. „II.1.2) Fő CPV-kód: 33150000 – Radioterápiás, mechanoterápiás és fizioterápiás eszközök”

4. „II.2.5) Értékelési szempontok

Az alábbiakban megadott szempontok

Minőségi kritérium - Név: A lökéshullámok forrása és a kezelőasztal kombinációja egy rendszerbe integráltan, egy univerzális működtető panelről lehetséges. (előny a megléte) (igen/nem) / Súlyszám: 4

Minőségi kritérium - Név: A teljes leadott energia értéke megjeleníthető a kijelzőn (lithotripszia index) (előny a megléte) (igen/nem) / Súlyszám: 4

Minőségi kritérium - Név: Lökéshullámok fókuszálása lehetséges fókuszáló lencsék nélkül is. (előny a megléte) (igen/nem) / Súlyszám: 3

Minőségi kritérium - Név: Lökéshullámfej mozgatása motorizált (előny a megléte) (igen/nem) / Súlyszám: 3

Minőségi kritérium - Név: ESWL során a röntgen „Inline” lokalizációra is legyen alkalmas (kiküszöbölendő a zavaró röntgen árnyékokat) (előny a megléte) (igen/nem) / Súlyszám: 3

Minőségi kritérium - Név: C-kar könnyű csatlakoztatása és lecsatlakoztatása a közúzóról (nincs manuális rögzítés!) (előny a megléte) (igen/nem) / Súlyszám: 3

Minőségi kritérium - Név: Többlet jótállás mértéke (min. 12 hónap megajánlása kötelező, ezen felül ajánlható 0–48 hónap) előny a nagyobb / Súlyszám: 10

Ár - Súlyszám: 70”

5. „III.1.3) Műszaki, illetve szakmai alkalmasság

M.1. Az ajánlattevőnek nyilatkoznia kell a 321/2015. (X. 30.) Kormány Rendelet 1. §, 5. § (1) bekezdés, 21. § (1) bek. a) pontja alapján az ajánlati felhívás feladásától visszafelé számított 3 évben befejezett, de legfeljebb 6 éven belül megkezdett legjelentősebb szállításainak ismertetéséről, a 321/2015. (X. 30.) Kormány Rendelet 22. § (1)–(2) bekezdésének megfelelő módon. A Kbt. 69. § (4)–(7) bekezdésre tekintettel Ajánlatkérő felhívja ajánlattevő(ke)t az igazolások benyújtására. A referencia nyilatkozatnak vagy igazolásnak tartalmaznia kell legalább a szerződést kötő másik fél megnevezését, a szállítás tárgyát olyan részletességgel, hogy abból az alkalmassága megállapítható legyen, az ellenszolgáltatás nettó összegét, a teljesítés idejét (a kezdési és befejezési határidő – legalább év és hónap – megjelölésével), továbbá nyilatkozatot arról, hogy a teljesítés az előírásoknak és a szerződésnek megfelelően történt-e. Amennyiben a teljesítést közös ajánlattevőként végezte, a referenciaigazolásban szerepelnie kell, hogy a teljesítésben milyen százalékos arányban vett részt. Az alkalmasság igazolása tekintetében irányadóak a Kbt. 65. § (6)–(9) bekezdései. A Kbt. 67. § (1) bekezdésében foglaltak szerint ajánlattevő ajánlatában köteles benyújtani az egységes európai közbeszerzési dokumentumban foglalt nyilatkozatát (Ajánlatkérő kéri az egységes európai közbeszerzési dokumentum IV. rész alfa szakaszának kitöltését).

Az alkalmasság minimumkövetelménye(i):

M.1. Alkalmatlan az ajánlattevő, ha nem rendelkezik az ajánlati felhívás feladásától visszafelé számított 3 évben összesen, az alábbi termék szállítására vonatkozó, szerződés szerűen teljesített legalább nettó 80 000 000 értékű, orvostechonikai berendezésre vonatkozó (vesekőzúzó készülék és/vagy urológiai orvostechonikai eszköz) referenciával. Amennyiben az alkalmassági feltételt igazolni kívánó a teljesítést közös ajánlattevőként végezte, az ajánlatkérő csak és kizárólag a referenciamunkának az alkalmasságot igazolni kívánó szervezetre eső hányadát veszi figyelembe az alkalmassági követelménynek való megfelelés vizsgálata során. A Kbt. 140. § (9) bekezdése alapján a projektársaság teljesítését az alkalmasság igazolására referenciaként a projektársaság mindazon tulajdonosai bemutathatják, akik a teljesítésben ténylegesen részt vettek – a részvétel mértékéig –, akkor is, ha a projektársaság időközben megszűnt. A megadott értékek több szerződésből is teljesíthetők.

6. A felhívás VI.3) pontjának releváns előírásai:

6.) Ajánlatok értékelése: Ajánlatkérő az ajánlatokat a Kbt. 76. § (2) bekezdés c) pontja alapján, a legjobb árérték arány bírálati szempontja alapján értékeli. Az ajánlatok értékelési szempontja: Azon részszerpont esetén, ahol az előny a kisebb / kevesebb szempont került feltüntetésre, fordított arányosítás, azon részszerpontok esetén, ahol előny a nagyobb / előny a több egyenes arányosítás módszere alkalmazandó. Azon bírálati szempontok, melyek az adott tulajdonság / szolgáltatás nyújtásának meglétét bírálja, Igen válasz esetén 10 pontot kap ajánlattevő, míg a Nem válasz esetén 0 pontot kap ajánlattevő. Értékelése során adható pontszám alsó és felső határa 0-10 pont.

7.) Ajánlatkérő kéri szakmai ajánlat részeként az ajánlattal egy időben benyújtani a következő dokumentumokat: a megajánlott berendezések katalógusa, vagy gyártói termékleírása, melyből egyértelműen kiolvasható a megajánlott termékek azon paraméterei, melyek a műszaki követelmények között előírásra kerültek, továbbá a megajánlott berendezések CE tanúsítványa. Kérjük továbbá a kitöltött műszaki tábla ajánlathoz csatolását is.

7. A IV.2.2) pont szerint az ajánlatok benyújtásának határideje: 2020. október 30. 10:00 óra. A IV.2.7) pont szerint a bontás dátuma: 2020. október 30. 12:00 óra.

8. Az ajánlatkérő a felhívás mellé Műszaki leírást is az ajánlattevők rendelkezésére bocsátott, melyben az alábbiakat határozta meg:

Kért paraméterek		Megajánlott termék paraméterei
Megajánlott rendszer megnevezése, típuszáma	Kérjük megadni!	
Gyártó neve, címe:	Kérjük megadni!	
Magyar nyelven kommunikáló szerviz neve, címe	Kérjük megadni!	
szerviz ISO tanúsítvány száma	Kérjük megadni!	
szerviz elérhetősége munkanapokon	Kérjük megadni!	
szerviz elérhetősége hétvégén és ünnepnapokon	Kérjük megadni!	
Rendszer		
A teljes rendszer (közüzó, röntgen generátor, ultrahang) helyigénye nem több, mint 20 m ²	igen	
Áramellátás: C-íves röntgen: 230 – 240 V Közüzó: 230 – 240 V Ultrahang: 230 – 240 V	igen	
Érintőképernyős, min. 8"-os LCD kijelző	igen	
Vesekőzúzó (ESWL)		
Lökéshullám generálás	igen – kérjük megadni!	
Lökéshullám fej mozgatás minimum 80°-ban az asztal alatt és minimum 80°-az asztal felett	igen	
Valamennyi kezelés kivitelezhető hanyatt-fekvő helyzetben – a beteg újrapozicionálásán nem szükséges	igen	
7. Kőtörés kezelések effektív fókuszt fókuszált energiája min. 1.5 mJ/mm²	igen	
8. Lökéshullám trigger frekvenciájának állíthatósága min. 1, 1.5, 2, 3, 4 Hz/másodperc értékekre	igen	
Lökéshullám behatási mélység (elektromágnes tekercstől mérten) min. 135mm	igen	
12 mm-ről a teljes energia min. 100mJ	igen	

	Lökéshullám forrásának átmérője min. 17-22cm között(kívánt érték a kettő között)	igen kérjük megadni!	
	Nyílásszög min. 60°	igen kérjük megadni!	
	Energiaértékek állíthatók min. 20 lépésben	igen Kérjük megadni!	
14.	Elektromágneses tekercs és membrán min. élettartama: 2 millió lökéshullám impulzus bármiféle energiavesztés nélkül	igen Kérjük megadni!	
15.	Nagyfeszültségű generátor – nem előregedő, félvezető kapcsolórendszer	igen	
	Betegőrző monitor (EKG-monitor) általános betegmegfigyelésre és lökéshullámok EKG-triggerelésére (funkciók: EKG, NIBP, SpO2)	igen típusát és funkcióit kérjük megadni!	
	Kezelőasztal		
	Röntgen-átvilágítható, motoros állíthatóságú (x-y-z-tengely mentén) kezelőasztal, akár túlsúlyos páciensek kezelésére is alkalmas	igen	
18.	Asztal minimális terhelhetősége 225 kg	igen	
	Az asztallap kivágással rendelkezik a lökéshullám kezelőfej akár asztal alatti vagy asztal feletti applikációjához	igen	
	Állítható magasságállítás min. 75 – 100 cm között	igen	
	Az asztal alkalmas legyen endourológiai beavatkozásokhoz	igen	
	Fekvőfelület hossza 1950-2100 mm	igen	
	Fekvőfelület szélessége min. 65cm	igen	
	Trendelenburg dönthetőség	igen	
25.	Asztal mozgató tartománya (a csatolt lökéshullám forrással) x-tengely: +/- 80 mm minimum y-tengely: +/- 70 mm minimum	igen	
	Az asztallap mozgatása kezelés közben is lehetséges, mozgatóskor nem szükséges leállítani a kötőrést	igen	
	Gyermekek kezelése is lehetséges	igen	
28.	Mindkét vese egyidejű kezelése vagy különféle beavatkozások egyidejűleg kivitelezhetők (pl. stent és ESWL jobb vesén) a páciens újrapozícionálása nélkül	igen	
	Röntgen lokalizációs rendszer		
	A veseközúzó rendszerhez külön C-íves röntgen megajánlása szükséges, mely más röntgen diagnosztikus feladatok ellátását is szolgálja	igen	
	Röntgen generátor min. 3,5 kW	igen	
	Kettős fókuszpont a maximális geometriai felbontás érdekében minimum – 0.6 mm és 1.2 mm	igen	
	Képerősítő mérete: minimum 23 cm	igen	
	Feszüléstartomány: minimum 40 – 110 kV állítható	igen	
	Folyamatos átvilágítási áram minimum 8 mA-ig	igen	
	Snap-shot minimum 10 mA-ig	igen	
	Radiográfia minimum 125 mAs-ig	igen	
	Automatikus kV és mA szabályzás megléte	igen	

Minimum 17" képmegjelenítő monitor	igen	
CCD kamera minimum 752 x 582 bit felbontással	igen	
Ultrahang lokalizációs rendszer		
Különbféle működési módokban fekete-fehér képek biztosítása vesekő lokalizációhoz	igen	
Képmegjelenítési módozatok: minimum B, M, B+M	igen	
„Cine” memória min. 1300 kép	igen	
Hordozható rendszer külső szondákkal	igen	
2,5MHz phased-array (szektor) szonda	igen	
Szállítás, üzembe helyezés		
Teljes rendszer leszállítása, üzembe helyezése	igen	
3 napos felhasználói és alap klinikai felhasználói oktatás és betanítás 10 fő részére	igen	
Induló készlet min. 2 millió lökéshullám impulzushoz szükséges mágnestekeres és fogyóanyagok	igen	
Egyéb		
Minden egység egymással kompatibilis	igen	

9. A minőségi értékelési szempontok:

Nem érvényességi követelmény	Kérjük a felolvasólapon tett megajánlásnak megfelelően megadni!	
A lökéshullámok forrása és a kezelőasztal kombinációja egy rendszerbe integráltan, egy univerzális működtető panelről lehetséges	igen/nem	
A teljes leadott energia értéke megjeleníthető a kijelzőn (lithotripszia index)	igen/nem	
Lökéshullámok fókuszálása lehetséges fókuszáló lencsék nélkül is.	igen/nem	
Lökéshullám fej mozgatása motorizált	igen/nem	
ESWL során a röntgen „Inline” lokalizációra is legyen alkalmas (kiküszöbölendő a zavaró röntgen árnyékokat)	igen/nem	
VI. C-kar könnyű csatlakoztatása és lecsatlakoztatása a közúzóról (nincs manuális rögzítés!)	igen/nem	
Többlet jótállás mértéke (min. 12 hónap megajánlása kötelező, ajánlható 0-48 hónap)	előny a nagyobb	

10. A kérelmező 2020. augusztus 3-án kiegészítő tájékoztatáskéréssel fordult az ajánlatkérőhöz, melyre az ajánlatkérő 2020. augusztus 18-án megküldte kiegészítő tájékoztatását, melyben – egyebek mellett – az alábbiakat közölte:

„6. kérdés: A garanciális időszak várható költségeit Ajánlattevőnek be kell építenie az árba, ezért kérjük az Ajánlatkérőt, hogy határozza meg a berendezés várható éves terhelését lökéshullám (SW) egységben!

Válasz: Ajánlatkérő a berendezést tervezetten, átlagosan napi 5 beteg kezelésére kívánja használni, ennek megfelelő terhelésnek kívánja a készüléket kitenni. Természetesen a fentebb megadott betegszám a betegellátás kiszámíthatatlansága okán változhat.

10. kérdés: Ajánlatkérő hogyan értelmezi a műszaki leírásban előírt mindkét vese egyidejű kezelését? A két célzott fókusz egyidejű párhuzamos használatát szabja feltételként vagy egy kezelésen belül, egymást követő célzott kezelést ért rajta?

Válasz: A műszaki leírásban szereplő fenti előírás a vesekőzúzó készülékhez tartozó kezelőasztalra (melyen a betegpozicionálás történik) vonatkozó elvárt paraméter. „Mindkét vese egyidejű kezelése vagy különféle beavatkozások egyidejűleg kivitelezhetők (pl. stent és ESWL jobb vesén) a páciens újrapozicionálása nélkül”

13. kérdés: Ajánlatkérő elfogad-e gyártói adatlappal egyenértékűnek olyan gyártói nyilatkozatot, amely az ajánlathoz csatolt táblázatban szereplő válaszok valóságának igazolását tartalmazza?

Válasz: Ajánlatkérő kéri gyártói adatlap benyújtását, azonban amennyiben ezen adatlapon nem szerepel valamennyi minimum paraméterekben előírt adat, úgy Ajánlatkérő elfogadja a gyártó nyilatkozatát a hiányzó adatok vonatkozásában.

17. kérdés: Ajánlatkérő a Műszaki leírásban meghatározott, „kért paraméterek” elemeit érvényességi feltételnek tekinti?

Válasz: Ajánlatkérő a műszaki leírásban meghatározott „kért paraméterek”-et minimum paramétereknek tekinti, melyek nem teljesítése esetén a megajánlott készülék nem felel meg a minimum elvárásoknak.

18. kérdés: Ajánlattevő jól értelmezi, hogy a Kbt. 65. § (5) bekezdés értelmében az adott közbeszerzési eljárás értékének legfeljebb 75%-át elérő mértékben lehet referenciát előírni alkalmassági feltételként, ennek értelemben Ajánlatkérő jelen közbeszerzési eljárás során a legalacsonyabb beszerzési értékre vonatkozó ajánlatot nettó 106,6 M Ft-ra becsülte.

Válasz: Ajánlatkérő az eljárás összeállítása során a Kbt. szabályainak megfelelően járt el, így a Kbt. 65. § (5) bek. értelmében határozta meg a referencia értékét is. Ajánlatkérő közbeszerzési eljárás becsült értékére vonatkozóan nem kíván nyilatkozatot tenni, ezen értéket az Ajánlati felhívásban sem szerepeltette.

19. kérdés: A műszaki leírás nem érvényességi követelményei között ajánlatkérő kéri, hogy a C-kar könnyű csatlakoztatható és lecsatlakoztatható legyen a közüzőről (nincs manuális rögzítés!) Ajánlatkérő milyen rögzítési módokat enged meg manualitás nélkül?

Válasz: Ajánlatkérő a „nincs manuális rögzítés” követelmény alatt azt érti, hogy a megajánlott rendszer manuális rögzítések nélkül, teljes egészében alkalmazható. Ajánlatkérő rögzítési módokat nem kíván meghatározni.

11. A kérelmező 2020. augusztus 19-én előzetes vitarendezési kérelmet nyújtott be a jogorvoslati kérelmében foglaltakkal lényegében azonos tartalommal, amelyet az ajánlatkérő a 2020. augusztus 25-én megadott válaszában elutasított. Indokolásában az alábbiakat rögzítette:

„A Közbeszerzési Törvénnyel összhangban Ajánlatkérő a tárgyi árubeszerzés nettó becsült értékéből kiindulva határozta meg a referencia értékét, melyet egészségügyi intézménytől – mint végfelhasználótól, a készülék megfelelőségéről tapasztalattal bíró intézménytől – kér teljesíteni. A referencia értékben meghatározott nettó 80 millió Ft-os érték a Közbeszerzési Törvény és kapcsolódó kormányrendeleteknek, iránymutatásoknak megfelelően a becsült érték 75%-át meg nem haladó módon került meghatározásra. Az igazolás benyújtása során ajánlatkérő nem ragaszkodik a kifejezetten a beszerzés tárgya szerinti lökéshullám készülékről szóló referencia benyújtásához, hanem lehetőséget biztosít egyéb, urológiai területre történő orvostechnikai berendezésekre vonatkozó referencia benyújtására is. Ajánlatkérő piaci információi szerint az előírt referencia értéket urológiai szállítás vonatkozásában számtalan potenciális magyarországi ajánlattevő is teljesít. A fentebb írtakon túlmenően ajánlatkérő lehetőséget biztosít arra, hogy ajánlattevő mennyiségi korlátozás nélkül, több szerződés teljesítéséből is igazolhassa a fenti referencia értéket. Arra

vonatkozóan, hogy egy 2,5 évvel ezelőtt lefolytatott „hasonló” közbeszerzési eljárásban kik voltak az ajánlattevők, illetve ezen cégek milyen ajánlatot adtak, a jelen közbeszerzési eljárásban irreleváns, mivel a két eljárás egyáltalán nem is összehasonlítható, továbbá kérelmező által hivatkozott időszakhoz képest jelen esetben 20 %-kal magasabb az EURO – árfolyam, mely természetesen befolyásolja a becsült értéket is. A fentebb írtakra tekintettel tehát megállapítható, hogy Ajánlatkérő megfelelő módon, a Közbeszerzési Törvényben és a kapcsolódó Kormány Rendeletekben, iránymutatásokban foglaltaknak megfelelően határozta meg az alkalmassági követelményt, így azon ajánlatkérő módosítani nem kíván.

(...) Az ajánlatkérő szempontjából általános elv a tárgyi beszerzését illetően, hogy:

1. a betegellátás szempontjából a legkorszerűbb technológiájú gépet szeretné a legkedvezőbb feltételek mellett beszerezni,
2. Ajánlatkérő a készülék beszerzésekor maximálisan tekintettel van a következőkre:
 - a. a folyamatos használat melletti várható üzemelési költségekre, mindig a legoptimálisabb megoldás keresése a cél.
 - b. a vesekő törésekor a pontos kőlokalizáció több előnnyel jár: célzott lökéshullámok leadása lehetséges, nincsenek felesleges impulzusok, melyek növelik az üzemelési költségeket – ezen kívül: kevesebb leadott impulzus mellett is sokkal hatékonyabb a kőtörés, hiszen a jól becélzott követ közvetlenül, pontosabban lehet megtörni – sokkal kisebb megterhelést jelent a beteg számára, lényegesen fájdalom-mentesebb.
 - c. univerzális készüléket szeretne Ajánlatkérő, melynek alkotóelemeit (mint pl. a C-karos röntgen is és a kezelőasztal is) a kőtörésen tovább menőleg más beavatkozások elvégzésére is használni kívánja (pl.: endourológiai beavatkozás, stb.)
3. Ajánlatkérő a legjobb ár-érték arányú berendezést kívánja beszerezni, mely az orvos-szakma és a kíméletes és korszerű betegellátás érdekeit szolgálja.

(...) A beszerzendő készülék (rendszer) esetén a műszaki követelményekben foglaltaknak megfelelő kezelőasztal, röntgen, ultrahang és páciens monitor beszerezhető több potenciális ajánlattevőtől, gyártótól is, így nem mondhatóak ezen rendszerelemek esetén a kérelmi elemekben részletezett paraméterek versenykorlátozóknak. A fentebb írtaknak megfelelően tehát Ajánlatkérő tájékoztatja kérelmezőt, hogy csupán olyan műszaki és orvos-szakmai, mind gazdasági szempontból megfelelő legyen, de legfőképpen a betegellátás szempontjából a legoptimálisabb legyen. Tehát Ajánlatkérő orvos-szakmailag és gazdaságilag indokolt követelményeket határozott meg, melyeknek több potenciális ajánlattevő is megfelel, így a minimum követelményeken ajánlatkérő módosítani nem kíván.

(...) Ajánlatkérő a kiegészítő tájékoztatás megválaszolása során egyértelműen rögzítette, hogy a kérelmező által hivatkozott minimum paraméter a kezelőasztalra vonatkozik, tehát annak alkalmasnak kell lennie mindkét vese egyidejű kezelésére.

Ajánlatkérő mind az Ajánlati felhívásban, mind a Közbeszerzési Dokumentumban csak az eljáráshoz kapcsolódó adatok megadását kéri, a szerződés tárgyát képező további elvárásokat nem határozott meg. A minimum követelmények egyértelműen definiálják, hogy a megajánlott berendezésnek milyen követelményeknek kell megfelelniük. A követelményrendszer jól elkülönítve, készülék egységként határozza meg az elvárt minimum követelményeket, így ajánlatkérő nem tudja értelmezni kérelmező azon állítását, miszerint a szerződés tárgyát nem képező további elvárásokat határozott meg ajánlatkérő műszaki leírásban.

(...) Ajánlatkérő tájékoztatja kérelmezőt, miszerint elektromágneses lökéshullám generálására 3 különféle technológiával rendelkező berendezés is képes, melyek az alábbiak:

- elektromágneses – elektrohidraulikus,
- elektromágneses – lapostekercses
- elektromágneses – hengeres tekercses

Számos gyártó rendelkezik olyan készülékkel, mely ezen specifikumnak megfelel, így hamis kérelmező azon állítása, hogy ajánlatkérő ezen előírása szűkíti a versenyt.”

12. A Döntőbizottság a D.370/14/2020. sz. végzésével az ajánlatok bontását megelőzően felfüggesztette a közbeszerzési eljárást.

A jogorvoslati kérelem

13. A kérelmező 2020. augusztus 26-án előterjesztett, 2020. szeptember 8-án hiánypótolta jogorvoslati kérelmében annak megállapítását kérte, hogy az az ajánlatkérő jogsértően határozta meg a közbeszerzés tárgyát, az ajánlati felhívás III.1.3) M.1) pont szerinti műszaki, illetve szakmai alkalmassági feltételt, és a VI. értékelési részszerzőpontot. A kérelmező a jogsértés megállapítása mellett kérte a kérelmi elemek alapján jogsértőnek megjelölt részek tekintetében a felhívás és a közbeszerzési dokumentumok megsemmisítését, valamint az ajánlatkérő marasztalását a jogorvoslati eljárás költségeiben.

A kérelmezői jogosultságát alátámasztó tények között a kérelmező az alábbiakat jelölte meg:

- Az érintett piac aktív gazdasági szereplője, tárgyi eljárásban érdeklődő gazdasági szereplő, amely a jogsértő, versenyt korlátozó előírások okán nem tud megfelelő ajánlatot tenni, illetve mint a legfőbb releváns érdek, nyertesként szerződést kötni.
- Nem tud megfelelni az előírt alkalmassági feltételnek.
- Nem az ajánlatkérő által – indokolatlanul – preferált géptípussal kíván ajánlatot tenni.

14. A kérelmező 9 kérelmi elemet az alábbiak szerint terjesztett elő:

12. 1. kérelmi elem

Az ajánlatkérő a felhívás III.1.3) M.1) pontjában előírt műszaki, illetve szakmai alkalmassági minimumkövetelményt úgy határozta meg, hogy azzal sérti a Kbt. 65. § (3), (5) bekezdésében foglaltakra tekintettel a Kbt. 2. § (1)-(3) bekezdését.

Kérése indokaként előadta, hogy az ajánlatkérő a vesekőzúzó készülék beszerzéséhez három éven belüli, minimum nettó 80 millió forint értékű berendezés szállításáról szóló referenciát fogad el. A kiegészítő tájékoztatásra adott válasz 18. pontjában a Kbt. iránymutatásaira hivatkozva azt állította, hogy nem releváns, hogy egyéb beszerzési eljárásban milyen értéken került értékesítésre hasonló tárgyú berendezés.

A kérelmező hangsúlyozta, hogy az ajánlatkérő törvényi kötelessége az adott közbeszerzési eljáráshoz kapcsolódóan a becsült érték meghatározása, melyhez a Kbt. iránymutatást is ad. Az ajánlatkérő nyilvánvalóan tisztában van azzal is, hogy tárgyi közbeszerzési eljárással érintett piacon a releváns megrendelők a Kbt. szerinti ajánlatkérők, s melyből adódóan a beszerzés tárgya szerinti árubeszerzés, annak ajánlati árai nyilvánosan elérhetőek. Az ajánlatkérő a megismerhető árak ellenére minimum 106,66 M Ft-os nettó beszerzési értékkel számol ennek a 75 %-ánál kisebb a referencia értéként meghatározott 80 M Ft. A Semmelweis Egyetem által lefolytatott 2017/S 045-82190 eljárás során adott ajánlatok közül háromnak az ajánlati ár a 106,66 M Ft alatt marad akkor is, ha az időközben mintegy 12 %-kal gyengült a forint euróhoz mért árfolyama. Kizárólag annak a két ajánlattevőnek az – a forint gyengülés mértékével indexált - ajánlati ára haladja meg a 106,6m M Ft-ot, melyek ajánlataikban Storz gyártmányú berendezést jelöltek meg.

(2017. május 02.: 312,15 HUF/EUR,

2019. augusztus 19: 349,64 HUF/EUR

Árfolyamváltozás: $349,64/312,15=112,01$)

Megjegyezzük, hogy Ajánlatkérő az Előzetes vitarendezési kérelemre adott válaszában 20 %-os árfolyamváltozást ír (4. oldal teteje), de az MNB középárfolyamok alapján ez – jelenlegi

ismeretek szerint – nem mutatható. Az árfolyamváltozás ezen eltérő számítása sem befolyásolja azt, hogy az előírt referenciaérték kizárólag a Storz-berendezések piaci ára alapján lehet indokolt. Vitatta az ajánlatkérő azon állítását, mely szerint az „egy 2,5 évvel ezelőtt lefolytatott „hasonló” közbeszerzési eljárásban kik voltak az ajánlattevők, illetve milyen ajánlatot adtak, a jelen közbeszerzési eljárásban irreleváns, mivel a két eljárás egyáltalán nem is összehasonlítható”, mivel mindkét eljárás ESWL berendezés beszerzésére vonatkozott, melyhez mindkét esetben garanciavállalási kötelezettség kapcsolódott. Az ESWL berendezések beszerzési ára az adott időszak alatt nem emelkedett, a hivatkozott eljárás 36 hónap kötelező jótállást és ingyenes szervizelést írt elő. Az ajánlatkérő csupán 12 hónap kötelező jótállást és szervizt írt elő érvényességi kritériumként, így 2017. évi értékesítési árak 2020. évre indexált értéke 24 hónapnyi többlétszolgáltatást tartalmaznak.

13. A SOTE eljárásának (2017/S 045-82190) bontási jegyzőkönyvének releváns adatai:

	Ajánlattevő	Ajánlati ár 2017.	Forint árfolyam- változásával (112%) indexált érték	Forint árfolyam- változásával (120%) indexált érték	120%-os pénzromlással kalkulált referenciaérték (becsült érték 75%-a)
1.	UROESZK Kft.	62 000 000	69 446 356	74 400 000	55 800 000
2.	Siemens	64 990 000	72 795 462	77 988 000	58 491 000
3.	Premed Pharma Kft.	70 857 140	79 367 261	85 028 568	63 771 426
4.	Reno-Lab-help Kft.	99 000 000	110 890 149	118 800 000	89 100 000
5.	VMD Zrt.	124 900 000	139 900 804	149 880 000	112 410 000

14. A kérelmező szerint az ajánlatkérő a beszerezni kívánt ESWL berendezés lehetséges beszerzési árától függetlenül állapította meg az elvárt referencia 80 M Ft-os értékét úgy, hogy annak tartalmát a beszerzendő árutól függetlenül, annál jóval szélesebb körre tágította. Mivel 2017. óta nem volt másik, ESWL árubeszerzési tárgyú, magyarországi közbeszerzési eljárás, így kizárólag Magyarországon kívüli referencia vagy a közúzó berendezéstől teljesen eltérő más áru szállítására vonatkozó belföldi referenciát fogad el az ajánlatkérő. Azon előírás, mely szerint az „urológiai területre szállított orvos-technikai eszköz”, mint benyújtható referencia teljesíthetősége a látszat szintjén marad, mivel

ad.1.) A beszerzés tárgya által érintett piac jellemzően nem rendelkezik saját, urológiai területre szállított orvos-technikai berendezés tárgyú referenciával. Az ESWL berendezésnek semmilyen műszaki vonatkozásban nincs köze az urológiai műtőasztalhoz, endoszkópos toronyhoz vagy prosztatata lézerhez.

ad.2.) Emiatt más gazdasági szereplő erőforrására kell támaszkodni.

ad.3.) Amely viszont azért nem lehetséges, mivel a megköthető, veseközúzó készülék szállítása tárgyú szerződés teljesítésében a kapacitást nyújtó szerv nem lesz bevonható annak okán, hogy a kapacitásként rendelkezésre bocsátott referencia teljes mértékben eltérő tárgyú. Ennek eredményeként az ajánlatkérő a referencia követelmény meghatározásával indokolatlanul szűkíti a versenyt, korlátozott számú gazdasági szereplőnek kedvez. Az előírt referencia tartalmú szállítás igazoláshoz az ajánlattevők kénytelenek erőforrást nyújtó szervezetet bevonni az érvényes ajánlathoz, ami azonban nem biztosítja a konkrét ajánlattevő alkalmasságát a szállítás tekintetében.

A kérelmező álláspontja szerint az előírható referencia érték maximuma nettó 55.800.000.-Ft, mivel a jelenlegi piaci viszonyok között 75.000.000.-Ft körüli értéken beszerezhető olyan

ESWL berendezés, mely képes egyetemi klinikai igényeket is kielégíteni. A Semmelweis Egyetem Urológiai Klinika Urológiai Klinikája és a Pécsi Egyetem Urológiai Klinikája is olyan berendezéseket használ, melyek jelenlegi beszerzési értéke ennek megfelelő. Az ajánlatkérő a becsült értéket nettó 138.145.000.-Ft-ban határozta meg, amely – az elvárt műszaki paraméterek mellett – arra utal, hogy az ajánlatkérő a Semmelweis Egyetem által lefolytatott 2017/S 045-82190 eljárásban a VMD Zrt. által megajánlott berendezés – Storz MODULITH SLK Inline – árára szabta a becsült értéket, annak ellenére, hogy a Semmelweis Egyetem által lefolytatott 2017/S 045-82190 eljárásban új berendezés szállítását írta elő az Egyetem, míg jelen eljárásban az ajánlatkérő életkormeghatározás nélkül elfogad használt berendezést is.

A kérelmező álláspontja szerint a beszerzés tárgyához igazodó, azzal műszakilag összevethetőnek kell lennie a referenciaként elfogadható, értékesített eszközöknek. A lökéshullámterápia egyedi, mással össze nem vethető technológia, így orvos szakmailag más eszköz értékesítése álláspontunk szerint nem fogadható el. Ha ebben az esetben az orvos szakmai szemponttól eltekintünk, akkor bármilyen egészségügyi eszköz értékesítésére vonatkozó szerződéses referencia bevonható a referencia körébe, a betegszállító kocsitól az operáló robotokig. Az urológiai orvos-technikai eszközök szállítására vonatkozó szerződések referenciaként történő elfogadása azért jogsértő, mert olyan eszközöket von be a referenciaként elfogadott körbe, melyeknek sem műszakilag, sem funkciójukat tekintve nincs semmi köze a konkrét közbeszerzési eljárás tárgyához. Az ajánlatkérő elfogad 80 M Ft értékű az urológiai osztályra szállított betegágyat, amelyek semmilyen kapcsolatban nem állnak az ESWL berendezéssel. Az ajánlatkérő ugyanakkor ugyanilyen értékű betegágy-szállítást már nem fogad el, ha azt a belgyógyászatra szállították. Az ajánlatkérő indokolatlanul szűkíti az elfogadható referenciakört azzal, hogy kizárólag urológiai területre vonatkozó értékesítést fogad el, miközben indokolatlanul kibővíti a referenciaként elfogadható eszközök körét.

15. Összefoglalóan a 2-8. *kérelmi elemek* kapcsán a kérelmező előadta, hogy az ajánlatkérő több műszaki paraméter önkényes meghatározásával egyetlen gyártó egyetlen géptípusára szűkítette le a versenyt, konkrétan a Storz Medical (Svájc) MODULITH SLK »inline« berendezésére. A kérelmező szerint a sérelmezett előírt műszaki paraméterek egyike sem olyan, amelynek nem teljesítése alkalmatlanná tenné más ESWL berendezéseket, az ajánlatkérő indokolatlanul zárt ki berendezéseket a versenyből. Ma Magyarországon 2 db Storz Modulith SLK Inline berendezés, 3 Simens Modularis, 2 db Dornier Sigma és 8 db Dornier Delta berendezés működik, egyik berendezés működésével kapcsolatban sem tudni olyan okról, mely alapján kizárhatóak lennének a versenyből.

Valamennyi kérelmi elem vonatkozásában a kérelmező a Kbt. 58. §-át és a Kbt. 2. § (1)-(3) bekezdését jelölte meg megsértett jogszabályi rendelkezésként.

Előadta, hogy a beszerzés tárgyaként meghatározott ESWL berendezés elsődlegesen a vizelet kiválasztás során keletkező kövek, köznapi elnevezéssel vesekövek porlasztására, törésére szolgál. A berendezést más kövek, epe, epeúti, hasnyálmirigy és nyálkő törésére is alkalmas lehet. A kövek a szervezeten belül egyrészt akadályozzák az anyagcsere folyamatok végtermékének ürülését, másrészt bakteriális fertőzések központjaivá válhatnak.

Az ESWL betűszó, a technológia angol elnevezéséből képzett: Extracorporal Shock Wave Lithotripsy (ESWL) jelentése magyarra fordítva nagyenergiájú fókuszált lökéshullámmal történő kőtörést jelent. A technológia lényege az, hogy a különböző módon, de minden esetben elektromos árammal létrehozott energiahullámokat, különböző módokon egy kisebb területre koncentrálják. A koncentrált energiával a testen keresztül (ultrahang és vagy röntgen sugárzás segítségével) a kőre irányítják, amely képes a követ porlasztani (kisebb fragmentumokra bontani). Egy kezelés során jellemzően 3.000 nagyenergiájú energiahullám létrehozására és fókuszálására kerül sor. Az így fizikailag átalakított kő a test természetes

üregrendszeren keresztül, a normál anyagcsere folyamat részeként ürül a szervezetből. A kezelések noninvazív – idegen test behatolása nélkül végzett – műtétek, esetek döntő részében egynapos sebészeti ellátást igényelnek.

A kőtörés folyamatának videóját az alábbi linken lehet megtekinteni: <https://www.youtube.com/watch?v=hMpBbKd7yAc>

A kérelmező a komplett berendezés (ESWL egység, kezelőasztal, ultrahang és röntgen sematikus rajzát az alábbiakban mutatta be.

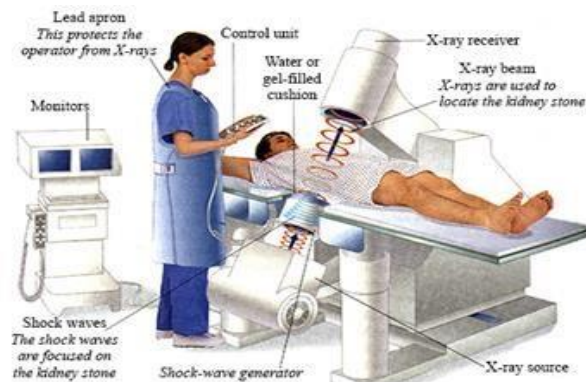

16. A kérelmező álláspontja az, hogy a műszaki leírás minimumkövetelményeinek sérelmezett meghatározásával az ajánlatkérő megszüntette a versenyhelyzetet, és a Storz Medical kezébe adta a nyertes ajánlattevő kiválasztásának jogát. A kérelmező ennek kapcsán előadta, hogy megkereste a Storz Medicalt, és ajánlatot kért egy Modulith SLK inline berendezésre. Az ajánlatkérésében leírta, hogy egy magyarországi tenderen szeretne indulni a berendezéssel, mert ez felel meg a műszaki leírásnak. A Storz Medical válasza megnevezi a miskolci tendert, és hogy ebben a tenderben már együttműködnek egy másik ajánlattevővel, így nem adnak árajánlatot sem. A kérelmező álláspontja az, hogy az ajánlatkérő a versenyhelyzet megszüntetésével sérti a Kbt. preambulumban lefektetett elvet, és nem tekinthető a közpénzek hatékony felhasználásnak sem az, ha a funkciójában azonos berendezésekhez képest, mintegy kétszeres áron szerez be ESWL készüléket.

Az ajánlatkérő az előzetes vitarendezési kérelmére adott válaszában nem cáfolta, hogy egyetlen, előre kiválasztott géptípus beszerzését kívánja megvalósítani. Az előírt minimumkritériumok fenntartása mellett azzal érvel, hogy jogában áll a legkorszerűbb technológiájú gép beszerzése. A kérelmező szerint ebben is tévedett az ajánlatkérő, mivel a Kbt. a közpénzek elköltését a kógens szabályai alapján keretek között tartja, így az ajánlatkérőknek közpénz elköltésekor, nyílt eljárásban nincs joguk a verseny ilyen jellegű kizárására, korlátozására. Az ajánlatkérő sem az ajánlati felhívásában, sem a műszaki dokumentációban nem írta elő azt, hogy új berendezés beszerzésére írta ki az eljárást. A Storz SLK Inline berendezést 2011. óta gyártják, azaz – a szállítás várható idejét tekintve – 10 éves használt berendezéssel is lehet érvényes ajánlatot tenni, ami az ajánlatkérői érveléssel ellenétes eredményt jelentene.

17. 2. kérelmi elem

Jogsértő a műszaki táblázat 7. pontjában előírt azon érvényességi feltétel, mely szerint a „Kőtörés kezelések effektív fókusz fókuszált energiája min. 1,5 mJ/mm²”.

A fókuszált energia 1.5 mJ/mm² minimum értéket az EDAP és Dornier Delta III éppen nem éri el. A Storz gyártmányok egyik specifikuma az extra magas kőtörési energia (3.65 mJ/mm²), ami legalább annyira előny, mint amennyire hátrány. A nagyobb törési energiát úgy érik el, hogy kisebb fókuszterületre koncentrálják a hullámok energiáját, de a kezelés megkezdésekor a törést végző orvosnak nincs tudása arról, hogy mennyire ellenálló, mennyire

kemény a kő, amelyet törni készül. A kevésbé kemény kövek esetében a nagy törési energia hatására a kövek darabolódnak, úgy mintha a kalapács hegyével törnénk fel egy diót. Ezekből a kőtörmelékekből könnyen alakulnak ki már az uréterben elzáródások, amelyek később invazív beavatkozást tesznek szükségessé. A nagyobb fókusz méret – azaz kisebb törési energia - hatására ezek kövek szerkezete szétesik, a kő homokká alakul és spontán ürül. A kemény, nehezen törő kövek esetében az agresszívebb, nagy energiájú zúzás előny lehet. Ez a specifikum nem indokolja a Storz berendezés egyedüli alkalmasságát.

18. 3. kérelmi elem

Jogsértő a műszaki táblázat 8. pontjában előírt azon érvényességi feltétel, mely szerint a „Lökéshullám trigger frekvenciájának állíthatósága min. (...) 4 Hz/másodperc értékekre”.

A kérelmező indokolása szerint az ajánlatkérő a 8. pontban olyan magas frekvenciát határoz meg minimum értéként (4 Hz), melyet egyetlen más berendezés sem tud elérni. A 4 Hz-es frekvencia percnként 240 kisülést, ütest jelent. Egy kezelés átlagosan 3000 ütezből áll. Annak semmilyen jelentősége nincs, hogy 180 ütés/perccel vagy 240 ütés/perccel indítják a kezelést. A magasabb frekvenciát a kezelés elején alkalmazzák, a frekvencia és az ütés erőssége ugyanis fordítottan arányos egymással, és a kezelés kezdetén a kisebb energiától célszerű a nagyobb felé indulni. Az ajánlatkérő a specifikációban szereplő Hz/másodperc fogalmát használja, de ez a mértékegység, csak itt lelhető fel, a szakirodalom nem tartalmazza. A Storz Medical által gyártott több típus rendelkezik ezzel a tulajdonsággal, nem csak MODULITH SLK Inline, hanem SLX F-2, de ezeknek nem lecsatlakoztatható a röntgen C-karja. A kérelmező nem tud olyan egyéb típusról, amely 4 Hz-es kisülési gyorsaságra képes.

Az elektromágneses elven működő berendezések hálózati feszültségről működnek. A hálózati villamos energiát gyűjtik össze az elektromos kisüléshez az elektromágneses tekercsben. Minél nagyobb a kisülés energiája, annál nagyobb a fókuszált lökéshullám energiaértéke. A nagyobb fókuszált energia begyűjtéséhez több időre van szüksége a berendezésnek, azaz adott idő alatt kevesebb alkalommal tud kisütni a berendezés. A Hz azt fejezi ki, hogy 1 másodperc alatt hány periódus idő (két azonos állapot között eltelt idő) telik el. 1 Hz esetében 1 másodpercen belül 1 periódus idő telik el, azaz ebben az esetben 1 másodperc alatt 1 kisülésre kerül sor. 4 Hz esetében 1 másodperc alatt 4 periódus idő telik el, azaz 4 kisülés jön létre. Az ajánlatkérő a 7. érvényességi kritérium meghatározásával a minél erősebb fókuszált törésenergiát, azaz kisebb frekvencia értéket preferálja, míg a 8. érvényességi szempontnál azokat a berendezéseket zárja ki a versenyből, melyek nem képesek olyan kis energiájú kisülést létrehozni, amelyből másodpercnként 4 kisülés is megvalósítható. A legtöbb berendezésnél 3 Hz a legmagasabb frekvencia a legalacsonyabb energia fokozat mellett ezt a kisülés gyorsaságot képesek a berendezések megvalósítani. Az ajánlatkérő a Hz/ másodperc mértékegységet használja, ami SI mértékegység rendszeren nem létezik. A fókuszált energia értékét pedig a nyomás mértékegységében (energia/felület) határozza meg, de ettől függetlenül a fenti levezetés helyes. Egy átlagos ESWL kezelés 3000 ütés (kisülés), amelynek az ideje a betegfektetéssel és célzással együtt 30-35 perc. A kezelések mindig alacsony energiájú, azaz a fenti bizonyítás alapján magasabb frekvenciájú lökéshullám kisülésekkel kezdődnek. Ennek az az oka, hogy a beteg hozzá tudjon szokni a lökéshullámokhoz, és az is, hogy a kövek különböző összetételűek. Vannak könnyebben – kisebb energia mellett – porladó kövek, és vannak keményebb, nagyobb energiát igénylő kövek. Erről a kezelőorvosnak a kezelést megelőzően nincs tudomása. Ésszerűtlen és káros lenne nem a legkisebb energiával kezdeni a kőtörést. Egyénenként, kezelésenként változik, hogy hány kisebb energiájú (nagyobb frekvenciájú) ütest küldenek a kőre, ami függ a beteg alkalmazkodó képességétől is. Ha azt feltételezzük, hogy a legalacsonyabb energia fokozaton az ütések harmadát, azaz 1000 ütest adnak le a kezelés során, akkor a 4 Hz-es frekvencia

mellett ez $1000/4= 250$ másodpercnyi időt vesz igénybe, míg 3 Hz esetén $1000/0= 333$ másodpercet. A különbség 83 másodperc, azaz alig több mint 1 perc, ami a teljes kezelési időnek elhanyagolható része, így nincs jelentősége annak, hogy 3 Hz-es - másodpercenként 3, percenként 180 ütéssel - vagy 4 Hz-es (másodpercenként 4, percenként 240 ütéssel – kezdik a kezelést. Akkora jelentősége biztosan nincs, hogy emiatt minden olyan berendezést kizárjanak a versenyből, amely csupán 3 Hz frekvenciával tud kezelni.

19. 4. kérelmi elem

Jogsértő a műszaki táblázat 14. pontjában előírt azon érvényességi feltétel, mely szerint az „Elektromágneses tekercs és membrán min. élettartama: 2 millió lökeshullám impulzus bármiféle energiavesztés nélkül”.

Az ESWL berendezések lökeshullám keltő egységei, a működési alapelvük alapján három típusba tartoznak, úgy mint

- piezo elektromos (A)
- elektrokonduktív (elődje az elektrohidraulikus) (B) és
- elektromágneses (C)

20. A piezo elektromos rendszereknél több elektromos árammal gerjesztett speciális kerámia energiaforrás geometriai elhelyezkedése biztosítja a koncentrációt.

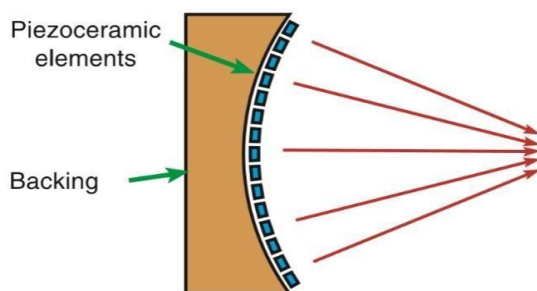

A ábra

21. Az elektroinduktív (vagy korábbi elnevezéssel elektrohidraulikus) rendszereknél egy indukciós tekercs hozza létre a lökeshullámot, mely egy pontból (F1) szétszóródva egy parabolikus tükörről visszaverődve fókuszálódik a törési pontban (F2).

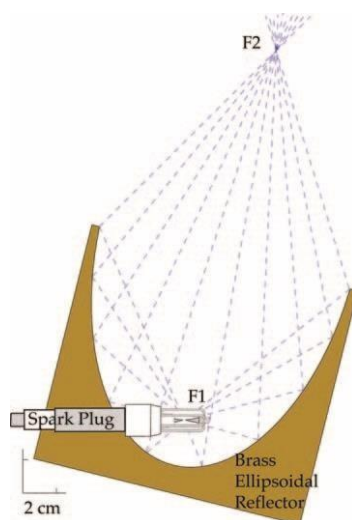

B ábra

22. Az elektromágneses rendszerekben egy állítható nagy egyenfeszültséget kapcsolnak impulzusszerűen egy elektromágneses tekercsre. A gerjesztett mágneses térben keletkező lökéshullámok energiáját egy pontba fókuszálva a vesekő összetörik.

Az elektromágneses rendszerek a fókuszálást két módon végzik el, mely módozatokat az alábbi ábra mutatja be:

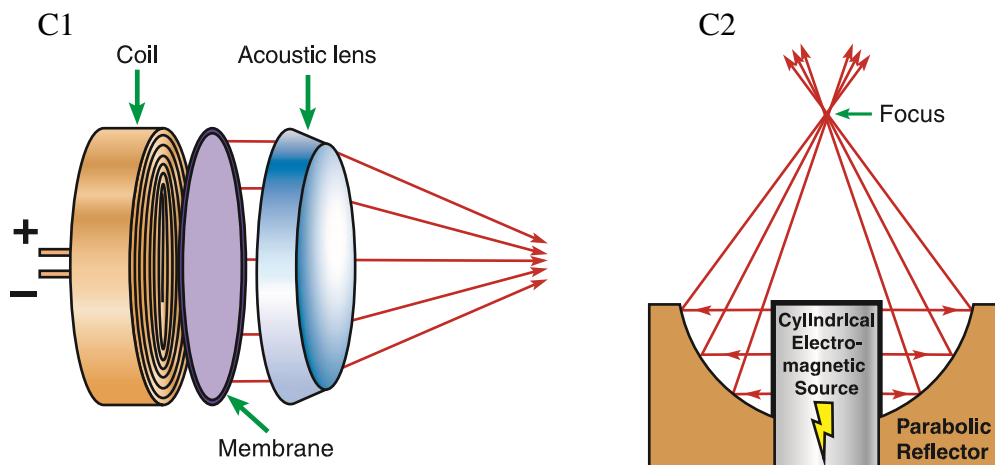

23. A C1 típusban elektromágneses tekercs hullámainak egy membrán és egy akusztikus lencse fókuszálja a kőre, a C2 típusban egy közepén üreges henger alakú elektromágneses tekercs által létrehozott hullámokat egy parabola tükör koncentrálja a fókuszpontban. Ennek a műszaki megoldásnak a sajátossága, hogy nincs szükség fókuszáló lencsékre. A C2 típusú rendszer a Storz Medical által jegyzett szabadalom, melyet Ajánlatkérő az értékelési szempontok között preferál (3. minőségi értékelési szempontként: „Lökéshullámok fókuszálása lehetséges fókuszáló lencsék nélkül is.”).

A beszerzés tárgyát jelentő rendszer érvényességi kritériumai között szereplő, a 14. pontban előírt feltétel ezen a módon az elektromágneses elv előírásával ajánlatkérő indokolatlanul zár ki a versenyből az elektroindukciós elven működő [EDAP (Franciaország)] és a piezo-elektromos elven működő berendezések [Wolf (Németország)] minden géptípusát.

Amellett, hogy az elektromágneses működési elv előírásával kizárta a versenyből a más fizikai elvet alkalmazó gyártókat, azzal, hogy minimum 2 millió ütést ír elő, más Magyarországon szervizháttérrel rendelkező, elektromágneses elvet alkalmazó géptípusokat is kizár a versenyből, mert egyik sem felel meg a 2 millió ütésszámú kritériumnak. Az elektromágneses tekercs cseréje egy rutinnélküli szakember számára sem több, mint 2 óra. Az ajánlatkérő a kiegészítő tájékoztatásra adott válaszában 6. pontjában közli, hogy naponta 5 kezelést tervez, ami évente maximum 1.825 kezelést jelent. Egy kezelés a betegfektetéssel, célzással együtt átlagosan 35 percig tart és 3.000 ütést jelent, azaz évente 5,475 millió ütést. A Storz Modulith SLK Inline esetében évente átlagosan 2,7 alkalommal, A Siemens berendezésénél 3,6 alkalommal, a Dornier típusainál 5,5 alkalommal kell a cserét végrehajtani. Minden géptípus esetében tervezhető a csere, a kezeléseket nem hátráltatja. Nincs olyan műszaki, ellátás biztonsági szempont, ami indokolná, a tekercsre előírt 2 milliós ütésszámot. Az ajánlatkérő viszont figyelmen kívül hagyta azt a szempontot, hogy ez a kopó-fogyó alkatrész milyen áron szerezhető be. A Storz tekercse, sajátos kialakítása miatt több mint kétszer annyiba kerül, mint a Dornieré. Ez a szempont olyan, mintha azt előírná ajánlatkérő, hogy mekkora üzemanyag tartalya legyen a beszerzendő autónak, de a felhasznált üzemanyag fogyasztást és az üzemanyag minőségét és árszínvonalát nem tekintené értékelhetőnek.

24. A kérelmező rámutatott arra, hogy az ajánlatkérő a lökeshullás behatolási mélységének meghatározásakor is az elektromágneses tekercstől mért távolságot minimum értékét határozza meg érvényességi kritériumként (9. pont Lökeshullám behatási mélység (elektromágnes tekercstől mérten) min. 135 mm), aminek értelemszerűen sem az elektrohidraulikus se a piezo elektromos elven működő rendszerek nem tudnak megfelelni, mert nincs bennük elektromágneses tekercs.)

Ajánlatkérő ezzel az érvényességi kritériummal azt biztosítja, hogy kizárólag az elektromágneses elven működő ESWL berendezéssel lehessen érvényes ajánlatot tenni.

A kérelmező előadta továbbá, hogy az ajánlatkérő az előzetes vitarendezésre adott válaszában szakmailag alaptalanul állította, hogy az elektrohidraulikus rendszerek az elektromágneses elven működő rendszerek egyik altípusa lenne. Ennek kapcsán hivatkozott Dr. Villányi Kinga szabadon elérhető, a Felső húgyúti kövek testen kívüli lökeshullámú közúzó kezelése (ESWL) felnőtt- és gyermekkorban (2006.) c. doktori (PhD) értekezésének 21. oldalára:

https://aok.pte.hu/docs/phd/file/dolgozatok/2006/Villanyi_Kinga_PhD_dolgozat.pdf

A kérelmező álláspontja szerint az ajánlatkérő a berendezéssel szemben támasztott műszaki minimumfeltételeket több esetben úgy állapította meg, hogy az elektromágneses elven működő berendezések közül kizárólag az általa preferált berendezés típusal lehessen érvényes ajánlatot tenni.

25. 5. kérelmi elem

Jogsértő a műszaki táblázat 15. pontjában előírt azon érvényességi feltétel, mely szerint „Nagyfeszültségű generátor – nem elöregedő, félvezető kapcsolórendszer”.

A kérelmező közölte, hogy a 15. pontban szereplő „nem elöregedő” részegység fogalmát a Storz Medical-on kívül senki nem használja, ezért az előírást a kérelmező értelmezni sem tudja, ilyen adat sehol máshol nem szerepel.

26. 6. kérelmi elem

Jogsértő a műszaki táblázat 18. pontjában előírt azon érvényességi feltétel, mely szerint „Asztal minimális terhelhetősége 225 kg”.

A 18. pontban meghatározott – a kezelőasztal terhelhetőségére vonatkozó – érték nehezen értelmezhető olyan minőségi kritériumként, ami kizár más gyártókat a versenyből. 185 kg feletti betegek ESWL kezelése több kérdést vet fel, különösen akkor, ha ajánlatkérő a 9. pontban megelégszik a 135 mm-es behatolási távolsággal. Egy ilyen erősen túlsúlyos beteg bőrfelületnek és a testében lévő kő távolsága majdnem biztosan nagyobb, mint 135 mm.

27. 7. kérelmi elem

Jogsértő a műszaki táblázat 25. pontjában előírt azon érvényességi feltétel, mely szerint „Asztal mozgató tartománya (a csatolt lökeshullám forrással) x-tengely: +/- 80 mm minimum, y-tengely: +/-70 mm minimum”.

A 25. pontban az ajánlatkérő a Storz Medical által kifejlesztett célzási módot írja elő érvényességi kritériumként, így természetesen egyetlen más gyártó egyetlen más gyártmánya nem alkalmas a specifikáció alapján. A Storz Medical a vesekövek becélzást a kezelőasztal mozgásával annak vízszintes (x, y tengely) és függőleges (z tengely) mentén történő mozgásával oldja meg, oly módon, hogy a fókuszpont a kezelőasztal alatt vagy felett, arra merőlegesen helyezkedik el, és a testben lévő követ irányítja a fókuszponthoz. A kezelőasztal és a lökeshullám forrás össze van csatolva és az asztal széles spektrumú mozgása a feltétele annak, hogy a célzás megtörténhessen. Az összes többi potenciális ajánlattevő másképp oldja meg a célzást, az kezelőasztal, a kezelőfej mozgásával így azoknál annak a mozgathatósági tartománya a szélesebb spektrumú. A célzás módját a Storz Medical saját videója szemlélteti:

<https://www.youtube.com/watch?v=9bHQJ1tZ1LM>

Siemens és a Dornier gyártmányok esetében a célzás izocentrikus módon történik, egy adott tartományon belül a lökéshullámokat előállító és fókuszáló terápiafej körbemozogja a testet és UH vagy röntgen által bemért területre irányítja a fókuszált energia mezőt.

A Siemens célzását bemutató videó az alábbi linken érhető el:

<https://www.youtube.com/watch?v=8he0EN84dVM>

Az EDAP is a terápia fej mozgásával célozza meg a zúzandó követ.

28. 8. kérelmi elem

Jogsértő a műszaki táblázat 28. pontjában előírt azon érvényességi feltétel, mely szerint „Mindkét vese egyidejű kezelése vagy különféle beavatkozások egyidejűleg kivitelezhetők (pl. stent és ESWL jobb vesén) a páciens újrapozicionálása nélkül”.

A 28. pontban megfogalmazott kritérium, mely szerint a berendezésnek alkalmasnak kell lennie mindkét vese egyidejű kezelésére, a beteg mozgatása, újrapozicionálása nélkül, a Storz Medical berendezések egyedi célzásmódjából következő tulajdonság. A Storz Medical dolgozta ki, és alkalmazta azt a célzási rendszert, mely a terápia fej fix – kezelőasztal alatti – pozíciója mellett, a kezelőasztal mozgásával lehet a betegben lévő követ a lökéshullám fókuszához hozzáigazítani. A Storz Medical kezelőasztalának középső része egy áttetsző felület, amint azt az alábbi ábra is mutatja:

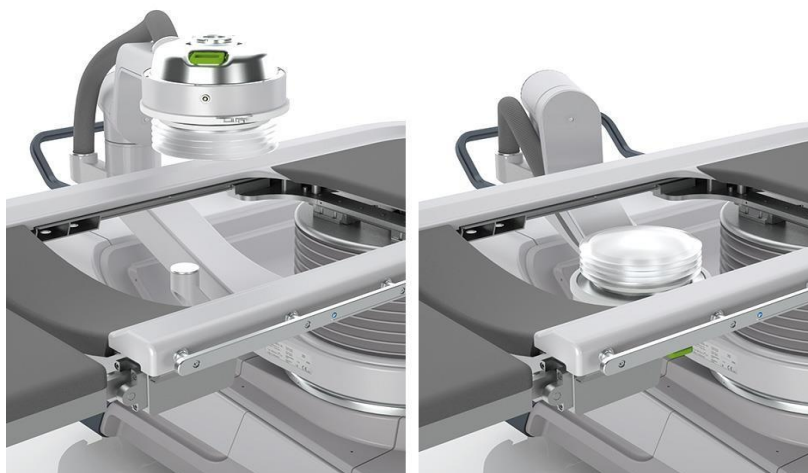

29. A hanyatt fekvő beteg bal- illetve jobb oldali veséjében lévő kövek mindegyike a terápia fej fölé mozgatható és ennél a megoldásnál valóban nincs szükség arra, hogy a beteg pozíciót váltson, azaz hanyatt fekvő helyzetből hasra forduljon, ami mintegy 10-15 másodpercet vesz igénybe. A Storz Medical kivételével minden gyártó a terápia fej mozgásával irányítja a lökéshullámokat a kövekre úgy, hogy a kezelőasztal egyik oldalán egy félkör alakú úgynevezett ESWL kivágás található, amit az alábbi Siemens berendezés ábrája mutat:



30. A terápia fej alsó-, középső és felső állásból is képes a kőre irányítani a lökéshullámokat, de nem alkalmas arra, hogy a beteg átmozgatása nélkül a jobb és a bal oldali vesékben lévő kövekre lehessen irányítani. Van ugyan olyan kezelőasztal, mely mindkét oldalon rendelkezik ESWL kivágással, de ezen kivágások cseréjéhez a betegnek fel kell kelnie az asztalról, azaz a beteg újra pozicionálása nélkül nem végezhető el a jobb és baloldali vese kezelése. A jelenlegi urológiai szakmai előírások meg sem említik ennek a párhuzamos kezelésnek a protokollját, azaz ilyen kezelések elvégzésének nincs szakmai ajánlása. A beteg és az orvos számára is indokolatlan és nagy kockázatot jelent, ha egyidejűleg több műtétet kell elvégezni. A kérelmezői cégcsoport az elmúlt 30 évben több mint 200.000 ESWL kezelést végzett, és még sehol nem merült fel annak az ötlete sem, egy beteg két követ (veséjét) egyidejűleg kezeljék. Az ajánlatkérő az előírt értékeket úgy határozza meg, hogy azoknak kizárólag a Storz Medical Modulith SLK inline berendezése feleljen meg.

31. 9. kérelmi elem

Jogsértő, szubjektív értékelést tesz lehetővé a VI. értékelési részszempont előírása: „C-kar könnyű csatlakoztatása és lecsatlakoztatása a közúzóról (nincs manuális rögzítés!)”. Megsértett jogszabályi rendelkezésként a kérelmező a Kbt. 76. § (6) bekezdés b) és c) pontját, valamint a Kbt. 2. § (1) - (5) bekezdését jelölte meg.

Az érvényességi kritériumok között 29. sorszámmal szerepel az alábbi előírás: „A veseközúzó rendszerhez külön C-íves röntgen megajánlása szükséges, mely más röntgen diagnosztikus feladatok ellátását is szolgálja”. Az ESWL berendezések röntgen egységét vagy egybeépítik a lökéshullám keltő egységgel, vagy attól önálló egységként csatlakoztatják hozzá. A röntgen berendezés sugárforrását mindkét esetben egy C alakú ív egyik végére építik, az átellenes oldalon helyezik el a röntgen ernyőt, amelyen a röntgenkép keletkezik. Az ESWL berendezésekhez használt röntgen berendezések sugárzó képessége alacsony, úgynevezett sebészeti röntgen berendezések, diagnosztikai célra csak nagyon korlátozottan alkalmasak, elsősorban invazív műtétek során alkalmazott operációs eszközök helyzetének meghatározására szolgál. Egy-egy beavatkozás során több, akár 10-20 átsugárzás is történhet, melyek az alacsony dózis miatt nem jelentenek egészségügyi kockázatot. Az ajánlatkérő által előírt 3,5 kW teljesítményű röntgen teljesítménye mintegy a huszada egy normál tüdőrontgen 60- 80 kW-os teljesítményének. Az értékelési szempontként meghatározott „könnyű” le- és felcsatlakoztatás szubjektív fogalom, amit az ajánlatkérő nem kívánt definiálni.

A kérelmező szerint a közbeszerzési eljárásban a minőség minimumfeltételeit úgy kell megállapítani, hogy azok indokolatlanul, legalább a Magyarországon forgalomba hozható berendezések egyikét se zárják ki. A minimumkövetelményeknek az a feladata, hogy kizárják azokat a termékeket, amelyeknek hazai használata kockázatot hordoz. Ezt a CE norma teljesítése is biztosítja. A CE norma megléte biztosítja, hogy a beszerzés tárgya rendelkezik

azokkal a képességekkel, melyek az ajánlatkérő joggal tart igényt. A CE normának történő megfelelést a gyártóktól és a vevőktől is független szervezetek végzik, a 93/68 1993. július 22-i Európai Bizottsági direktíva alapján. Az ezzel a normaigazolással rendelkező ESWL berendezések alkalmasak mindazon feladatokra, melyek egy ESWL berendezéstől elvárhatóak, azaz megfelelnek az ajánlatkérő igényeinek, amennyiben a beszerzés tárgya ESWL berendezés. A kérelmező rámutatott arra, hogy jelenleg két olyan ESWL berendezés rendelkezik CE normával, melyeknél a röntgen C-karja lecsatlakoztatható a berendezésről, e gépeknél a C-karon lévő sugárforrás- és képképző egységek a röntgen pulttal egybeépítettek. Ez a két berendezés a Storz MODULITH SLK Inline és a Dornier Sigma.

32. A fenti ismertetett 2-9. *kérelmi elemekhez* kapcsolódóan a kérelmező előadta, hogy a Magyarországon forgalomba hozható és magyarországi szervizháttérrel rendelkező minden berendezést megvizsgált. A Dornier Sigma az egyetlen, amelynek lecsatlakoztatható röntgen berendezése van, de több más paraméternek nem felel meg. Ezekre a nem megfelelő paraméterekre vonatkozóan disztribútori minőségében a kérelmező az alábbiakról nyilatkozott:

A Dornier Sigma

- Fókuszált energiája (7.): 0,88 mJ/mm²
- Az elektromágneses tekercs élettartama (14.) – 1 millió ütés
- Nagyfeszültségű generátor nem előregedő (15.) – nem mondható ki ilyen, minden előregedik egy idő után
- A kezelőasztal maximális terhelhetősége. (18.) – 186 kg
- Kezelőasztal mozgathatósága csatolt lökeshullám forrással (25.) – 0° minden irányba, mert a lökeshullám forrástól független, nincs hozzacsatolva. (egyébként 300, illetve 200 mm)
- Mindkét vese egyidejű kezelése, újrapozicionálás nélkül (28.) – Az ESWL kivágás miatt ez nem lehetséges, de nincs is rá szükség.

A Dornier Delta III. nem felel meg az előírt kritériumoknak.

- Fókuszált energiája (7.): 1,2 mJ/mm²
- Az elektromágneses tekercs élettartama (14.) – 1 millió ütés
- Nagyfeszültségű generátor nem előregedő (15.) – nem mondható ilyen
- A kezelőasztal maximális terhelhetősége. (18.) – 186 kg
- Kezelőasztal mozgathatósága csatolt lökeshullám forrással (25.) – 0° minden irányba, mert a lökeshullám forrástól független, nincs hozzacsatolva. (egyébként 300, illetve 200 mm)
- Mindkét vese egyidejű kezelése, újrapozicionálás nélkül (28.) – Az ESWL kivágás miatt ez nem lehetséges, de nincs is rá szükség.
- továbbá a röntgen C-kar egybeépített a lökeshullám keltő egységgel.

Az ajánlatkérő az EDAP minden gyártmányát kizárta az, hogy nem elektromágneses elven működnek, így elektromágneses tekercsük sincs, amely így nem tud megfelelni a 14. pontnak <https://us.edap-tms.com/us/products/urinary-stones-us>

(Fordítás: EDAP TMS litotriptorjai a szabadalmaztatott Electroconductive és a Visio-Track technológiákat használják)

A Siemens-gyártmányok esetében nehézkes 2020-as tényekkel alátámasztani az adatokat, mert a gyár 3 éve leállt az ESWL berendezések gyártásával. Mivel azonban az ajánlatkérő nem írta elő, a beszerzendő berendezésnek sem az életkorát, sem a használatba vételi idejét, a piacon lehet néhány éves Siemens-berendezéseket kapni, és a berendezések CE tanúsítványa érvényes. A kérelmező közölte, hogy nem tud olyan Siemens-berendezésről, melynek lecsatlakoztatható lenne a röntgen berendezése. (29. pont) A kérelmező a Siemens Modularis Variostar adatait tudta megszerezni, amely a Siemens legnagyobb számban értékesített

modellje. A berendezés elektromágneses tekercsének élettartama (14.) 1,5 millió ütés (interneten elérhető, nyilvános adat):

http://siemens.com.tr/i/assets/saglik/uroloji/MODULARIS_eng_07_Druck_4790607_3.pdf

33. A kérelmező az alábbi adatokat tekinti versenysemlegesnek, azaz amelyek indokolatlanul nem zárnak ki egyetlen típust sem a versenyből:

kérelmi elem sorszáma	érvényességi kritérium sorszáma	előírt értékek	versenysemleges értékek
2.	7.	Kötörés kezelések effektív fókusz fókuszált energiája min. 1.5 mJ/mm ²	0,8 mJ/mm ²
3.	8.	Lökéshullám trigger frekvenciájának állíthatósága min. 1, 1.5, 2, 3, 4 Hz/sec. értékekre	1-3 Hz
4.	14.	Elektromágneses tekercs és membrán min. élettartama: 2 millió lökéshullám impulzus bármiféle energiavesztés nélkül	0, mert nem zárna ki a nem elektromágneses elven működő berendezéseket. Egyébként 1 millió ütés
6.	18.	Asztal minimális terhelhetősége 225 kg	180 kg
7.	25.	Asztal mozgató tartománya (a csatolt lökéshullám forrással) x-tengely: +/- 80 mm minimum y-tengely: +/- 70 mm minimum	csatolt lökéshullám forrás nélkül megfelelő az adat

34. A kérelmező szerint a fent megadott versenysemleges értékek a beszerzési célt, az ajánlatkérői érdeket szolgálják, ugyanakkor a teljesíteni képes potenciális ajánlattevőket nem zárják ki a versenyből.

Az ajánlatkérő észrevétele

35. Az ajánlatkérő a 2020. szeptember 23-án megküldött írásbeli észrevételében az alaptalan jogorvoslati kérelem elutasítását, és a kérelmező költségeiben marasztalását kérte.

Előljáróban előadta, hogy az eljárás sikeres lefolytatásának eredményeképpen tervezi valamennyi endo-urológiai beavatkozás elvégzésének lehetőségét bevezetni. Az ajánlatkérő Magyarország jelenlegi legnagyobb fekvőbeteg ellátó gyógyintézete, mely 3 városban, 6 telephelyen, 93 betegellátó szervezeti egységben, 76 fekvőbeteg osztállyal, III. progresszivitási szinten látja el Észak-kelet Magyarország lakosságát. Az ellátott betegvolumen rendkívüli: 40 ezer fekvőbeteg és 1 millió járóbeteg kerül ellátásra évente, a műtéti beavatkozások száma 37 ezer évente. Intézményünk a sebészeti ellátás szinte teljes vertikumával rendelkezik. A sebészeti osztályokról eltávozott betegek és a balesetei sebészeti ellátásban részesített fekvőbetegek száma 2019-ben összesen 17.670 fő volt, míg az egy urológiai ágyra jutó elbocsátott betegek száma az országos átlaghoz képest 123 % volt.

36. Az egy ágyra jutó éves betegellátási tevékenység összehasonlítása az országos átlaggal:

Kórházi ágyszám kimutató (2019)	Országos összesen		Borsod-Abaúj-Zemplén Megyei Központi Kórház és Egyetemi Oktatókórház		Az egy ágyra jutó elbocsátott betegek száma 2019-ben		
	Működő kórházi ágyak átlagos száma	Osztályokról elbocsátott betegek száma összesen	Működő kórházi ágyak átlagos száma	Osztályokról elbocsátott betegek száma összesen	Országos	Ajánlatkérő	Ajánlatkérői teljesítés az országos teljesítéshez képest (%)
Urológia	1 084	67 848	60	4 622	63	77	123 %
Aktív és krónikus összesen	67 709	2 264 892	3 304	103 909	33	31	94 %

37. Az országos szinten is példátlan betegvolumen miatt az ajánlatkérői egészségügyi intézményben jelenleg rendelkezésre álló műtők száma kevés, ezért további műtőhelyiségek kialakítását tervezi, többek között urológiai és endo-urológiai műtétek végzésére alkalmas műtőhelyiség kialakítását. Az urológiai és endo-urológiai műtétek elvégzéséhez jelen közbeszerzési eljárás tárgyát képező eszköz beszerzése elengedhetetlen, melynek eredményeképpen a vesekőzúzás is lehetővé válik az ajánlatkérői intézményben, ugyanakkor a beszerzési eljárás tárgyát képező eszköz beszerzése a vesekőzúzás lehetőségén túlmutat.

38. 1. kérelmi elem

Az ajánlatkérő az ajánlati felhívás III.1.3.) M.1) pont szerinti műszaki, illetve szakmai alkalmasság esetében a Kbt.-ben foglaltakkal összhangban határozta meg az elvart referenciaértékét (legalább nettó 80.000.000.-Ft). A referencia tárgyaként orvostechnikai berendezés ezen belül is: vesekőzúzó készülék (mint a tárgyi közbeszerzési eljárás által beszerzendő eszköz) és/vagy urológiai orvostechnikai eszköz került meghatározásra. Az ajánlatkérő tehát nem kifejezetten a beszerzés tárgyára vonatkozó berendezésre korlátozta a referencia benyújtásának lehetőségét, hanem egyértelműen jelezte, hogy urológiai orvostechnikai eszközökre vonatkozó referenciát, illetve referenciákat is elfogad. Az ajánlatkérő továbbá nem korlátozta a benyújtandó referenciák számát sem, tehát valamennyi az ajánlati felhívás feladásától visszafelé számított 3 évben a fenti tárgyakban szerződészerűen teljesített referencia benyújthatóvá válik. A Közbeszerzési Értesítő eredménytájékoztatóinak áttanulmányozását követően is egyértelműen megállapítható, hogy számos magyarországi ajánlattevő képes az ajánlati felhívásban meghatározott referenciamérték benyújtására.

A fentiekre tekintettel megállapítható, hogy a Kbt. előírásainak megfelelően, a Kbt. alapelveit követve határozta meg a tárgyi eljárás műszaki, szakmai alkalmasságát.

39. 2. kérelmi elem

Az előírt 1.5 mJ/mm²-es érték épp azért került meghatározásra, hogy a készülék a működés, kezelés során a beteget kevésbé terhelje, azaz a lehető legkevesebb impulzus számmal, a leghatékonyabban működjön. Ellentétben a kérelmező által leírtakkal, az ESWL kezelést megelőzően a betegnek körültekintő orvosi-diagnosztikai vizsgálatokon kell átesnie, így a kőtörést végző orvosnak a non-invazív kezelés elvégzésekor már részletes információi vannak a beteggel és a kezelendő vesekő tulajdonságaival kapcsolatban, melynek esetében fontos paraméter a kőtörés kezeléseknél effektív fókuszált energiaszintje.

40. *3. kérelmi elem*

A 4 Hz-es meghatározás a non-invazív beavatkozás időtartamát csökkenti, kombinációban alkalmazva a relatív magasabb energiaértékekkel, a kezelés hatékonysága nem csökken. Ezen paraméter szintén betegcentrikus (rövidebb beavatkozási idő), továbbá a kezelőszemélyzet szempontjából is előnyös, mivel több időt tud fordítani a betegre, vagy több beteget tud ellátni egy adott időintervallumon belül.

41. *4. kérelmi elem*

Az ajánlatkérő az elektromágneses működési elven működő készüléket azért választotta, mert szakirodalom és az urológus társadalom által végzett tudományos munkák támasztják alá annak hatékonyságát, korszerűségét. Az elektromágneses technológiával működő berendezésekkel szemben a betegre irányuló hanghullámok többszörösét adja le a piezzo típusú elven működő készülék. Ennek megfelelően az elektromágneses technológiával működő berendezésekről elmondható, hogy azok „betegbarát” kezelést tesznek lehetővé, azaz a kezelt területet kevésbé terhelik, illetve a készülékek energiafelhasználása és karbantartási igénye is alacsonyabb. Tekintettel arra, hogy a közbeszerzési eljárás során minimumfeltételként került rögzítésre, miszerint a megajánlott készülék elektromágneses tekercse és membránja minimum 2 millió lökéshullám impulzust végezzen bármiféle energiavesztés nélkül, így matematikailag is alátámasztott az elektromágneses működési elvű készülékek gazdaságossága. Az elektrohidraulikus elven működő készülék urológiai területen kevésbé korszerű megoldás, melyet az is alátámaszt, hogy az ilyen készülékeket gyártó cégek is áttérnek egyéb működési elvű, innovatívabb készülékek gyártására. Az ajánlatkérő megjegyezte, hogy a kérelmező által megjelölt Storz Medical által gyártott berendezésen túl is több gyártó gyárt elektromágneses elven működő készüléket, pl. a Dornier stb.

Az elektromágneses működési elv választása nem diszkriminatív, továbbá a „minimum 2 millió lökéshullám impulzus bármiféle energiavesztés nélkül” előírás más gyártók által is teljesíthető. Az ajánlatkérő véleménye szerint a kérelmező által bemutatott kopó-fogyó anyag árak alakulása nem alátámasztott, tekintettel arra, hogy ajánlatkérő információi szerint a tekercsek árában a kérelmező által meghatározott különbségek nem állják meg a helyüket. Mind a megvásárolandó készülék használhatósága szempontjából, mind fogyóanyag-ellátási oldalról előnyösebb, ha minél több lökesszámot képes leadni a tekercs, mert ez esetben kevesebb a szerviz időtartama és annak költsége is (kiszállás, tekercs-csere stb.).

42. *5. kérelmi elem*

A kérelmezőnek lehetősége lett volna kiegészítő tájékoztatás keretében a „nem előregedő” fogalom magyarázatát kérni, melyre az ajánlatkérő megadta volna a választát.

43. *6. kérelmi elem*

Az asztal terhelhetősége kapcsán számolni kell a betegen kívül az asztalra rögzített tartozékok súlyával is, melynek „össztömege” elérheti akár a 40 kg-ot is, így – a 225 kg-os terhelhetőség csökkentve a tartozékok súlyával –, 185 kg-ra redukálódik a beteg súlya, mely több esetben előfordul a beavatkozások végzése esetében, továbbá számolni kell a beteg átfektetésekor az asztalt érő fizikai hatásokkal is. A 135 mm-es behatolási távolság egy minimum érték, mely a versenysemlegesség biztosítása szellemében került meghatározásra, így feltételezhető, hogy ennél magasabb behatolási távolsággal rendelkező berendezések kerülnek megajánlásra az eljárás során.

44. 7. kérelmi elem

A 25. pont szerint előírt paraméterek az asztal mozgató tartománya esetén minimum paraméterek, tehát attól nagyobb mozgási tartományok, berendezések megajánlhatóak, így további potenciális ajánlattevő is meg tud felelni az elvárásnak, mint ahogyan azt a kérelmező is alátámasztotta az alábbi mondatával: „Az összes többi potenciális ajánlattevő másképp oldja meg a célzást, a kezelőasztal a kezelőfej mozgásával, így azoknál annak a mozgathatósági tartománya szélesebb spektrumú.”

45. 8. kérelmi elem

A 28. pontban meghatározott kritérium orvos-szakmai szempontból a legmegfelelőbb, tekintettel arra, hogy a beteget – akár szedált állapotban – nem szükséges mozgatni, így szakszemélyzet bevonása és beteg újrapozícionálása nélkül elvégezhető a beavatkozás.

46. 9. kérelmi elem

A kérelmező a VI. értékelési szempont esetében a „könnyű” kitélt bírálja. Az ajánlatkérő véleménye szerint nem szubjektív az értékelési szempont, mivel a zárójelben egyértelműen definiált, hogy mit ért az ajánlatkérő a „könnyű” csatlakozás, lecsatlakozás alatt, tehát azt, hogy nincs manuális rögzítés. A kérelmező kiegészítő tájékoztatást kért, miszerint az ajánlatkérő milyen rögzítési módokat enged meg manualitás nélkül. Az erre adott ajánlatkérői válaszban szintén a versenysemlegesség volt a cél, így az alábbiak szerint kerül a válasz megfogalmazásra: „ajánlatkérő a „nincs manuális rögzítés” követelmény alatt azt érti, hogy a megajánlott rendszer manuális rögzítések nélkül, teljes egészében alkalmazható. Az ajánlatkérő rögzítési módokat nem kíván meghatározni.” Az ajánlatkérő nem kívánta tehát válaszában sem korlátozni ajánlattevőket, hogy milyen technikai megoldással oldhatják meg az előírt paramétert, csupán egy olyan bírálati szempontot határozott meg, melynek teljesülését előnyként értékeli.

Előadta, hogy az ajánlatkérői intézmény székhelyén lévő Központi Tagkórházban tervként szerepel valamennyi endo-urológiai beavatkozás elvégzésének lehetősége. A tervek szerint a jelenlegi műtők számának fejlesztésével, további műtőhelyiségek létrehozásával kialakításra kerül az urológiai műtétek végzésére alkalmas egység is, melyben endo-urológiai műtéteket végeznek majd. Ezen egységben tervezi az ajánlatkérő a vesekőzúzó tevékenységet is működtetni, együtt azzal, hogy a megvásárolni kívánt készülék alkalmas lesz arra is, hogy legyengítettebb lökeshullám energiával kismedencei fájdalom elleni és további alternatív kezeléseket is végezzen.

Az ESWL kezelése során előfordulhat olyan eset, mely azonnali műtéti beavatkozást igényel. Ez esetben, amennyiben egy helyen (műtőblokkban) történik majd a vesekőzúzás és a műtéti tevékenység, a betegek ellátása biztonságosabb, gyorsabb lesz, a betegeket nem szükséges a szállítással és újraérzéstelenítéssel terhelni. Ehhez kapcsolódóan az ajánlatkérő intézménye maximálni tudja kapacitását urológiai téren is, mely a finanszírozás kedvező hatásait is eredményezni fogja. Ezen intézményi stratégiához, és a szükséges invazív és non-invazív beavatkozások elvégzéséhez az ajánlatkérő maximálni kívánja a gépműszerezettségét. Az ajánlatkérő törekvése, hogy a szokásostól eltérő, innovatív eljárásokat alkalmazzon, azonban ehhez szükséges új elvek és új fejlesztések alkalmazása mind humán erőforrás, mind műszerezettség tekintetében. Ha az ajánlatkérő a „régieket” követi, és elavult gépeket használ, törekvése sikertelenné válik, ugyanakkor az ország egyik legnagyobb egészségügyi intézményeként, mely élen jár az innovációs törekvésekben, kötelessége a régiójához tartozó betegek számára a legjobb egészségügyi ellátás biztosítása. Az ajánlatkérő a régiójának betegei számára a legmodernebb technikák alkalmazásával kívánja a legoptimálisabb ellátást nyújtani.

A Döntőbizottság döntése és annak indokai

47. A jogorvoslati eljárásban a közbeszerzési eljárás megkezdésének időpontjában, 2020. július 20. napján hatályos közbeszerzési szabályokat kell alkalmazni.

48. A Döntőbizottság az egyes kérelmi elemek alapján azt vizsgálta meg, hogy az ajánlatkérő jogszerűen határozta-e meg az ajánlatadás feltételeit.

49. A Döntőbizottságnak az *1. kérelmi elem* alapján abban a jogkérdésben kellett állást foglalnia, hogy az ajánlatkérő jogszerűen írta-e elő a felhívás III.1.3.) M.1) pontja szerinti műszaki, illetve szakmai alkalmassági minimumkövetelményt. A jogorvoslattal érintett előírásában az ajánlatkérő kikötötte, hogy alkalmatlan a szerződés teljesítésére az ajánlattevő, ha nem rendelkezik az ajánlati felhívás feladásától (2020.07.20.) visszafelé számított 3 évben összesen legalább nettó 80.000.000 értékű, orvostechnikai berendezésre vonatkozó (vesekőzűző készülék és/vagy urológiai orvostechnikai eszköz) szállításra vonatkozó, szerződésszerűen teljesített referenciával.

A kérelmező a referencia elvárt értékét sérelmezte, azt eltúlzottnak tartotta, továbbá a referencia tárgyának meghatározását aránytalanul korlátozónak értékelte, figyelemmel az előírt teljesítési időszakra, a közbeszerzés tárgyára és a közbeszerzés általa reálisnak tartott értékére.

Az ajánlatkérő az előírása jogszerűségét arra alapította, hogy a referenciaértéket a Kbt. 65. § (5) bekezdésében előírtaknak megfelelően, a becsült érték 75 %-át nem meghaladó mértékben határozta meg. Az előírt referenciaérték arra tekintettel is széles körben teljesíthető, hogy az ajánlatkérő nem korlátozta a benyújtható referenciák számát és a bemutatható szállítások tárgyát sem kifejezetten a beszerzés tárgyaként meghatározott berendezésre határozta meg.

50. A Kbt. 2. § (1)-(3) bekezdése szerint

(1) A közbeszerzési eljárásban az ajánlatkérő köteles biztosítani, a gazdasági szereplő pedig tiszteletben tartani a verseny tisztaságát, átláthatóságát és nyilvánosságát.

(2) Az ajánlatkérőnek esélyegyenlőséget és egyenlő bánásmódot kell biztosítania a gazdasági szereplők számára.

(3) Az ajánlatkérő és a gazdasági szereplők a közbeszerzési eljárásban a jóhiszeműség és a tisztesség követelményeinek megfelelően kötelesek eljárni. A joggal való visszaélés tilos.

A Kbt. 50. § (4) bekezdés szerint az eljárást megindító felhívásnak és a többi közbeszerzési dokumentumnak minden esetben biztosítania kell, hogy annak alapján a gazdasági szereplők egyenlő eséllyel megfelelő ajánlatot tehessenek, illetve részvételi jelentkezést nyújthassanak be.

A Kbt. 65. § (1)-(3), (5) bekezdés szerint

(1) Az ajánlatkérő alkalmassági követelményeket határozhat meg az ajánlattételhez megkövetelt a) gazdasági és pénzügyi helyzetre; b) műszaki és szakmai alkalmasságra; c) ha a szerződés teljesítéséhez szükséges, a gazdasági szereplő letelepedése szerinti ország nyilvántartásában való szereplésre, vagy a letelepedés szerinti országban előírt engedéllyel, jogosítvánnyal vagy szervezeti, kamarai tagsággal való rendelkezésre 8 vonatkozó feltételek előírásával.

(2) Az ajánlatkérő csak a közbeszerzési dokumentumokban megindokolt kivételes esetben tekinthet el attól, hogy a műszaki és szakmai alkalmasságra vonatkozó alkalmassági feltételt előírjon, és csak akkor, ha a beszerzés egyedi jellemzői alapján a teljesítés megfelelősége szempontjából ilyen alkalmassági feltétel előírása nem szükséges. Nem szükséges külön indokolás, ha a hirdetmény nélküli tárgyalásos eljárás jogalapja szerint csak meghatározott gazdasági szereplő hívható fel ajánlattételre. Az alkalmassági követelményeket az eljárást

megindító felhívásban pontosan meg kell jelölni. Ennek során meg kell határozni, hogy az (1) bekezdésben foglaltak szerint mely körülmények megléte, illetve hiánya vagy azok milyen mértékű fogyatékosága zárja ki, hogy az ajánlatkérő az ajánlattevőt vagy részvételre jelentkezőt alkalmasnak minősítse a szerződés teljesítésére. Az alkalmassági követelményeknek való megfelelés igazolására benyújtandó dokumentumokat az eljárást megindító felhívásban, vagy - a felhívásban a benyújtandó dokumentumok típusának rövid megjelölése mellett - az egyéb közbeszerzési dokumentumokban kell pontosan meghatározni.

(3) Az ajánlatkérőnek az alkalmassági követelmények meghatározását az esélyegyenlőségre, az egyenlő elbánásra és a verseny tisztaságára vonatkozó alapelvek figyelembevétele mellett a közbeszerzés tárgyára kell korlátoznia, és azokat – a közbeszerzés becsült értékére is tekintettel – legfeljebb a szerződés teljesítéséhez ténylegesen szükséges feltételek mértékéig lehet előírni.

(5) A (3) bekezdésben foglaltaknak megfelelő ténylegesen szükséges mértékű előírásnak a referenciák körében azt kell tekinteni, ha az ajánlatkérő az adott közbeszerzés - a 19. § (3) bekezdésének alkalmazása nélkül számított - értékének legfeljebb 75 %-át elérő összegű, mennyiségi meghatározás esetén az adott közbeszerzés legfeljebb 75 %-át elérő mennyiségű vagy mértékű, és tárgyat tekintve az adott közbeszerzéssel műszakilag egyenértékű korábbi szállítás, építési beruházás, illetve szolgáltatás igazolását követeli meg. Az ajánlattevőktől megkövetelt árbevételi adatokra vonatkozó minimumkövetelményt az ajánlatkérőnek úgy kell meghatározni, hogy - az éves teljes árbevétel vizsgálata esetén - az a gazdasági szereplő, amely rendelkezik az ajánlatkérő által vizsgált üzleti évben vagy években összesen az adott közbeszerzés - a 19. § (3) bekezdésének alkalmazása nélkül számított - értékét elérő teljes árbevétellel, vagy - a beszerzés tárgya szerinti árbevétel vizsgálata esetén - az adott közbeszerzés - a 19. § (3) bekezdésének alkalmazása nélkül számított - értékének 75 %-át elérő összegű, a beszerzés tárgya szerinti árbevétellel, nem minősülhet alkalmatlannak.

51. A közbeszerzési eljárásokban az alkalmasság és a kizáró okok igazolásának, valamint a közbeszerzési műszaki leírás meghatározásának módjáról szóló 321/2015. (X. 30.) Korm. rendelet (a továbbiakban: Korm. rendelet) 21. § (1) bekezdése szerint az ajánlattevőnek és a részvételre jelentkezőnek a szerződés teljesítéséhez szükséges műszaki, illetve szakmai alkalmasságának igazolása árubeszerzés esetében – figyelemmel annak jellegére, mennyiségére, rendeltetésére – előírható

a) az eljárást megindító felhívás feladásától – nem hirdetménnyel induló eljárásokban megküldésétől – visszafelé számított három év legjelentősebb szállításainak ismertetésével; az ajánlatkérő köteles a három év teljesítését figyelembe venni, azonban ha a megfelelő szintű verseny biztosítása érdekében szükségesnek ítéli, az ajánlatkérő az eljárást megindító felhívás feladásától (megküldésétől) visszafelé számított hat évben teljesített szállításokat is figyelembe veheti, feltéve, hogy ezt az eljárást megindító felhívásban jelezte.

A Kbt. 66. § (1) bekezdése szerint az ajánlatot és a részvételi jelentkezést a gazdasági szereplőnek a közbeszerzési dokumentumokban meghatározott tartalmi és formai követelményeknek megfelelően kell elkészítenie és benyújtania.

52. Az alkalmassági követelményeket a Kbt. 65. § (1) bekezdése alapján a Kbt. 65. § (2)-(3) és (5) bekezdésének megfelelően lehet előírni. A Kbt. előzőekben kiemelt rendelkezései értelmében az ajánlatkérő a törvény keretei között maga határozhatja meg azokat a feltételeket, amelyek alapján az ajánlattevőket a szerződés teljesítésére alkalmassá, illetve alkalmatlanná minősíti.

A 310/2011. (XII. 23.) Korm. rendelet közbeszerzési tárgyanként határozza meg a szerződés teljesítéséhez szükséges pénzügyi és gazdasági, valamint műszaki, illetőleg szakmai alkalmasság igazolási módokat azzal, hogy az ajánlatkérő ezek közül legalább egy igazolási

módot írhat elő a felhívásban. A Kbt. és a Korm. rendelet további részletező előírást erre nézve nem ad, kizárólag azt a korlátot állítja az ajánlatkérő elé, hogy az alkalmassági követelményeket pontosan kell megjelölni, és azokat a felhívásban kell rögzíteni. A kért adatok és tények a közbeszerzés tárgyára vonatkoznak, valamint, hogy a kritériumokat legfeljebb a szerződés teljesítéséhez ténylegesen szükséges feltételek mértékéig írhatja elő, és az alkalmassági követelményeket az esélyegyenlőségre, az egyenlő elbánásra és a verseny tisztaságára vonatkozó alapelveket figyelembe véve kell meghatározni. Az alkalmatlanság oka csak olyan körülmény megléte vagy hiánya lehet, amely ténylegesen szükséges a szerződés teljesítéséhez.

53. A Döntőbizottság a felek nyilatkozatai alapján rögzíti, hogy az alkalmassági előírás jogszerűségét, az előírt referenciaérték széleskörű teljesíthetőségét arra alapította, hogy az megfelel a Kbt. 65. § (5) bekezdésében előírt előírásának, nem haladja meg a becsült érték 75 %-át. Tényszerűen rögzíthető, hogy az ajánlatkérő által meghatározott becsült érték 73 %-át teszi ki az alkalmasság feltételeként előírt 80.000.000.-Ft értékű korábbi szállítások bemutatására vonatkozó feltétel.

54. A kérelmező egyfelől arra hivatkozott, hogy az ajánlatkérő nem a reális, reálisnak tekinthető, piaci áron határozta meg a becsült értéket, másfelől azt kifogásolta, hogy az elvárt referenciaérték aránytalanul magas, eltúlzott annak ismeretében, hogy az igazolható referencia időszakban közjogi szervezet Magyarországon egyetlen közbeszerzést folytatott le, vesekőzúzó berendezés adás-vétele tárgyában.

55. A Döntőbizottság elsődlegesen rögzíti, hogy a jogorvoslati kérelem keretei között a becsült érték meghatározásának jogszerűségét nem kellett vizsgálnia. E körben pusztán rögzíti, hogy a Kbt. 16. § (1) bekezdése értelmében a közbeszerzés becsült értékén a közbeszerzés megkezdésekor, annak tárgyaért az adott piacon általában kért, vagy kínált teljes ellenszolgáltatást kell érteni főszabály szerint. Az ajánlatkérő az EKR-ben rögzített közbeszerzési dokumentumok között az eljárás előkészítő iratában feltüntette, hogy a beszerzés becsült értékét indikatív árajánlatok alapján határozta meg, melynek dokumentumai azonban a közbeszerzési iratok között nem voltak fellelhetőek. Ettől függetlenül az ajánlatkérő további piackutatási adatokra, vizsgálatra sem hivatkozott, éppen ellenkezőleg érdemben nem cáfolta a kérelmező által készített kimutatást, amely arra az eredményre vezetett, hogy az ajánlatkérő által megállapított árszínvonalat egy konkrét gyártó meghatározott típusú gépe képviseli a termékpiacon. Ajánlatkérő nem vitatta azon kérelmezői állítást sem, mely szerint számos, az ajánlatkérő által igényelt rendeltetésnek megfelelő közúzó berendezés van forgalomban, és elérhető akár a hazai piacon. Ez utóbbi berendezések árszínvonalához viszonyítottan nemcsak a beszerzés becsült értéke, hanem az arra tekintettel kialakított referenciaérték is túlzóan magasnak mondható.

56. A Döntőbizottság rámutat arra, hogy a Kbt. 65. § (5) bekezdése kiegészítő szabályként alkalmazandó a Kbt. 65. §(3) bekezdése szerinti feltételek teljesülésének vizsgálatakor. Az alkalmassági követelmény előírásakor az ajánlatkérőnek azt kell tudnia igazolni, hogy a feltétel állítása az esélyegyenlőségre, az egyenlő elbánásra, és a verseny tisztaságára vonatkozó alapelvek maradéktalan érvényesülése mellett valósult meg. E körbe nem elégséges azt önmagában állóan igazolnia, hogy az alkalmassági minimumkövetelményként meghatározott referencia értéke nem haladja meg a becsült érték 75 %-os mértékét. Az ajánlatkérőnek a konkrét beszerzés specifikumait figyelembe véve kell azt megvizsgálnia, hogy sérülhetnek-e az alapelvek. A jelen beszerzés specifikumait illetően a Döntőbizottság figyelembe vette, hogy a közbeszerzés tárgya árubeszerzés, még hozzá olyan orvos-technikai

eszközökből épített komplex rendszer, amelynek termékpiaca egyedileg és pontosan behatárolható. Helyesen hivatkozott arra a körülményre a kérelmező, hogy éppen a figyelembe vehető teljesítési időszakban, azaz az ajánlati felhívás feladását megelőző 3 évben egyetlen közbeszerzést folytattak le hasonló berendezés beszerzésére. Ezzel ellentétes adatot az ajánlatkérő nem mutatott be és a Döntőbizottság sem talált a publikus közbeszerzési adatbázisban. Az elmúlt időszakban a közjogi szervezetnek minősülő ajánlatkérő jellemzően ESWL kezelési szolgáltatások megrendelésére határoztak meg beszerzési igényt, e közbeszerzéseknek nem volt tárgya a kőzúzó berendezés adás-vétele. Ennélfogva a bemutatott referenciák száma is erősen korlátos, legalábbis a magyarországi közjogi beszerzéseket illetően. Tényszerűen igazolt azon kérelmezői állítás is, mely szerint a hivatkozott korábbi közbeszerzésben a berendezések szállítására megajánlott árak és döntő többségben meg sem közelítették az ajánlatkérő által előírt referenciaértéket. Az alkalmasság igazolása a korábbi szállítások bemutatásával igazolható, így pusztán az ajánlatkérő által aktuálisan figyelembe vett piaci érték még nem támasztja alá az elvárt referencia teljesíthetőségét, az alapelvek érvényesülését. Az a körülmény sem hagyható figyelmen kívül, hogy a becsült értékhez képest is magas referenciaérték teljesíthetőségének korlátai sem támasztják alá a széleskörű versenyt biztosító feltételek fennállására tett ajánlatkérői előadást.

57. A Döntőbizottság álláspontja szerint nem foghat helyt azon ajánlatkérői érvelés sem, mely szerint azáltal, hogy a referenciaként bemutatható szállítási szerződések tárgyát nem kifejezetten a jelen közbeszerzési tárgyra vonatkozóan határozta meg. A beszerzés tárgya ugyanis – a megjelölt CPV kód alapján - speciális termékcsoporthoz jelöl, radioterápiás, mechanoterápiás és fizioterápiás eszközök csoportja. Ezzel szemben az ajánlatkérő az ajánlati felhívásban a vesekőzúzó készülék szállításán kívül urológiai orvostechikai eszközök szállításának bemutatását is elfogadta. Az előzetes vitarendezési eljárásban kifejtett álláspontjában ugyanakkor már úgy fogalmazott egyéb, urológiai területre történő orvostechikai berendezések szállításának bemutatása is elfogadható az alkalmasság igazolásakor. Figyelemmel az ajánlatkérő által előadottakra, a Döntőbizottság egyetértett a kérelmező azon jogi álláspontjával, mely szerint gyakorlatilag nem megállapítható az alkalmassági feltételrendszer alapján, hogy ténylegesen milyen korábbi szakmai tapasztalattal rendelkező ajánlattevő lehet alkalmas a beszerzés tárgyaként meghatározott 1 db mobil vesekőzúzó berendezés szállítására. Figyelemmel arra, hogy az ajánlatkérő által elfogadott eszközök oly széles termékkálán kerültek meghatározásra, amelynek alapján gyakorlatilag olyan ajánlattevő is alkalmas a szerződés teljesítésére, amely nem rendelkezik sem vesekőzúzó berendezés, sem pedig kifejezetten urológiai kezelésekre alkalmas berendezések értékesítési referenciájával.

58. Összefoglalóan a Döntőbizottság álláspontja az, hogy az ajánlatkérő által kialakított feltételrendszer előírásával a beszerzés specifikus körülményeire tekintettel nem indokolt, és túlzóan magas, a minimumkövetelményként előírt 80.000.000.-Ft referenciaérték, nem biztosított az egyenlő esélyű, megfelelő ajánlattétel, az alkalmassági követelmény nem szorítkozik a beszerzés tárgyára, ezért az sérti a Kbt. 65. § (3) bekezdését.

59. A kérelmező annak megállapítását is kérte, hogy a 2-8. kérelmi elemek alapján kifogásolt kritériumok mellett nem biztosítottak az egyenlő esélyű ajánlattétel feltételei, indokolatlanul hátrányos megkülönböztetést eredményeznek, illetőleg a kifogásolt műszaki elvárások együttesen azt eredményezik, hogy kizárólag egy konkrét gyártmányú vesekőzúzó berendezéssel lehet érvényes ajánlatot tenni.

60. A Döntőbizottság áttekintette a vonatkozó jogszabályi rendelkezéseket:

A Kbt. 50. § (4) bekezdése szerint az eljárást megindító felhívásnak és a többi közbeszerzési dokumentumnak minden esetben biztosítania kell, hogy annak alapján a gazdasági szereplők egyenlő eséllyel megfelelő ajánlatot tehessenek, illetve részvételi jelentkezést nyújthassanak be.

A Kbt. 58. §-a tartalmazza a műszaki leírások tartalmára vonatkozó általános követelményeket:

(1) Az ajánlatkérő köteles megadni a közbeszerzés tárgyát és mennyiségét - adott esetben opcionális rész megadásával - az eljárást megindító felhívásban, valamint előzetes tájékoztatóval meghirdetett eljárás esetén az előzetes tájékoztatóban is.

(2) Az ajánlatkérő köteles megadni az eljárást megindító felhívásban vagy a további közbeszerzési dokumentumokban a közbeszerzés tárgyára vonatkozó műszaki leírást. A műszaki leírás azoknak az előírásoknak az összessége, amelyek meghatározzák azokat a közbeszerzés tárgya tekintetében megkövetelt jellemzőket, amelyek alapján a közbeszerzés tárgya olyan módon írható le, hogy az megfeleljen az ajánlatkérő által igényelt rendeltetésnek. E jellemzők utalhatnak a kért építési beruházás, áru vagy szolgáltatás előállításának és nyújtásának folyamatára vagy módszerére, vagy életciklusa bármely más szakaszának valamely konkrét folyamatára, akkor is, ha ezek a tényezők végeredményben nem befolyásolják az adott építési beruházás, áru vagy szolgáltatás tulajdonságait, feltéve, hogy kapcsolódnak a szerződés tárgyához [76. § (7) bekezdés], valamint annak értékéhez és céljaihoz képest arányosak.

(3) A műszaki leírásnak valamennyi gazdasági szereplő számára egyenlő hozzáférést kell lehetővé tennie, és nem lehet olyan hatása, amely indokolatlanul akadályozná a verseny biztosítását a közbeszerzés során.

(4) A műszaki leírás meghatározására és tartalmára vonatkozó részletes szabályokat külön jogszabály határozza meg.

A Korm. rendelet 46. § (2), (4)-(5) bekezdése az alábbiak szerint tartalmazza a műszaki leírás meghatározásával kapcsolatos szabályokat:

(2) A közbeszerzési műszaki leírást - az Európai Unió jogával összeegyeztethető kötelező műszaki szabályok sérelme nélkül - az ajánlatkérő választása szerint a következő módok valamelyikén kell meghatározni:

a) teljesítmény-, illetve funkcionális követelmények megadásával, ideértve a környezetvédelmi jellemzőket is,

b) építési beruházási munkák tervezése, számítása és kivitelezése, valamint a termék alkalmazása tekintetében az európai szabványokat, európai műszaki engedélyt, közös műszaki előírásokat, nemzetközi szabványokat, az európai szabványügyi szervezetek által létrehozott egyéb műszaki ajánlásokat átültető nemzeti szabványokra, vagy ezek hiányában nemzeti szabványokra, nemzeti műszaki engedélyre, illetve nemzeti műszaki előírásokra történő hivatkozással; vagy

c) az a) pont szerinti követelmények alapján, az e követelményeknek való megfelelés véelmét biztosító, a b) pontban meghatározottakra történő hivatkozással; vagy

d) egyes jellemzők tekintetében a b) pontban meghatározottakra, más jellemzők tekintetében pedig az a) pontban meghatározott követelményekre történő hivatkozással.

(4) A (2) bekezdés a) pontjára való hivatkozás esetén a követelményeket úgy kell meghatározni, hogy ezek kellően pontosak legyenek ahhoz, hogy lehetővé tegyék az ajánlattevők számára a szerződés tárgyának megállapítását, az ajánlatkérők számára pedig a szerződés odaítélését. Az említett pontra való hivatkozás esetén nem nyilvánítható érvénytelennek az ajánlat, amely megfelel valamely európai szabványt, európai műszaki engedélyt, közös műszaki előírásokat, nemzetközi szabványokat vagy valamely európai szabványügyi szervezet által létrehozott egyéb műszaki ajánlásokat átültető nemzeti

szabványnak, ha ezek a leírások az ajánlatkérő által megállapított teljesítményre, illetve funkcionális követelményekre vonatkoznak. Az ajánlattevő ajánlatában megfelelő módon, bármely megfelelő eszközzel köteles bizonyítani, hogy a szabványnak megfelelő termék, szolgáltatás vagy építési beruházás megfelel az ajánlatkérő által meghatározott teljesítmény-, illetve funkcionális követelményeknek.

(5) A (2) bekezdés b) pontja esetén az ajánlatkérő köteles a szabvány, műszaki engedély, műszaki előírások, műszaki ajánlás megnevezése mellett a „vagy azzal egyenértékű” kifejezést szerepeltetni. Nem nyilvánítható érvénytelennek az ajánlat kizárólag azon az alapon, hogy az ajánlatban szereplő építési beruházások, termékek vagy szolgáltatások nem felelnek meg a műszaki leírásnak, ha az ajánlattevő ajánlatában megfelelő módon, bármely megfelelő eszközzel bizonyítja, hogy az általa javasolt megoldások egyenértékű módon megfelelnek a közbeszerzési műszaki leírásban meghatározott követelményeknek.

A Korm. rendelet 48. § (2), (4) bekezdése az alábbiak szerint határozza meg a műszaki leírás tartalmával kapcsolatos specifikus szabályokat:

(2) A műszaki leírás tartalmazhatja különösen a környezetre és éghajlatra gyakorolt hatások szintjét, a valamennyi követelménynek - így különösen a fogyatékos emberek számára a szolgáltatásokhoz való egyenlő esélyű hozzáférés szempontjának - megfelelő kialakításra, a teljesítményre, a biztonságra, és méretekre vonatkozó jellemzők meghatározását, ideértve a közbeszerzés tárgyára alkalmazandó, a terminológiára, a jelekre, a vizsgálatra és vizsgálati módszerekre, a csomagolásra, a jelölésre, a címkézésre, a használati utasításra, az áru, szolgáltatás vagy építmény teljes életciklusának egyes szakaszaiban alkalmazott gyártási folyamatokra és módszerekre vonatkozó követelményeket.

(4) Árubeszerzés vagy szolgáltatás megrendelése esetén a közbeszerzési műszaki leírás a (2) bekezdésben foglaltak mellett tartalmazhatja különösen a minőségre, a termék rendeltetésére, a termék kereskedelmi nevére, valamint a megfelelőségigazolási eljárásokra vonatkozó követelményeket.

61. A Döntőbizottság megvizsgálta az ajánlatkérő ajánlati felhívását és az egyéb közbeszerzési dokumentumokat. A Döntőbizottság a kérelmező által kifogásolt, kötelezően meghatározott műszaki paraméterek tételes vizsgálata előtt rögzíti, hogy a Döntőbizottság számára is meghatározottak azok a jogi keretek, amelyekben belül felülvizsgálhatja ajánlatkérő közbeszerzési eljárását. A Kbt. 145. § (1) bekezdése értelmében a Döntőbizottság hatáskörébe a közbeszerzésre, a közbeszerzési eljárásra vonatkozó jogsértések elbírálása tartozik. A Döntőbizottságnak nem feladata állást foglalni abban, hogy az alkalmazott mechanizmusok, működési technológiák közül melyek minősülnek jelenleg korszerűbbnek, sem annak felülbírálata, hogy az ajánlatkérő a rendelkezésére álló forrásokat megfelelően használja-e fel azzal, hogy adott esetben a korszerűtlenebb vagy a legújabb technológiát részesíti előnyben.

62. A Kbt. kötelezően előírja azt, hogy az ajánlatkérőnek a beszerzési igényének megfelelően kell megadnia a beszerzése tárgyát és az arra vonatkozó műszaki leírást. Az ajánlatkérő úgy köteles meghatározni a közbeszerzési eljárásra vonatkozó műszaki követelményeit, hogy azáltal ne okozzon indokolatlan hátrányos vagy előnyös megkülönböztetést, tegye lehetővé a közbeszerzési eljárásban történő egyenlő esélyű ajánlattételt, az egyenlő bánásmódot. E kötelezettség azonban nem korlátozza abban az ajánlatkérő jogát, hogy maga határozza meg a beszerzési igényének megfelelően a műszaki specifikációját, azon elvárását, hogy milyen műszaki tartalmú termék szállítását kéri. Nem vitatottan a sérelmezett műszaki paraméterek előírása nem jogszabályból fakadó kötelezettség, és adott esetben helyesnek fogadható el a kérelmező azon álláspontja is, mely szerint ilyen orvos-technikai berendezés megfelelősége megállapítható lehet akár a CE tanúsítvány alapján is. A közbeszerzési eljárásokban azonban az ajánlatkérő feladata a beszerzési igény meghatározása, így törvényes és valós indokok

alapján további követelmények, feltételek állításával pontosíthatja a beszerzés tárgyának elvárt jellemzőit.

63. A Döntőbizottság az egyes kifogásolt műszaki paraméterek vonatkozásában az alábbiakat állapította meg:

64. A 2. kérelmi elem alapján a Döntőbizottság a műszaki táblázat 7. pontjában előírt „Kötörés kezelések effektív fókusz fókuszált energiája min. 1,5 mJ/mm²” feltétel előírásának jogszerűségét vizsgálta. A kérelmező azt sérelmezte, hogy az ajánlatkérő indokolatlanul magas értékben határozta meg az elvárt legalacsonyabb törési energiát, amely versenykorlátozónak és az esélyegyenlőségi alapelvbe ütközőnek bizonyult annak tükrében, hogy az ajánlatkérő által előírt érvényességi feltételnek kizárólag egy féle gyártmányú berendezés képes megfelelni. A kérelmező arra hivatkozott, hogy a fókuszált energia ilyen magas értékű előírása orvos szakmailag indokolatlan és e specifikum nem indokolja a verseny korlátozását kizárólag egyetlen gyártó termékeire. Az ajánlatkérő nem vitatta, hogy az igényelt rendeltetésnek kisebb, a kérelmező által megjelölt 0,8 mJ/mm² fókuszált energiát előállító berendezés is funkcionálisan megfelel. A Döntőbizottság megállapította, hogy az ajánlatkérő érdemi indokát nem mutatta be annak, hogy a kérelmező által versenysemlegesnek megjelölt alacsonyabb energiaérték érvényességi feltételként történő előírásával a hatékony és eredményes kötöréskezelés ténylegesen nem lehetséges, így az előírás aránytalanul szűkítő feltételt állít különös figyelemmel arra, hogy annak alapján nem vitatottan egyetlen gyártó terméke ajánlható meg érvényesen. A Döntőbizottság erre tekintettel megállapította, hogy az előírás sérti a Kbt. 58. § (3) bekezdését.

65. A 3. kérelmi elem alapján a Döntőbizottság a műszaki táblázat 8. sora szerinti „Lökéshullám trigger frekvenciájának állíthatósága min. 1, 1.5, 2, 3, 4 Hz/másodperc értékekre” paramétert vizsgálta. A kérelmező a 4 Hz/másodperc értékre előírt feltételt jelölte meg akként, hogy ilyen magas frekvenciájú kezelést, amely megfelel az egyéb műszaki követelményeknek is, kizárólag egy meghatározott gyártmányú berendezés képes elérni. Bemutatta, hogy a lökéshullámok frekvenciájával összefüggően az ESWL kezelés energiaszintjének meghatározása szakorvosi kompetencia, a beállítás egyénenként, beavatkozásoként, sőt az egyes kezelések során is szükség szerint változik. Egy átlagos ESWL kezelés 3000 ütés (kisülés), amelynek ideje a betegfektetéssel és célzással együtt 30-35 perc. Levezette, hogy amennyiben az ESWL kezelés során az átlagosan alkalmazott 3000 ütés egyharmadát a legalacsonyabb energiaszinten adják le, az 4 Hz frekvencia beállítása mellett 250 másodpercnyi időt vesz igénybe, szemben a más gyártmányú gépeken beállítható 3 Hz frekvencia-beállítás mellett elérhető 333 másodperccel. A kezelés időigényét illetően az elérhető különbség tehát összesen 83 másodperc, amely a kérelmező megítélése szerint a teljes kezelési időt tekintve elhanyagolható. Az ajánlatkérő a kérelmező által közölt adatok és számítások helyességét nem vitatta, azon állítást sem cáfolta, mely szerint a tárgybani közbeszerzésben a 4 Hz/másodperc frekvenciaérték beállíthatóságának előírásával gyakorlatilag egyféle gyártmányú termékre szűkül az érvényesen megajánlható berendezések köre. A kérelmezői előadással egybehangzóan az ajánlatkérő elismerte, hogy a 3, illetve 4 Hz/másodperc frekvenciaszint beállítását tekintve a kezelések elérhető hatékonysága között nincs számottevő különbség, ellenben a rövidebb beavatkozási idő az a szempont, amely indokoltá teszi az előírását, figyelembe véve azt a körülményt is, hogy azáltal egy adott időintervallumon belül több beteget tud ellátni.

A Döntőbizottság a felek előadását összevetve, a kérelmezővel egyezően arra az álláspontra helyezkedett, hogy a berendezés elvárt műszaki jellemzőjére vonatkozóan előírt 4 Hz/másodperc frekvenciaérték a funkcionalitás, az ajánlatkérő által igényelt rendeltetés

szempontjából aránytalanul magas, túlzó követelmény. Az elérhető alig 1,5 másodperc időnyereség az ESWL kezelés teljes időtartamához viszonyítva, és azt figyelembe véve, hogy a kiegészítő tájékoztatás 6. sz. válasza szerint a berendezést az ajánlatkérő átlagosan naponta 5 beteg kezelésére kívánja használni, nem adja jogszerű indokát a verseny korlátozásának, illetve kizárásának, ezért a Döntőbizottság megállapította, hogy a műszaki tábla 18. sorában a „Lökéshullám trigger frekvenciájának állíthatósága min. 4 Hz/másodperc értékre” érvényességi feltétel előírása sérti a Kbt. 58. § (3) bekezdését.

66. A 4. kérelmi elem alapján a Döntőbizottság megvizsgálta a műszaki táblázat 14. pontjában előírt érvényességi feltételt: „Elektromágneses tekercs és membrán min. élettartama: 2 millió lökéshullám impulzus bármiféle energiavesztés nélkül”. A kérelmet a kérelmező arra alapította, hogy az ajánlatkérő ezen előírásával gyakorlatilag kizárja az érvényes ajánlattételből a nem elektromágneses tekercs elven működő összes közüző berendezést. A felek által nem volt vitatott, hogy a termékpiacon jelenleg három féle működési elven épített berendezések érhetőek el: piezo elektromos, elektrokonduktív és elektromágneses. Az ajánlatkérő általános indokot terjesztett elő arra vonatkozóan, hogy miért zárt ki technológiai alapon olyan berendezéseket, amelyek funkcionalitásukban nem vitatottan képesek az ajánlatkérő által meghatározott közüző kezeléseket elvégezni. A hivatkozott költséghatékonyság, ár- értékarány, szervíz költségek, fogyóanyag ellátási szempontok, nem műszaki alapú indokok, funkcionális- vagy teljesítmény alapú szempontok, azok érvényesítésére a Kbt. 76. §-a alapján kialakított odaitélési szempontok körében biztosított jogszerű lehetőség. Az ajánlatkérő nem mutatott be olyan valós, megalapozott kutatási, felmérési, vizsgálati adatokat, amelyek azt támasztanák alá, hogy általánosságban kizárólag az elektromágneses elven működő közüző berendezés számít hatékony, korszerű, „betegbarát” megoldásnak, és olyan bizonyítékokat sem csatolt, mely szerint az általa kizárt más működési elven épített berendezések nem biztosítanak sem hatékony, sem korszerű, sem „betegbarát” kezelést. Alapos műszaki-technikai, illetve orvosszakmai indokolás bemutatása hiányában a Döntőbizottság azt a megállapítást teheti, hogy egy konkrét működési elv preferálása indokolatlanul, a verseny tisztaságát és az esélyegyenlőséget sértő módon korlátozza a versenyt, ezért a vizsgált előírás sérti a Kbt. 58. § (3) bekezdését.

67. Az 5. kérelmi elem alapján a kérelmező annak megállapítását kérte, hogy a műszaki táblázat 15. pontjában az ajánlatkérő nem kellő részletességgel határozta meg a nagyfeszültségű generátor azon műszaki tulajdonságát, mely szerint az rendelkezzen „nem előregedő” félvezető kapcsolórendszerrel. A „nem előregedő” kifejezéssel meghatározott érvényességi feltétel pontos tartalma nem volt megismerhető a kérelmező álláspontja szerint, ezért jogsértő a műszaki leírás. Az ajánlatkérő a jogorvoslati eljárás során megtett észrevételében e kérelmi elem kapcsán azt a választ adta, hogy a kérelmezőnek lehetősége lett volna e feltételre kiegészítő tájékoztatást kérni, amely esetben az ajánlatkérő megadta volna a választ e feltétel elvárt tartalmára.

A Döntőbizottság rámutat arra, hogy az ilyen ajánlatkérői válasz még abban az esetben sem lenne elfogadható érdemi védekezésként, ha történetesen a jogorvoslati vizsgálat idején már beállt volna az ajánlati kötöttség, vagy ha a közbeszerzési eljárás felfüggesztéséig rendelkezésre álló több hét időtartam nem lett volna lehetősége arra, hogy a kérelmező által sérelmesnek tartott kikötést az ajánlatkérő pontosítsa, módosítsa, vagy épp ellenkezőleg, valós indokok előadásával a beszerzési igényét megerősítse.

Az ajánlatkérőnek kell azt bizonyítani, hogy a jogsértőként megjelölt ajánlatadási feltétel megalapozott, indokolt, és nem vezet a verseny jogsértő, szükségtelen korlátozásához, kizárásához, törvényes alap nélkül nem zárja el az ajánlattevőt az érvényes és megfelelő ajánlattétel lehetőségétől. A jelen esetben azonban az ajánlatkérő nem adta indokát a

sérelmezett előírásának, de kísérletet sem tett annak magyarázatára, hogy valójában milyen funkcionalitás meglétét kellene igazolni a „nem elöregedő” tulajdonsággal rendelkező kapcsolórendszer megajánlásakor.

A fentiekre tekintettel a Döntőbizottság megállapította, hogy a műszaki táblázat 15. pontja szerinti érvényességi feltétel előírása sérti a Kbt. 58. § (3) bekezdését.

68. A 6. kérelmi elem alapján a kérelmező a kezelőasztal minimális terhelhetőségére (225 kg) tett előírást sérelmezte. Arra hivatkozott, hogy az ajánlatkérő olyan magas súlykorlátot írt elő, amellyel indokoltanul kizárta minden más gyártó termékét, egy gyártó termékét kivéve. A kérelmét arra alapította, hogy a (180-185 kg) feletti súly esetében szakmailag indokolatlan a minimális terhelhetőség előírása. Az ajánlatkérő az előírásának jogszerűségét azzal indokolta, hogy az asztal terhelhetősége kapcsán számolni kell a beteg súlyán kívül az asztalra rögzített tartozékok súlyával is, melyek összömege elérheti akár a 40 kg-ot is, így a 225 kg-os terhelhetőséget csökkentve a tartozékok súlyával, már csak 185 kg-ra redukálódik a kezelőasztalon elhelyezhető beteg súlyára vonatkozó minimumelvárás.

A fentiekre tekintettel a Döntőbizottság megállapította, hogy a vizsgált, a műszaki leírás 18. tételsorában előírt műszaki paraméter meghatározása nem volt egyértelmű, mivel a minimum 225 kg terhelhetőség alatt valójában az asztalra rögzített tartozékok súlyával növelt tömeget kellett volna érteni, vagyis az előírást az ajánlatkérő ténylegesen nem szűkítette le kizárólag az asztalon kezelt beteg súlyával kapcsolatos adatra. Ezen ajánlatkérői szándék azonban az előírásból nem volt kiolvasható. Ennek kapcsán a Döntőbizottság rámutat arra, hogy a különböző gyártmányú és típusú komplex rendszerekkel (közűző, röntgen generátor, ultrahang) szállított kezelőasztalokhoz csatlakoztatható tartozékok választéka, és ezzel együtt azok összömege gyártmányonként, típusonként változó lehet. Az ajánlatkérő indokai alapján elfogadható a kérelmező azon állítása is, mely szerint a kezelt beteg súlyára vonatkozó minimális elvárás jóval alacsonyabb, akár 180-185 kg súlyban meghatározva is a beszerzési igénynek megfelelő, és nem vitásan versenysemlegesnek tekinthető.

A Döntőbizottság álláspontja szerint a potenciálisan megajánlható mobil veseközűző készülékkel kompatibilis kezelőasztalokhoz csatlakoztatható – ismeretlen számú és konstrukciójú – tartozékok elvárt minimális súlyával összefüggésben az ajánlatkérő indokolt előírást nem tehet, az ajánlatok objektív összehasonlítása ilyen feltétellel nem biztosított. A minimális terhelhetőségre vonatkozó követelményt úgy kell meghatározni, hogy az alapján egyértelműen megállapítható legyen, hogy mekkora, a megrendelői oldalon felmerülő, a kezelésekkal rendszerint járó legkisebb súlyterhelési igényvel kell az ajánlattevőknek kalkulálniuk. Az egyes kezelőasztalokhoz csatlakoztatható tartozékok súlyára vonatkozó adatok ugyanis a fenti igénytől függetlenül, a gyártók által objektíve meghatározottak. A Döntőbizottság rögzíti továbbá, hogy a behatolási távolság kapcsán tett ajánlatkérői állítás sem fogadható el, mivel már az előírt pontos értéket teljesítő berendezéssel is érvényes ajánlat tehető.

Fentiekre tekintettel a Döntőbizottság megállapította, hogy a műszaki táblázat 18. pontja szerinti érvényességi feltétel előírása sérti a Kbt. 58. § (3) bekezdését.

69. A 7. kérelmi elem alapján a Döntőbizottság a műszaki táblázat 25. pontjában előírt az „Asztal mozgatási tartománya (a csatolt lökéshullám forrással) x-tengely: +/- 80 mm minimum, y-tengely: +/-70 mm minimum” érvényességi feltételt vizsgálta. A kérelmező a „csatolt lökéshullám forrással” kitételt sérelmezte, nem kifogásolta ugyanakkor a mozgatási tartomány elvárt értékeit. Arra hivatkozott, hogy a kifogásolt szövegrésszel az ajánlatkérő nemcsak a kezelőasztal mozgathatóságára, hanem egyúttal a közűző berendezés működési elvére, a vesekövek becélzásának módjára is feltételt írt elő, amely megoldást jelenleg egyetlen gyártó készüléke alkalmaz. Függetlenül attól, hogy a kezelőasztal mozgathatósága az

ajánlatkérő által elvárt tartományban biztosított lenne, a megnevezett gyártó készülékéhez illesztett kezelőasztalon kívül más gyártmányú eszközzel nem tehető érvényes ajánlat, mert az egységes közúzó rendszer más módon, a kezelőfej mozgatásával végzi el a fókuszpont célzását, az asztallal nincs összezsárolva a lökeshullám forrása. Az ajánlatkérő a sérelmezett előírásának érdemi indokát nem mutatta be, ezzel szemben a kérelmezővel egybehangzóan arra hivatkozott, hogy a kezelőfej mozgatásával kialakított megoldás által biztosított annak feltétele, hogy további potenciális ajánlattevők is megfelelő ajánlatot tudnak tenni.

Valós indok hiányában a Döntőbizottság azt tudta megállapítani, hogy az ajánlatkérő jogsértően korlátozó előírást tett a kezelőasztal mozgathatósági tartományának meghatározása során azáltal, hogy egyúttal a veseközúzó berendezésben kialakított fókuszpontcélzás módját is szűkítette kizárólag arra megoldásra, hogy a kezelőasztal egybeépített a lökeshullám forrással, emiatt az érvényességi feltétel sérti a Kbt. 58. § (3) bekezdését.

70. A 8. kérelmi elem a műszaki táblázat 28. pontjában előírt „Mindkét vese egyidejű kezelése vagy különféle beavatkozások egyidejűleg kivitelezhetők (pl. stent és ESWL jobb vesén) a páciens újrapozicionálása nélkül” érvényességi feltételt vizsgálta. A kérelmező ezen követelmény előírása kapcsán azt állította, hogy az ajánlatkérő indokolatlanul zár el az érvényes ajánlattétel egy gyártó berendezését, kivéve minden más közúzó berendezést, figyelemmel arra, hogy orvos szakmailag nem indokolt azon állítás, hogy azon ajánlatkérői indok, mely szerint egy kezelés során mindkét vese kezelésére egyidejűleg sor kerülhet. A kérelmező egyfelől a cégcsoporthoz tartozó gazdasági szereplők szakmai ESWL urológiai kezelési szolgáltatások tapasztalataira alapítottan, másfelől arra hivatkozva, hogy a két vese egyidejű kezelése oly annyira nem indokolt és bevett gyakorlat, hogy arra hivatalos szakmai protokoll sem áll rendelkezésre. Az ajánlatkérő a kérelmező állítását érdemben cáfoló objektív indokokat, kimutatást, felmérést, szakmai protokollt, szakirodalmat nem mutatott be, erre tekintettel a Döntőbizottság megállapította, hogy az ajánlatkérő nem tudta alátámasztani az előírása jogszerűségét, azt, hogy fennállnak a verseny korlátozásának törvényes feltételei. Ennélfogva a Döntőbizottság megállapította, hogy az előírás sérti a Kbt. 58. § (3) bekezdését.

71. A kérelmező a 9. kérelmi elemet a VI. értékelési részszerzőpont meghatározásával összefüggésben terjesztette elő. A jogorvoslattal érintett minőségi kritérium előírásával értékelt ajánlati tartalom: „C-kar könnyű csatlakoztatása és lecsatlakoztatása a közúzóról (nincs manuális rögzítés!) (előny a megléte) / Súlyszám: 3”. A kérelmező egyfelől arra hivatkozott, hogy a „könnyű csatlakoztatás és lecsatlakoztatás” kitétel sérti a Kbt. 76. § (6) bekezdés b) pont pontját sérti, mivel az önkényes döntésre biztosít lehetőséget, másfelől sérti a Kbt. 76. § (6) bekezdés c) pontját, mivel a csatlakoztatás műszaki tulajdonságra előírt minimumkövetelmény nem felel meg a Kbt. alapvető előírásainak.

72. AZ EURÓPAI PARLAMENT ÉS A TANÁCS 2014. február 26-i 2014/24/EU IRÁNYELVE a közbeszerzésről és a 2004/18/EK irányelv hatályon kívül helyezéséről a preambulum kimondja, hogy

(89) az odaítélési szempontok fogalma ezen irányelv központi elemét képezi. Ezért a rá vonatkozó rendelkezéseket a lehető legegyszerűbb és legésszerűbb módon kell megfogalmazni. Ez a „gazdaságilag legelőnyösebb ajánlat” kifejezés fő koncepcióként való használatával érhető el, hiszen végső soron minden nyertes ajánlatot aszerint kell kiválasztani, hogy az egyes ajánlatkérő szervek a felkínáltak közül mit tekintenek a gazdasági szempontból, összességében legmegfelelőbb megoldásnak. A 2004/17/EK és a 2004/18/EK irányelvből „gazdaságilag legelőnyösebb ajánlat” néven ismert odaítélési szemponttal való összetévesztését elkerülendő, e fogalom megnevezésére más kifejezést, a „legjobb ár-minőség arány”-t célszerű alkalmazni. Ezt következőképpen az említett irányelvekkel kapcsolatos,

vonatkozó ítélezési gyakorlattal összhangban kell értelmezni, kivéve, ha ezen irányelv ettől egyértelműen jelentősen eltérő megoldást tartalmaz.

(90) A szerződéseket olyan objektív szempontok alapján kell odaítélni, amelyek biztosítják az átláthatóságot, a megkülönböztetés-mentességet és az egyenlő bánásmód elvének a betartását ezzel garantálva az ajánlatok értékének egymással való objektív összehasonlítását annak meghatározása céljából, hogy – a valódi verseny feltételei mellett – melyik a gazdaságilag legelőnyösebb ajánlat. Kifejezetten rendelkezni kell arról, hogy a gazdaságilag legelőnyösebb ajánlatot a legjobb ár-minőség arány szempontja alapján kell kiválasztani, amely szempontnak mindig magában kell foglalnia egy ár- vagy költségelemet. Hasonlóképpen egyértelművé kell tenni, hogy a gazdaságilag legelőnyösebb ajánlat ezen értékelése elvégezhető kizárólag az ár vagy a költséghatékonyság alapján is. Emlékeztetni kell továbbá arra, hogy az ajánlatkérő szervek műszaki leírások vagy szerződésteljesítési feltételek alkalmazásával szabadon határozhatnak meg megfelelő minőségi standardokat. Annak elősegítése érdekében, hogy a közbeszerzés során fokozottan előtérbe kerüljön a minőség, a tagállamok számára engedélyezni kell, hogy – amennyiben ezt megfelelőnek tartják – a „gazdaságilag legelőnyösebb ajánlat” kiválasztása céljából megtiltsák vagy korlátozzák a kizárólag az ár vagy a költség értékelésén alapuló elbírálást. Annak érdekében, hogy a szerződések odaítélése során érvényesüljön az egyenlő bánásmód elve, az ajánlatkérő szerveket kötelezni kell arra, hogy biztosítsák az ahhoz szükséges átláthatóságot, hogy valamennyi ajánlattevő ésszerűen tájékozódhasson a szerződés odaítélése során alkalmazott szempontokról és szabályokról. Az ajánlatkérő szerveket ezért kötelezni kell arra, hogy megadják az odaítélési szempontokat és az egyes szempontokhoz rendelt relatív súlyozást. Mindazonáltal az ajánlatkérő szervek részére – kellően indokolt esetben, amelyre magyarázatot kell tudniuk adni – engedélyezni kell, hogy ne tüntessék fel az értékelési szempontok súlyozását, amennyiben a súlyozás, különösen a szerződés összetettsége miatt, nem állapítható meg előre. Ilyen esetekben a szempontokat csökkenő fontossági sorrendben kell megadniuk.

(92) A legjobb ár-minőség arány értékelésekor az ajánlatkérő szerveknek meg kell határozniuk, hogy melyek azok a közbeszerzés tárgyához kapcsolódó gazdasági és minőségi kritériumok, amelyeket e célból alkalmazni fognak. E szempontoknak tehát lehetővé kell tenniük az egyes ajánlatok kínálta teljesítményszintek összehasonlítását a közbeszerzésnek a műszaki leírásban meghatározott tárgya figyelembevételével. A legjobb ár-minőség aránnyal összefüggésben ez az irányelv tartalmazza a lehetséges odaítélési szempontok nem teljes körű, de többek között környezetvédelmi és szociális szempontokat is tartalmazó felsorolását. Az ajánlatkérő szerveket ösztönözni kell az olyan odaítélési szempontok választására, amelyek kiváló minőségű és az igényeiknek a lehető legjobban megfelelő építési beruházások, áruk és szolgáltatások beszerzését teszik lehetővé.

73. A Kbt. 76. §-ának releváns előírásai:

(1) Az ajánlatkérő köteles az eljárást megindító felhívásban meghatározni azt a szempontot vagy szempontokat, amelyek alapján a számára - az adott esetben szociális, társadalmi és környezetvédelmi szempontból is - gazdaságilag legelőnyösebb ajánlatot kiválasztja (a továbbiakban: értékelési szempontok).

(6) Az értékelési szempontoknak az alábbi követelményeknek kell megfelelniük:

a) a szerződés tárgyához kell kapcsolódniuk;

b) nem biztosíthatnak önkényes döntési lehetőséget az ajánlatkérőnek, hanem mennyiségi vagy szakmai szempontok alapján értékelhető tényezőkön kell alapulniuk;

c) biztosítaniuk kell a 2. § (1)-(5) bekezdésében foglalt alapelvek betartását;

d) az értékelési szempontok körében nem értékelhető az ajánlattevő szerződés teljesítéséhez szükséges alkalmassága. A (3) bekezdés b) pontjában foglaltak értékelése esetén, ha az eljárásban e körülményekhez alkalmassági feltétel is kapcsolódik, egyértelműen el kell

különíteni, hogy mely feltételek képezik a teljesítéshez minimálisan szükséges elvárást (alkalmassági követelmény), és melyek jelentik ezen felül az értékeléskor figyelembe vett tényezőket;

e) nem eredményezhetik ugyanazon ajánlati tartalmi elem többszöri értékelését.

(9) Ha az ajánlatkérő nem egyedüli értékelési szempontként alkalmazza a legalacsonyabb ár szempontját vagy a 78. § szerinti módszerrel meghatározva a legalacsonyabb költség szempontját, köteles meghatározni

a) a legalacsonyabb költséget vagy a legjobb ár-érték arányt megjelenítő értékelési szempontokat és az azok súlyát meghatározó - az értékelési szempont tényleges jelentőségével arányban álló - szorzószámokat (a továbbiakban: súlysúly),

b) ha az értékelési szempont körében alszempontok is meghatározásra kerülnek, alszempontonként azok - tényleges jelentőségével arányban álló - súlysúlyát,

c) az ajánlatok értékelési szempontok szerinti tartalmi elemeinek értékelése során adható pontszám alsó és felső határát, amely minden értékelési szempont esetében azonos,

d) azt a módszert (módszereket), amellyel megadja a pontszámok [c) pont] közötti pontszámot.

74. A 2014/24/EU irányelv idézett preambuluma hangsúlyozza, hogy minden nyertes ajánlatot a szerint kell kiválasztani, hogy az egyes ajánlatkérő szervek a felkínáltak közül mit tekintenek a gazdasági szempontból, összességében legmegfelelőbb megoldásnak. Az irányelv kijelenti, hogy kifejezetten rendelkezni kell arról, hogy a gazdaságilag legelőnyösebb ajánlatot a legjobb ár-minőség arány szempontja alapján kell kiválasztani. A legjobb ár-minőség arány értékelésekor az ajánlatkérő szerveknek meg kell határozniuk, hogy melyek azok a közbeszerzés tárgyához kapcsolódó gazdasági és minőségi kritériumok, amelyeket e célból alkalmazni fognak. E szempontoknak lehetővé kell tenniük az egyes ajánlatok kínált teljesítményszintek összehasonlítását a közbeszerzésnek a műszaki leírásban meghatározott tárgya figyelembevételével. Az ajánlatkérő szerveket ösztönözni kell az olyan odaítélési szempontok választására, amelyek kiváló minőségű és az igényeiknek a lehető legjobban megfelelő építési beruházások, áruk és szolgáltatások beszerzését teszik lehetővé.

75. A Kbt. 76. § (6) bekezdésében határozza meg, hogy az ajánlatkérőknek milyen kötelező rendelkezések figyelembevételével kell meghatározniuk az értékelésre vonatkozó szempontokat. Ezek kidolgozásakor alapkövetelmény, hogy meg kell felelniük a tételes jogszabályi rendelkezéseknek, valamint a Kbt. 76. § (6) bekezdésének c) pontjában megfogalmazott utalás alapján biztosítaniuk kell az alapvető követelmények betartását.

76. A Döntőbizottság elsődlegesen megállapította, hogy az ajánlatkérő az értékelési részszempont tartalmi meghatározása során rögzítette azt, hogy mit ért a „könnyű csatlakoztatás és lecsatlakoztatás” alatt, mivel zárójeles kiterjesztésben megadta, hogy e kifejezés alatt azt kell érteni, hogy „nincs manuális rögzítés”. A 2020. augusztus 18-án megadott kiegészítő tájékoztatás 19. sz. kérdésére adott válaszában egyértelművé tette, hogy a „nincs manuális rögzítés” követelmény alatt azt érti, hogy a megajánlott rendszer manuális rögzítések nélkül, teljes egészében alkalmazható. Mindezekre tekintettel a Döntőbizottság álláspontja az, hogy az ajánlatkérő a részszempont tartalmát kellő részletességgel és pontossággal meghatározta, az előírás nem sérti a Kbt. 76. § (6) bekezdés b) pontját.

Az alapvető jogsérelem vizsgálata során a Döntőbizottság rögzíti, hogy az ajánlatkérő nem írt elő a sérelmezett részszempontban érvényességi feltételt a C-kar lecsatlakoztathatóságára vonatkozóan, ilyen tartalmú minimumkövetelményt más ajánlatadási feltételként sem írt elő. Ennélfogva nem téves az azon kérelmezői állítás, amely az alapvető jogsérelemet arra alapította, mely szerint az ajánlatkérő kötelezően előírta a lecsatlakoztathatóságot. Az ajánlati

felhívás II.2.4) pontjában a közbeszerzés tárgyát úgy határozta meg, hogy a vesekőzúzó rendszerhez külön C-íves röntgen megajánlása szükséges, mely más röntgendiagnosztikus feladatok ellátását is szolgálja. A kötelező műszaki paramétereket előíró táblázat 29. tételsorában az ajánlatkérő azt az érvényességhez kötött feltételt az ajánlati felhívásban rögzített elvárással azonos tartalommal írta elő. Minimumkövetelményt tehát nem határozott meg a C-kar csatlakoztathatóságára vonatkozóan. E műszaki tulajdonságot mint többlettartalmat kizárólag az értékelés során előnyként kívánta értékelni, azaz plusz pontokat érhet el az ajánlattevő, ha olyan vesekőzúzó rendszer szállítására tesz ajánlatot, amelyhez tartozó röntgen C-íves karja lecsatlakoztatható, mégpedig könnyen, azaz manuális rögzítés nélkül lecsatlakoztatható. Figyelemmel arra, hogy az ajánlatkérő nem az érvényes ajánlattétellel feletételeként rendelkezett e műszaki paramétréről, hanem azt értékelt tartalomként jelölte meg, a kérelmezőnek az alapelvi jogsérelem körében azt kellett volna bizonyítania, hogy a legjobb ár-minőség aránnyal összefüggésben az ajánlatkérő jogsértően határozta meg a megjelölt súlyszámmal a szerződés odaítélésének szempontját. Ilyen indokot azonban a kérelmező nem terjesztett elő. A Döntőbizottság rögzíti, hogy az ajánlatkérő az ajánlati ár mint értékelési szempontoz 70-es súlyszámmal rendelt. Az ajánlatkérő e szempont mellett összesen 7 minőségi értékelési szempontot határozott meg, mindösszesen 30-as súlyszámmal. Ez utóbbiak közül a VI. szempont vonatkozott a röntgen C-karjának csatlakoztathatóságára, amely ajánlati tartalom mindössze 3-as súlyszámmal volt előnyösebben értékelhető, szemben az összesen 97 súlyszámmal értékelt további ajánlati tartalmakkal. A jogorvoslati kérelemben a kérelmező azonban az ismertetett értékelési struktúra vonatkozásában jogsérelmet nem jelölt meg, ennél fogva a Döntőbizottság megállapította, hogy a 9. kérelmi elem nem alapos.

77. A kérelmező alapelvi jogsérelemre is hivatkozott a jogorvoslati kérelem alapján vizsgált feltételek előírásával összefüggésben. A következőket döntőbizottsági és bírósági joggyakorlat szerint amennyiben a kérelmező tételes jogszabályi rendelkezések megsértésére hivatkozik és többlettényállási elemet nem ad elő, akkor az alapelvek megsértésének külön vizsgálata nem lehetséges. A közbeszerzési eljárás alapelveinek érvényesülését elsősorban az egyes tételes jogi rendelkezések biztosítják. Az alapelvi sérelem vizsgálatakor tehát nem lehet megkerülni a konkrét eljárásra irányuló speciális rendelkezéseket. Az alapelvek önmagukban csak akkor válhatnak a jogszerű eljárás fokmérőivé, ha valamely magatartás a tételes rendelkezések szerint nem ítélt meg. (Legfelsőbb Bíróság Kfv.IV.37.197/2008/6.)

78. Az alapelvek tehát csak akkor vehetők figyelembe, ha valamely magatartás tételes rendelkezések szerint nem ítélt meg. A Kbt. 58. §-a, a Kbt. 65. § (3), (5) bekezdése és a Kbt. 76. § (6) bekezdés b) és c) pontja éppen a Kbt. alapelvi körében fogalmaz meg konkrét előírásokat, amelyekre vonatkozóan a Döntőbizottság a fentiekben érdemben fejtette ki az álláspontját. Miután a kérelmező kifejezetten a fent idézett és konkrétan meghatározott tételes jogszabályi előírások megsértésére hivatkozott, a Döntőbizottság is az általa megjelölt jogszabályi rendelkezések megtartásának feltételeit vizsgálta. A Döntőbizottság megítélése szerint a kérelmező által a közpénzek felhasználásakor a hatékony és felelős gazdálkodás elvének a megsértése tekintetében előadott körülmények a Kbt. tételes törvényi rendelkezéseibe ütköző jogszabálysértéseken felül nem tartalmaztak olyan körülményt, ami miatt az alapelvek önálló vizsgálatára is lehetőség lett volna.

79. A Döntőbizottság az alapos kérelmi elemekre a Kbt. 165. § (2) bekezdés d) pontja szerint megállapította a jogsértés megtörténtét, a Kbt. 165. § (3) bekezdés b) pontja alapján megsemmisítette a jogsértő ajánlatkérői előírásokat, és a Kbt. 165. § (5) bekezdése alapján bírságot szabott ki. A Döntőbizottság az alaptalan kérelmi elemek vonatkozásában a jogorvoslati kérelmet a Kbt. 165 § (2) bekezdés a) pontja alapján elutasította. A

Döntőbizottság a Kbt. 165. § (3) bekezdés a) pontja alapján a közbeszerzési eljárás folytatását feltételhez kötötte. Figyelemmel a kérelmezői döntési indítványra, és arra a körülményre, hogy az ajánlati kötöttség még nem állt be, a Döntőbizottság biztosította annak lehetőségét, hogy az ajánlatkérő megvizsgálja, képes-e a szerzési igényét e közbeszerzési eljárás keretei között, jogszerű feltételek előírásával megvalósítani. A közbeszerzési dokumentumok módosításának korlátai vonatkozásában a Döntőbizottság felhívja az ajánlatkérő figyelmét a Kbt. 55. § (6) bekezdésében előírtakra.

80. A Kbt. 165. § (5) bekezdése szerint, ha a kérelemmel érintett jogsértéssel összefüggésben előzetes vitarendezést kérelmeztek és az ajánlatkérő a jogsértéssel kapcsolatban álláspontját megküldte, de egyéb intézkedést nem tett, ezen jogsértés tekintetében a (3) bekezdés d) pontja szerinti bírság összege - a (11) bekezdésben foglaltak figyelembevételével - a közbeszerzési eljárás becsült értékének, illetve részajánlattétel esetében a jogorvoslattal érintett rész értékének legfeljebb 15 %-a.

A Kbt. 165. § (11) bekezdése szerint a Közbeszerzési Döntőbizottság annak eldöntésében, hogy indokolt-e a bírság kiszabása, valamint a bírság összegének - továbbá a 62. § (1) bekezdés q) pont szerinti jogsértés megállapítása esetén az eltiltás időtartamának - megállapításában az eset összes körülményét, így különösen

- a) a jogsértés súlyát,
 - b) a közbeszerzés tárgyát és értékét,
 - c) a jogsértésnek a közbeszerzési eljárást lezáró döntésre gyakorolt befolyását,
 - d) az e törvénybe ütköző magatartásnak az adott közbeszerzés vonatkozásában történt ismételt tanúsítását,
 - e) a jogsértés megtörténte és a jogorvoslati eljárás megindítása között eltelt hosszú időtartamot,
 - f) támogatásból megvalósult szerzés esetén azt a körülményt, ha a jogsértéshez más szerv eljárásában a támogatás visszafizetésére vonatkozó szankció kapcsolódhat
- figyelembe veszi. A bírság összegének és az eltiltás időtartamának megállapításakor figyelembe kell venni azt is, ha a jogsértés nyilvánvalóan szándékos volt.

81. A Döntőbizottság álláspontja szerint az ajánlatkérő súlyos jogsértést valósított meg azzal, hogy jogsértően határozta meg az ajánlatadás feltételeit. A Döntőbizottság a bírság összegének meghatározása során a jogsértés súlyosságán túl figyelemmel volt a jogorvoslattal érintett közbeszerzési rész tárgyára és az uniós közbeszerzési értékhatárt meghaladó becsült értékére.

A Döntőbizottság értékelte az ajánlatkérő együttműködő magatartását, valamint azt, hogy a jogsértés reparálható volt. A Döntőbizottság nem értékelt az ajánlatkérő terhére ismételt jogsértést. Figyelembe vette azt a körülményt, hogy a jelen közbeszerzés teljes összegű finanszírozására nem áll az ajánlatkérő rendelkezésére saját forrás, támogatásra irányuló igényt fog benyújtani, ezért a közbeszerzési eljárást a Kbt. 53. § (6) bekezdésére hivatkozva feltételeseleg folytatja le.

A Döntőbizottság mindezen tényezőket együttesen mérlegelve a bírság összegét a rendelkező részben meghatározott mértékben állapította meg.

82. A kérelmező a 9 kérelmi elemre 1.056.088.-Ft igazgatási szolgáltatási díjat fizetett meg. A Kbt. 151. § (9) bekezdés alapján az igazgatási szolgáltatási díj összegéből 300.000.-forint a Közbeszerzési Hatóság saját bevétele, amelynek viselésére a Közbeszerzési Döntőbizottság az Ákr. 125. § (1) bekezdésére figyelemmel az ajánlatkérőt kötelezte. A Kbt. 151. § (8) bekezdése és az MvM rendelet (1), (2) bekezdése alapján, figyelemmel arra, hogy a Döntőbizottság 8 kérelmi elemre jogsértést állapított meg, 1 kérelmi elem vonatkozásában a

kérelmet elutasította, a 300.000.-Ft-on felül megfizetett igazgatási szolgáltatási díjból 672.078.-Ft összegnek a kérelmező részére történő visszautalásáról intézkedett.

83. A Döntőbizottság hatásköre és illetékessége a Kbt. 145. § (2) bekezdésén alapul.

84. A határozat közigazgatási perben történő elbírálását a Kbt. 170. §-a biztosítja. A Döntőbizottság tájékoztatja a feleket, hogy jelen határozat közigazgatási perben történő felülvizsgálatára a közigazgatási perrendtartásról szóló 2017. évi I. törvény (a továbbiakban: Kp.) 12. § (2) bekezdés a) pontja és a 13. § (11) bekezdése szerint a Fővárosi Törvényszék kizárólagosan illetékes. A jogi képviselet a Kp. 27. § (1) bekezdése alapján kötelező. A kereseti kérelem elektronikus úton történő benyújtása az elektronikus ügyintézés és a bizalmi szolgáltatások általános szabályairól szóló 2015. évi CCXXII. törvény 9. § (1) bekezdése és a polgári perrendtartásról szóló 2016. évi CXXX. törvény 608. § (1) bekezdése alapján kötelező.

Budapest, 2020. október 29.

Uherné dr. Laczi Orsolya sk.
közbeszerzési biztos
az eljáró tanács elnöke

Bonifert Zsolt sk.
közbeszerzési biztos

Dr. Szvetnik Ágnes sk.
közbeszerzési biztos

A kiadmány hitelül:

Tóth Zoltánné
titkárságvezető

Kapják: (kizárólag elektronikus úton)

1. Ajánlatkérő képv.
2. Kérelmező képv.
3. Közbeszerzési Hatóság Titkársága
4. Miniszterelnökség