



KÖZBESZERZÉSI HATÓSÁG
KÖZBESZERZÉSI DÖNTŐBIZOTTSÁG

1026 Budapest, Riadó u. 5.

Tel.: 06-1/882-8594

Elektronikus kapcsolattartás: kozbeszerzes.hu

Az ügy iktatószáma: D.418/19/2022.

A tanács tagjai: Dr. Szvetnik Ágnes közbeszerzési biztos, az eljáró tanács elnöke, Berekméri Ágnes közbeszerzési biztos, Dr. Peleskey Viktória közbeszerzési biztos

A kérelmező: JANTA-BAU Építőipari és Szolgáltató Kft.
(Nyíradony, Széchenyi utca 43.)

A kérelmező képviselője: Varga Tímea felelős akkreditált közbeszerzési szaktanácsadó
(Pomáz, Kankalin utca 6.)

Az ajánlatkérő: Csengersima Község Önkormányzata
(Csengersima, Kossuth u. 62.)

Az ajánlatkérő képviselője: Dr. Rudolf Róbert Márton felelős akkreditált közbeszerzési szaktanácsadó
(Budapest, Pálinkás Antal u. 6.)

A beszerzés tárgya: Műtárgyak létesítése - EKR001330762022 – 348.571.888.-Ft

A Közbeszerzési Döntőbizottság (a továbbiakban: Döntőbizottság) a Közbeszerzési Hatóság nevében meghozta az alábbi

H A T Á R O Z A T – ot.

A Döntőbizottság megállapítja, hogy az ajánlatkérő megsértette a közbeszerzésekről szóló 2015. évi CXLI. törvény (a továbbiakban: Kbt.) 73. § (2) bekezdésére, valamint a 73. § (1) bekezdés d) pontjára tekintettel a Kbt. 69. § (1) és (2) bekezdését, ezért megsemmisíti az ajánlatkérő 2022. október 14-i összegezését, valamint valamennyi ezt követően hozott döntését.

A Döntőbizottság az ajánlatkérővel szemben 3.000.000.-Ft, azaz hárommillió forint bírságot szab ki.

A Döntőbizottság felhívja az ajánlatkérőt, hogy a bírság összegét a határozat kézbesítésétől számított 15 napon belül a Közbeszerzési Hatóság Magyar Államkincstárnál vezetett 10032000-01040360-00000000 számú központosított beszedési számlájára átutalással teljesítse.

A Döntőbizottság kötelezi az ajánlatkérőt, hogy a határozat kézbesítésétől számított 15 napon belül fizessen meg a kérelmező részére 300.000.-Ft, azaz háromszázezer forint igazgatási szolgáltatási díjat.

A Döntőbizottság felhívja a Közbeszerzési Hatóság Titkárságát, hogy a kérelmező OTP Bank Nyrt.-nél vezetett 11738008-20873358-00000000 számú számlájára jelen határozat megküldésétől számított 8 napon belül utaljon vissza 1.442.859.-Ft, azaz egymilliónégyszáznegyvenkétezerolcszázötvenkilenc forint igazgatási szolgáltatási díjat.

A jogorvoslati eljárás során felmerült további költségeiket az ügyfelek maguk viselik.

A határozat ellen fellebbezésnek nincs helye. A határozat ellen a Fővárosi Törvényszék előtt közigazgatási per indítható annak kézbesítésétől számított tizenöt napon belül. A keresetlevelet Fővárosi Törvényszékhez címezve, de kizárólag a Döntőbizottsághoz kell elektronikus úton benyújtani. A keresetlevél benyújtásának a határozat végrehajtására/közigazgatási cselekmény hatályosulására nincs halasztó hatálya.

I N D O K O L Á S

A jogorvoslat alapjául szolgáló tényállás

1. Az ajánlatkérő a bevezető részben meghatározott építési beruházás tárgyában a Kbt. Harmadik Részé Kbt. 112. § (1) bekezdés b) pont szerinti nyílt közbeszerzési eljárást indított, melyre vonatkozó felhívását 2022. szeptember 8. napján adta fel közzétételre, ami a Közbeszerzési Értesítőben KÉ19533/2022 számon 2022. szeptember 13. napján jelent meg. Az eljárás elektronikus közbeszerzési rendszerben (a továbbiakban: EKR) nyilvántartott azonosítója: EKR001330762022.

2. Az ajánlatkérő felhívásában részajánlat tételére lehetőséget nem biztosított lehetőséget. A felhívás II.2.4) pontja ismertette az ajánlatkérő beszerzési igényét és a közbeszerzés mennyisége: „Műtárgyak létesítése - Csengersima belterületi csapadékvíz elvezetése - TOP-2.1.3-16-SB2-2021-00023. Az építés beruházás célja Csengersimán a Rákóczi Ferenc utca, a Táncsics Mihály utca, a Petőfi Sándor utca, a Géci utca, a Debreceni utca, a Temető utca, a Kisfaludy utca, a Fő utca (86-90, 84 sz. között) és az Árpád utca (6-16.sz. és 41-0103/4 hrsz között) vízelvezetési problémáinak - csapadékvíz elvezető műtárgyak kivitelezésével történő - megoldása.

Nyertes ajánlattevő az alábbi kivitelezési feladatok elvégzésére köteles: Az építési beruházás helyszínén nyílt földmedrű vízelvezető csatorna található (kisebb zárt szakaszokkal), ami nem látja el a funkcióját. Több helyen is összetörtek az átereszek, a megfelelő esés sem biztosított, a földmeder profilja tönkrement. Ezért nyertes ajánlattevő feladatai: - a teljes csatornaszakasz rekonstrukciója; - a meglévő csatornaszakaszok TB mederburkoló elemmel leburkolása; - ahol nincs lehetőség nyílt szakasz megépítésére, ott zárt csatorna átépítés, átereszek, támfalak átépítése; - a csatorna esésének korrigálása.

Főbb mennyiségi adatok:

- a kivitelezendő csapadékvíz-elvezető csatornák hossza: 3658,4 fm;
- építendő műtárgyak (támfalak, víznyelő aknák) száma: 205 db;
- bontási munkálatok mennyisége: 412,46 m³;
- zárt csatornaépítés DN300 vízzárósági próbával: 4,1 fm;
- zárt csatornaépítés DN400 vízzárósági próbával: 50,3 fm;
- támfalak építése: 204 db;
- 30/50/40 mederburkolt csatorna építése (mederburkolás): 3604 fm, felülete 4108,56 m²;
- TB 30/50/40 mederburkolat fedlap építése: 497,8 fm.

További építési munkák: beton burkolat helyreállítása, közmű kiváltások, füvesítés. Az építési munkák engedélykötelesek (Ajánlatkérő jogerős építési/vízjogi létesítési engedéllyel

rendelkezik). A részletes műszaki és mennyiségi adatokat a Közbeszerzési Dokumentum részeként kiadott Műszaki Dokumentáció tartalmazza, melynek része a kiviteli tervdokumentáció és az árazatlan költségvetés, valamint a vonatkozó engedélyek.

Ajánlatkérő felhívja ajánlattevők figyelmét, hogy a mederburkolt csatorna építése munkarészt az építési beruházás legmeghatározóbb, legfontosabb munkarészenek tekinti (alapvető, kritikus fontosságú feladatok), ezért előírja, hogy a Kbt. 65. § (10) bekezdés szerint ezen munkákat az ajánlattevő vagy - közös ajánlattétel esetén - a közös ajánlattevők egyike köteles elvégezni (azaz alvállalkozói részvétel a mederburkolt csatorna építés munkarésznél/feladatnál nem megengedett). Fenti építési munkák képezik a közbeszerzési eljárás alapmennyiségét.

Opciók mennyiségként/opciók feladatként Ajánlatkérő az alábbi, burkolatfelújítási munkákat írja elő: Nyertes ajánlattevő - opcionális - feladata a csapadékvíz-elvezetési munkák elvégzését követően, a munkálatokkal érintett utcák (Táncsics köz, Petőfi Sándor utca, Debreceni utca, Kisfaludy utca, Árpád utca) burkolatfelújítása, mellyel az érintett útszakaszok teljes rekonstrukción esnének át, megújulnának.

Az opcionális feladatok főbb mennyiségi adatai:

- útpálya letakarítása: 5065 m²;
- lokális javítás (kátyúzás): 12 m³;
- átl. 2 cm vtg. AC 11 aszfalt kiegyenlítés: 101,4 m³;
- aszfaltozás 4 cm vastagságban, AC 11 kopóréteg: 202,6 m³.

További feladatok: forgalomelterelés, padkanyesés.

Az opcionális építési munkák nem engedélykötelesek. Az opcionális munkák részletes műszaki és mennyiségi adatait a Közbeszerzési Dokumentum részeként kiadott Opcionális Műszaki Dokumentáció tartalmazza, melynek része a műszaki leírás, helyszínrajzok, mintakeresztaszelvények és az opcionális munkák árazatlan költségvetése. Amennyiben a Műszaki Dokumentáció meghatározott gyártmányú vagy eredetű dologra hivatkozik, az csak a szerződés tárgyának egyértelmű meghatározása érdekében történt, Ajánlatkérő a 321/2015. (X. 30.) Korm. rendelet szerint lehetővé teszi az egyenértékű termékekkel történő ajánlattételt is. Ezért, ha bármely közbeszerzési dokumentumban meghatározott gyártmány, eredet került feltüntetésre, abban az esetben ott a „vagy azzal egyenértékű” kifejezés is értendő.”

3. A felhívás II.2.10) pontja az opciókra vonatkozó információk között az alábbiakat ismertette: „Opciók: igen

Opciók leírása: A II.2.4) pontban leírtak szerint Ajánlatkérő - saját forrásból finanszírozott - opcionális feladatként előírja a csapadékvíz-elvezetési munkálatokkal érintett utcák (Táncsics köz, Petőfi Sándor utca, Debreceni utca, Kisfaludy utca, Árpád utca) burkolatfelújítását, mellyel az érintett útszakaszok teljes rekonstrukción esnének át, megújulnának. Az OPCIONÁLIS RÉSZ megrendelésére vonatkozó rendelkezések: Az OPCIO lehívására Megrendelő – a szükséges saját forrás rendelkezésre állása esetén - az Alapmennyiség szerinti feladatok 100 %-os műszaki késztségének elérését követő 15 naptári napig jogosult. Az opció lehívása alatt Megrendelő egyoldalú, írásos - e-mailben és postai tértivevényes küldeményben megküldött – nyilatkozata értendő, melyben felszólítja Kivitelezőt az opcionális rész kivitelezési munkálatainak elvégzésére. Az opcionális rész mennyisége és értéke nem haladja meg az alapmennyiség 30 %-át.”

4. A felhívás II.2.5) pontja az értékelési szempontok kapcsán az alábbiakat ismerteti:

Szempont	Súlyszám
1. Mindösszesen nettó ajánlati ár (Ft)	70

- | | |
|--|----|
| 2. Környezetvédelmi szempont: Alkalmaz-e ajánlattevő a kivitelezés során elektromos meghajtású tehergépjárműveket és/vagy önjáró építőipari munkagépeket? (IGEN-NEM) | 10 |
| 3. A felhívás M.1.) pontja szerinti szakember alkalmassági követelményen felüli szakmai többlettapasztalata (min. 0, maximum 36 hónap) | 10 |
| 4. Vállalja-e ajánlattevő, hogy az előírt tömörségi % értékekhez képest 5 %-kal magasabb tömörséget épít be (IGEN-NEM) | 10 |

5. Az ajánlatkérő a felhívás II.2.7) pontjában a szerződés időtartamát 175 napban rögzítette.

6. A felhívás III.1.3) Műszaki, illetve szakmai alkalmasság az alábbi előírásokat tartalmazta: „Az igazolási módok felsorolása és rövid leírása:

Ajánlatkérő a Kbt. 114/A. § (1) bekezdés szerint előírja, hogy a bírálat keretében a kizáró okok, az alkalmassági követelmények tekintetében a közbeszerzési dokumentumokban meghatározott igazolásokat a gazdasági szereplők az ajánlatukban nyújtják be. Az igazolás módja: M.2. A 321/2015. (X. 30.) Korm. rend. 21. § (2) bekezdésének a) pontja alapján az eljárást megindító felhívás feladásától visszafelé számított 5 év (60 hónap) legjelentősebb építési beruházásainak ismertetése a 321/2015. (X. 30.) Korm. rendelet 22. § (3) bekezdése szerint. Az igazolásban meg kell adni legalább: az építési beruházás tárgyát, mennyiségét (úgy, hogy abból az alkalmassági követelménynek való megfelelés egyértelműen kiolvasható legyen), a teljesítés idejét (kezdő és befejező időpontja év/hónap/nap bontásban), a teljesítés helyét, a szerződést kötő másik fél nevét és elérhetőségét (referenciát adó szervezet neve, szervezet részéről referenciát igazoló személy megnevezése, e-mail címe és telefonszáma), továbbá nyilatkozni kell arról, hogy a teljesítés az előírásoknak és a szerződésnek megfelelően történt-e.

Alkalmassági minimumkövetelmény(ek):

M.2. Alkalmatlan ajánlattevő, amennyiben nem rendelkezik az eljárást megindító felhívás feladásától visszafelé számított 5 évben befejezett, de legfeljebb 8 éven belül megkezdett, csatorna és/vagy vízelvezető árok és/vagy patak és/vagy egyéb vízfolyás területén végzett, legalább 1000 m² felületű mederburkolásra vonatkozó referenciával.

A referencia több szerződéssel is igazolható. A II.2.4) pontban előírtakra tekintettel (a mederburkolt csatorna építését maga az ajánlattevő vagy - közös ajánlattétel esetén - a közös ajánlattevők egyike köteles elvégezni, azaz alvállalkozói részvétel a mederburkolt csatornaépítés munkarésznél nem megengedett) alkalmassági feltételek igazolásához ajánlattevő nem támaszkodhat más szervezet kapacitására.”

7. A felhívás II.2.12) pontja ismerteti, hogy a közbeszerzés európai uniós alapokból finanszírozott projekttel és/vagy programmal kapcsolatos, a projekt száma vagy hivatkozási száma: TOP-2.1.3-16-SB2-2021-00023.

8. A dokumentáció kiviteli terveket tartalmazott.

A műszaki leírás releváns részei:

7. KIVITELEZÉSI UTASÍTÁSOK

„Műszaki előírások tekintetében minden esetben a beépítendő anyag, vagy szerkezet gyártóműi előírásai az irányadóak.”

„Vezetékek kivitelezésénél a csőgyártó alkalmazástechnikai utasításaiban foglaltakat kell betartani. A terv készítése során a PannonPipe által extrudált csőanyagok alkalmazását feltételeztük. Az építés során vezetékek esetén PVC-U NYOMÓ- ÉS CSATORNACSÖVEK

A KÖZMŰÉPÍTÉSBE KATALÓGUS (Pipelife Hungária Kft. Debrecen, 2008). Vezeték ágyazatok tekintetében a mellékelt talajmechanika szerint kell eljárni, 120°-os beágyazást biztosító kömentes szemcsés ágyazat beépítésével.”

9. CSŐANYAG, MUNKAÁROK KIALAKÍTÁS, MŰTÁRGYAK

9.1. Csőanyag: A gravitációs csatornahálózat anyaga PIPELIFE KG PVC tokos kialakítással, fektetésnél a gyártó eljárás-technikai előírásait be kell tartani.

Tervek: CS-7 Támfalas átereszt rajza

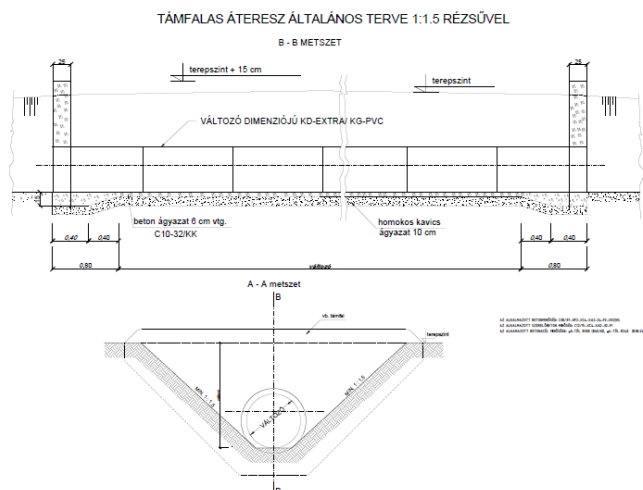

CS-8 Támfal vasalási terve: „Megjegyzések:

Kitűzés, illetve a geometriai és magassági méretekre az építész terv az irányadó!

Betontakarás talajban: 35 mm, egyéb helyen: 20 mm

A betonacélok pontos hosszát a helyszínen az elkészült zsaluzatban kell méretre szabni.

Az adott vasalás 4,00 m hosszig és 2,00 m elemmagasságig érvényes.”

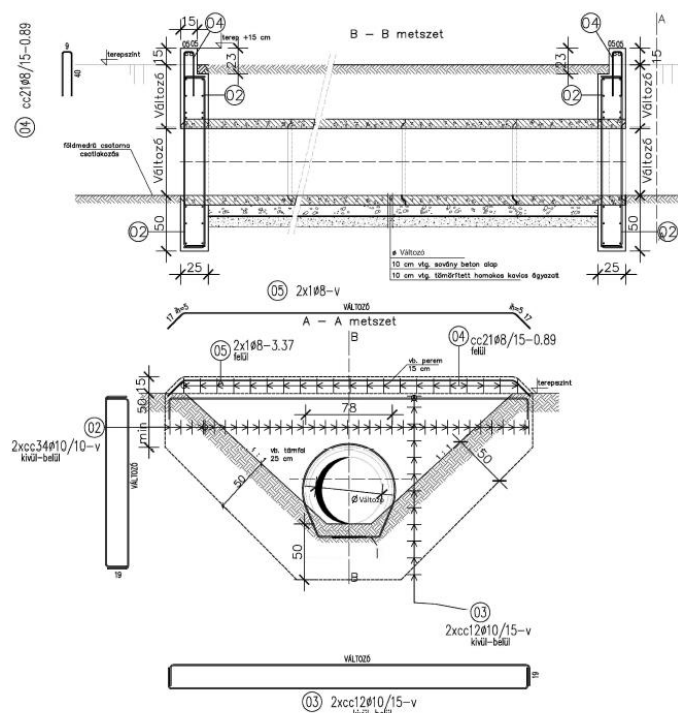

9. Az ajánlatkérő 2022. szeptember 27-én kiegészítő tájékoztatást nyújtott az alábbiak szerint:

Válasz: „1. A felolvasólapon milyen nettó árat kell megadni? Az alapmennyiség szerinti árat, vagy az opcióval megnövelt árat? Amennyiben csakis az alapmennyiség szerinti árat, abban az esetben milyen módon lesz biztosítva az opciós ár nyilvánossága? Ajánlatkérő válasza: Az ajánlati ár az alapmennyiség és az opciós mennyiség összege, azaz az ajánlati árba benne van az opció ajánlati ára is. [Közbeszerzési dokumentumok 6.1. pont]

2. AF II.2.10. pontjában az alábbi szerepel: „Az opcionális rész mennyisége és értéke nem haladja meg az alapmennyiség 30%-át.” A fenti kitétel „mennyiség” előírása számunkra értelmezhetetlen, mivel az alapszerződésben vízelvezetési munkák, az opciós részben pedig burkolatfelújítási munkák az elvégzendő feladatok. Ajánlatkérő válasza: Fenti előírással Ajánlatkérő annak az uniós ellenőrzési feltételnek/ajánlásnak felel meg, hogy az opcionális rész mennyisége és értéke nem haladja meg az alapmennyiség 30%-át.

3. AF II.2.10. pontjában az alábbi szerepel: „Az opcionális rész mennyisége és értéke nem haladja meg az alapmennyiség 30%-át.” Jól értelmezzük, hogy az alapszerződés értékének maximum a 30%-a lehet az opciós rész ajánlati ára? Előzetes számításaink alapján az opciós rész ajánlati ára meg fogja haladni az alapszerződés értékének a 30%-át a piaci árakat figyelembe véve. Amennyiben a jelzett 30% alatt kell maradni az opciós feladatnál, úgy a Vállalkozó a munkákat veszteségesen tudja csak elvégezni. Kötelezhető-e a Vállalkozó az opciós munkák elvégzésére? Ajánlatkérő válasza: Ajánlatkérő nem alkalmazza/nem írta elő a Kbt. 73. § (6) bek. c) pontját.

4. CS-1-2 szakasz esetén a CS-3.2-es helyszínrajz és a CS-4.1-es hossz-szelvény nincs összhangban a zárt szakasz hosszát illetően. A helyszínrajzon 0+015.6 szelvényig, a hossz-szelvényen 0+012.1 szelvényig tart. Ezáltal a mederburkolat és a műanyag cső hossza nem egyezik meg a két rajzon. Kérjük, szíveskedjenek az ellentmondást feloldani, és a két rajzot összhangba hozni. Csengersima Község Önkormányzata: "Műtárgyak létesítése" EKR001330762022 oldal 2 / 3 Ajánlatkérő válasza: A CS-4.1-es hossz-szelvényen van jól jelölve, a zárt szakasz a 0+012,1 szelvényig tart, a költségvetésben is jól van meghatározva. Kérjük az ajánlatot ennek figyelembevételével szíveskedjenek elkészíteni.

5. A Műszaki leírásban szerepel, hogy „A nyílt csatornákat TB 30/50/40 üregelt falú mederburkolattal terveztük megépíteni.” Kérjük, szíveskedjenek azt megerősíteni, hogy bár a költségvetésben és a tervek többi részén sincs pontosan meghatározva, de valóban SZIKKASZTÓS kialakítású rendszert kell költséggelni és megépíteni. Ajánlatkérő válasza: NEM SZIKKASZTÓS kialakítású rendszert kell megépíteni. Mindegyik építendő nyílt csatornának van befogadója, így a keletkező csapadékvíz mindenhol elvezetésre kerül, nem helyben lesz szikkasztva.

6. Amennyiben szikkasztós rendszert kell építeni, úgy kérjük, szíveskedjenek a beépítés rétegrendjét, az alépitmény műszaki tartalmát megadni (pl.: geotextília vtg., ágyazat típusa, vastagsága), valamint ezen tételekkel a költségvetést kiegészíteni. Ajánlatkérő válasza: Nem szikkasztós rendszert kell építeni, lásd. előbbi kérdésre adott válasz.

7. A költségvetések nem tartalmazzak képletezést, ajánlattevő pótolhatja? Ajánlatkérő válasza: Ajánlattevő pótolhatja a képletezést, de felhívjuk a figyelmet arra, hogy az ártáblázat sorai, mennyiségei nem módosíthatók, azok módosítása az ajánlat érvénytelenségével jár.

8. Műszaki leírás: „Az építési területen épületek találhatóak, melyek állapotáról fényképes és videós felvételeket kell készíteni.” Kérjük szíveskedjenek a költségvetést kiegészíteni a költséggel. Ajánlatkérő válasza: Ajánlatkérő a költségvetést nem módosítja. Az ELŐKÉSZÍTÉS – „Hatósági díjak mindösszesen” tételnél kérjük a költségeket szerepeltetni.

9. A 4127 j. összekötő úton a 47+259 km szelvénynél történő út alatti átfúrás nem szerepel a költségvetésben, kérjük szíveskedjenek kiegészíteni. Ajánlatkérő válasza: A 47+259 km szelvénynél az út alatti átfúrás jelenleg is megvan, az újonnan elhelyezendő zárt csatornát a

meglévő átvezetésben kell elhelyezni, melyre tekintettel Ajánlatkérő a költségvetést nem módosítja.

10. Magyar Közút által jóváhagyott ideiglenes forgalomkorlátozási tervek rendelkezésre állnak? Amennyiben nem, úgy kinek a költsége a feladat elvégzése? Ajánlatkérő válasza: Nem állnak ideiglenes forgalomkorlátozási tervek rendelkezésre, a FORGALOMTECHNIKA – „Ideiglenes forgalomtechnika” tételnél kell szerepeltetni a tervek elkészítésének és a forgalomtechnikai elemek kihelyezésének és helyszínen tartásának a költségeit.

11. Az opciós munkákhoz kapcsolódóan kérjük szíveskedjenek kiviteli terv szintű tervet közzé tenni. Ajánlatkérő válasza: A megküldött tervdokumentáció készült az Opcióra vonatkozóan, más terveket nem áll módunkban megküldeni.

12. Az opciós munkákhoz kapcsolódóan kérjük szíveskedjenek hossz-szelvényt közzétenni. Ajánlatkérő válasza: Az Opció részre vonatkozóan nem készültek hossz-szelvények a felújítandó útszakaszokhoz, így azt nem tudunk küldeni.”

10. Az ajánlattételi határidőre az alábbi ajánlatok kerültek benyújtásra:

	Bau Gom Épszer Kft.	INOX-THERM Kft.	Kérelmező
1. Mindösszesen nettó ajánlati ár	374 516 120	362 345 677	270 875 338
2. Környezetvédelmi szempont: Alkalmaz-e ajánlattevő a kivitelezés során elektromos meghajtású tehergépjárműveket és/vagy önjáró építőipari munkagépeket?	Igen	Igen	Igen
3. A felhívás M.1.) pontja szerinti szakember alkalmassági követelményen felüli szakmai többlettapasztalata	36	36	36
4. Vállalja-e ajánlattevő, hogy az előírt tömörségi % értékekhez képest 5 %-kal magasabb tömörséget épít be	Igen	Igen	Igen

11. Az ajánlatkérő a bontásról készült jegyzőkönyvben ismertette, hogy a rendelkezésére álló anyagi fedezet összege nettó 329.256.000,-Ft.

12. A kérelmező ajánlatának árazott költségvetése az alábbi releváns részeket ismertette:

Tétel szövege	Tételszám		Anyagár	Munkadíj	Egységár	Mindösszesen mennyiség	Mindösszesen
Zárt csatornaépítés DN300 vízzárósági próbával	53-001-2940336	fm	15 000,00	25 000,00	40 000,00	4,10	164 000 Ft
Zárt csatornaépítés DN400 vízzárósági próbával	53-001-2940341	fm	22 000,00	25 000,00	47 000,00	50,30	2 364 100 Ft
Támfal építése	K tétel	db	23 000,00	17 000,00	40 000,00	204,00	8 160 000 Ft
30/50/40 mederburkolt csatorna építése	53-051-1640082	fm	21 000,00	25 000,00	46 000,00	3 604,00	165 784 000 Ft
Beton burkolat helyreállítása	K tétel	m2	7 000,00	6 000,00	13 000,00	309,60	4 024 800 Ft
Füvesítés rekultivációs fűmagkeverékkel bármely felületen	K tétel	m2	80,00	100,00	180,00	2 770,20	498 636 Ft

13. A kérelmező ajánlatában műszaki ütemtervet nyújtott be, a munkaterület átadásától számított hetekben adta meg az munkákat, összesen 25 hétben, eszerint:

Előkészületek	1-3 hét
Bontás	1-22 hét
Csapadék elvezető építése	2-23 hét
Helyreállítási munkák	2-23 hét
Környezetvédelem, növénytelepítés	22-23 hét
Forgalomtechnika	1-23 hét
Közművek	4-5 hét

14. Az ajánlatkérő 2022. szeptember 29-én a Kbt. 71. §-a szerint eljárva hiánypótlási felhívást/felvilágosítás kérést bocsátott ki a részére, mely többek között az alábbiak benyújtását kérte:

„- M.2. A 321/2015. (X. 30.) Korm. rend. 21. § (2) bekezdésének a) pontja alapján az eljárást megindító felhívás feladásától visszafelé számított 5 év (60 hónap) legjelentősebb építési beruházásainak ismertetése a 321/2015. (X. 30.) Korm. rendelet 22. § (3) bekezdése szerint. Az igazolásban meg kell adni legalább: az építési beruházás tárgyát, mennyiségét (úgy, hogy abból az alkalmassági követelménynek való megfelelés egyértelműen kiolvasható legyen), a teljesítés idejét (kezdő és befejező időpontja év/hónap/nap bontásban), a teljesítés helyét, a szerződést kötő másik fél nevét és elérhetőségét (referenciát adó szervezet neve, szervezet részéről referenciát igazoló személy megnevezése, e-mail címe és telefonszáma), továbbá nyilatkozni kell arról, hogy a teljesítés az előírásoknak és a szerződésnek megfelelően történt-e.”

15. A kérelmező 2022. október 3-án 15:05-kor benyújtotta hiánypótlását, melynek 15-17. oldal tartalmazta az alábbiakat:

Referencia nyilatkozat:

Szerződést kötő (referenciát adó) szervezet: Nyírmártonfalva Községi Önkormányzat

Az építési beruházás: „Nyírmártonfalva Község belterületi vízrendezése” vállalozási szerződés keretén belül csapadékvíz elvezetési munkák végzése.

Teljesített mennyiség: Vízvezető árok építése, mely tartalmazott összesen 1782,58 m² felületű mederburkolatot.

A teljesítés helye: Nyírmártonfalva kül- és belterületi szakasza. Mederburkolattal ellátott szakaszok: Zúgó út és Melánia út

A szerződés teljesítésének kezdő időpontja (ÉV/HÓ/NAP-tól): 2021.08.31.

befejező időpontja (ÉV/HÓ/NAP-ig): 2021.12.13.

Szerződést kötő (referenciát adó) szervezet: Hajdúhadház Város Önkormányzata

Az építési beruházás: „TOP-2.1.3-15-HB1-2016-00006 azonosítószámú, „Belvíz elvezetés Hajdúhadházon II. ütem” című projekttel kapcsolatos építési kivitelezési feladatok ellátása 2” vállalozási szerződés keretén belül csapadékvíz elvezetési munkák végzése.

Teljesített mennyiség: Vízvezető rendszer építése, mely tartalmazott összesen 1612,80 m² felületű mederburkolatot.

A teljesítés helye: 4242 Hajdúhadház, Hrsz: 13914/89.

A szerződés teljesítésének kezdő időpontja (ÉV/HÓ/NAP-tól): 2019.03.25.

befejező időpontja (ÉV/HÓ/NAP-ig): 2019.12.31.

Szerződést kötő (referenciát adó) szervezet: Újléta Község Önkormányzata

Az építési beruházás: „Újléta község belterületi vízrendezése” vállalozási szerződés keretén belül csapadékvíz elvezetési munkák végzése.

Teljesített mennyiség: Vízvezető árok építése, mely tartalmazott összesen 541,04 m² felületű mederburkolatot.

A teljesítés helye: Újléta, Kossuth utca, Petőfi utca

A szerződés teljesítésének kezdő időpontja (ÉV/HÓ/NAP-tól): 2021.03.22.

befejező időpontja (ÉV/HÓ/NAP-ig): 2022.04.13.

Szerződést kötő (referenciát adó) szervezet: Fülöp Község Önkormányzata

Az építési beruházás: „Fülöp Község belterületi vízrendezése I. ütem” vállalkozási szerződés keretén belül csapadékvíz elvezetési munkák végzése.

Teljesített mennyiség: Vízvezető árok építése, mely tartalmazott összesen 1082,56 m² felületű mederburkolatot.

A teljesítés helye: Fülöp község területe. Mederburkolattal ellátott szakaszok: Deák F. utca, Híd utca, Arany J. utca

A szerződés teljesítésének kezdő időpontja (ÉV/HÓ/NAP-tól): 2018.06.04.

befejező időpontja (ÉV/HÓ/NAP-ig): 2019.09.18.”

16. A becsatolt 4 db Referenciaigazolás ugyanolyan formátumú, keltezésű, tartalma megegyezik a referencia nyilatkozatban lévő adatokkal:

18. oldal Referenciaigazolás

A teljesítést végző: Janta-Bau Kft.

Székhely: (...)

A teljesítést konzorciumban (nyertes közös ajánlattevőként) végezte? igen nem

Szerződést kötő (referenciát adó) szervezet:

megnevezése: Nyírmártonfalva Községi Önkormányzat

címe: 4263 Nyírmártonfalva, Kossuth út 38.

A referenciát igazoló személy

neve: Dr. B. L. jegyző

tel.: +36 52207021

e-mail: hivatal@nyirmartonfalva.hu

Az építési beruházás: „Nyírmártonfalva Község belterületi vízrendezése” vállalkozási szerződés keretén belül csapadékvíz elvezetési munkák végzése.

Teljesített mennyiség: Vízvezető árok építése, mely tartalmazott összesen 1782,58 m² felületű mederburkolatot. A teljesítés helye: Nyírmártonfalva kül- és belterületi szakasza. Mederburkolattal ellátott szakaszok: Zúgó út és Melánia út

A szerződés teljesítésének kezdő időpontja (ÉV/HÓ/NAP-tól): 2021.08.31.

befejező időpontja (ÉV/HÓ/NAP-ig): 2021.12.13.

A teljesítés a szerződésnek és az előírásoknak megfelelően történt-e? igen nem

Kelt: Nyírmártonfalva, 2022. október 03.

19. oldal Referenciaigazolás

A teljesítést végző: Janta-Bau Kft.

Székhely: (...)

A teljesítést konzorciumban (nyertes közös ajánlattevőként) végezte? igen nem

Szerződést kötő (referenciát adó) szervezet:

megnevezése: Hajdúhadház Város Önkormányzata

címe: 4242 Hajdúhadház, Bocskai tér 1.

A referenciát igazoló személy

neve: Cs. D. polgármester

tel.: +36 52 384 103

e-mail: titkarsag@hajduhadhaz.hu

Az építési beruházás: „TOP-2.1.3-15-HB1-2016-00006 azonosítószámú, „Belvíz elvezetés Hajdúhadházon II. ütem” című projekttel kapcsolatos építési kivitelezési feladatok ellátása 2” vállalkozási szerződés keretén belül csapadékvíz elvezetési munkák végzése.

Teljesített mennyiség: Vízelvezető rendszer építése, mely tartalmazott összesen 1612,80 m2 felületű mederburkolatot. A teljesítés helye: 4242 Hajdúhadház, Hrsz:13914/89.

A szerződés teljesítésének kezdő időpontja (ÉV/HÓ/NAP-tól): 2019.03.25.

befejező időpontja (ÉV/HÓ/NAP-ig): 2019.12.31.

A teljesítés a szerződésnek és az előírásoknak megfelelően történt-e? igen nem

Kelt: Nyírmártonfalva, 2022. október 03.

20. oldal Referenciaigazolás

A teljesítést végző: Janta-Bau Kft.

Székhely: (...)

A teljesítést konzorciumban (nyertes közös ajánlattevőként) végezte? igen nem

Szerződést kötő (referenciát adó) szervezet:

megnevezése: Újléta Község Önkormányzata

címe: 4288 Kossuth utca 20.

A referenciát igazoló személy

neve: Szné T. E. polgármester

tel.: +36 52211 812

e-mail: polgarmester@ujleta.hu

Az építési beruházás: „Újléta község belterületi vízrendezése” vállalkozási szerződés keretén belül csapadékvíz elvezetési munkák végzése.

Teljesített mennyiség: Vízelvezető árok építése, mely tartalmazott összesen 541,04 m2 felületű mederburkolatot. A teljesítés helye: Újléta, Kossuth utca, Petőfi utca

A szerződés teljesítésének kezdő időpontja (ÉV/HÓ/NAP-tól): 2021.03.22.

befejező időpontja (ÉV/HÓ/NAP-ig): 2022.04.13.

A teljesítés a szerződésnek és az előírásoknak megfelelően történt-e? igen nem

Kelt: Nyírmártonfalva, 2022. október 03.

21. oldal Referenciaigazolás

A teljesítést végző: Janta-Bau Kft.

Székhely: (...)

A teljesítést konzorciumban (nyertes közös ajánlattevőként) végezte? igen nem

Szerződést kötő (referenciát adó) szervezet:

megnevezése: Fülöp Község Önkormányzata

címe: 4266 Fülöp, Arany János utca 19.

A referenciát igazoló személy

neve: H. P. polgármester

tel.: +36 52/208-491

e-mail: fulop.polgarmester@gmail.com

Az építési beruházás: „Fülöp Község belterületi vízrendezése I. ütem” vállalkozási szerződés keretén belül csapadékvíz elvezetési munkák végzése.

Teljesített mennyiség: Vízelvezető árok építése, mely tartalmazott összesen 1082,56 m2 felületű mederburkolatot. A teljesítés helye: Fülöp község területe

Mederburkolattal ellátott szakaszok: Deák F. utca, Híd utca, Arany J. utca

A szerződés teljesítésének kezdő időpontja (ÉV/HÓ/NAP-tól): 2018.06.04.

befejező időpontja (ÉV/HÓ/NAP-ig): 2019.09.18.

A teljesítés a szerződésnek és az előírásoknak megfelelően történt-e? igen nem

Kelt: Nyírmártonfalva, 2022. október 03.

17. Az ajánlatkérő 2022. október 4-én a Kbt. 71. §-a szerint eljárva hiánypótlási felhívást/felvilágosítás kérést bocsát ki kérelmező részére, 2022.10.07. 10.00 órai benyújtási határidővel az alábbiak szerint:

„- A benyújtott referenciaigazolásokról nem állapítható meg kétségét kizáróan ajánlattevő M.2. pont szerinti műszaki-szakmai alkalmassága, az, hogy ajánlattevő rendelkezik-e „csatorna és/vagy vízvezető árok és/vagy patak és/vagy egyéb vízfolyás területén végzett” mederburkolási referenciával, valamint az, hogy ajánlattevő épített-e mederburkolatot. Kérjük olyan referencia igazolások benyújtását, melyek megfelelnek a felhívás rendelkezésének, miszerint tartalmazzák az „építési beruházás tárgyát, mennyiségét úgy, hogy abból az alkalmassági követelménynek való megfelelés egyértelműen kiolvasható legyen”.

- Ajánlattevő benyújtotta Hajdúhadház Város Önkormányzata kiállított referenciaigazolást. A referenciaigazolás szerinti építési beruházást közbeszerzési eljárás előzött meg (Belvíz elvezetés Hajdúhadházon 2, EKR001027622018), melynek felhívás szerinti tárgya földmeder építés volt, a kiírás mederburkolást nem tartalmazott. Kérjük, szíveskedjenek a referenciaigazolást összhangba hozni a hivatkozott közbeszerzési eljárás tárgyával és tartalmával.

- Ajánlattevő benyújtotta Újléta Község Önkormányzata által kiállított referenciaigazolást. A referenciaigazolás szerinti építési beruházást közbeszerzési eljárás előzött meg (Újléta község belterületi vízrendezése, EKR000108342021), melynek műszaki dokumentációja elérhető az EKR rendszerben. Az építési beruházás műszaki leírása szerint „a megépítésre kerülő csapadékvíz szikkasztó árkok a jobb szikkasztó képesség érdekében burkolatlanul, a megfelelő kapacitás biztosításával rézsűsen valósulnak meg”, ezzel szemben a referenciaigazolás mederburkolatról ír! Kérjük, szíveskedjenek a referenciaigazolást összhangba hozni a hivatkozott közbeszerzési eljárás tárgyával és tartalmával.”

18. Az ajánlatkérő 2022. október 4-én a Kbt. 72. § szerint indokolást kért kérelmezőtől 2022. október 7. 10.00 órai benyújtási határidővel az alábbiak szerint:

- „Ajánlattevő alapmennyiségre adott nettó ajánlati ára (nettó 214.895.138, - Ft.) jelentősen alacsonyabb az eljárás – tervezői költségbecsléssel meghatározott - becsült értékénél (nettó 291.793.638, - Ft.), valamint a beérkezett másik két ajánlat ajánlati áránál. Erre tekintettel Ajánlatkérő a Kbt. 72. § (1) bekezdés szerinti árindokolás benyújtására hívja fel ajánlattevőt az alábbiak szerint:

- Kérjük ismertesse ajánlattevő, hogy mekkora költséggel és mekkora nyereséggel számolt az ajánlati ára meghatározásakor!

- Kérjük részletesen ismertesse, hogy hogy mik azok az előnyös körülmények és/vagy gazdaságos munkamódszer, mely lehetővé teszi, hogy a tervezői árazott költségvetéstől és a többi ajánlattevőtől ennyivel olcsóbban végezze el a feladatot.

- A „zárt csatornaépítés DN300 vízzárósági próbával” tételnél nettó 15.000,- Ft-os anyagárat szerepeltetett ajánlattevő, míg az ÉNGY ezen tételnél nettó 40.238,- Ft csőárat (egységárat) hoz ki, mely többszöröse ajánlattevő egységárának. Kérjük ajánlattevőt, hogy részletesen ismertesse, hogy a tárgyi csatornacsövet honnan, milyen áron (gyártói/hivatalos kereskedői árajánlattal kérjük igazolni az árat, mely a szállítás költségét is tartalmazza) tervezte beszerezni!

- A „zárt csatornaépítés DN400 vízzárósági próbával” tételnél nettó 22.000,- Ft-os anyagárat szerepeltetett ajánlattevő, míg az ÉNGY ezen tételnél nettó 69.483,- Ft csőárat (egységárat) hoz ki, mely több mint háromszorosa ajánlattevő egységárának. Kérjük ajánlattevőt, hogy részletesen ismertesse, hogy a tárgyi csatornacsövet honnan, milyen áron

(gyártói/hivatalos kereskedői árajánlattal kérjük igazolni az árat, mely a szállítás költségét is tartalmazza) tervezte beszerezni!

- Ajánlattevő a „támfal építése” tételre 23.000,-Ft-os anyagárát (egységár) és nettó 17.000,-Ft munkadíjat (egységára) ajánlott meg, mely mind az anyagár, mind a munkadíj tekintetében aránytalanul alacsony megajánlás. Kérjük, hogy ajánlattevő részletesen ismertesse, hogy milyen mennyiségekkel és milyen anyagárral számolt, mikor meghatározta ezen tétel anyagárát! Ajánlattevő árindokolásában az anyagárak teljesíthetőségét gyártók/hivatalos kereskedők által kiállított árajánlattal igazolja!

- A „támfal építése” tételre megajánlott nettó 17.000,-Ft munkadíj (egységár) szintén jelentősen eltért a tervezői költségbecslés és a többi ajánlattevő ajánlati árától. Kérjük, hogy ajánlattevő részletesen ismertesse, hogy a megadott munkadíj milyen és mekkora összegű munkákat tartalmaz! Mutassa be ajánlattevő, hogy milyen teljesítéssel számolt (saját vagy alvállalkozói); ismertesse ajánlattevő, hogy mik azok az előnyös körülmények és/vagy gazdaságos munkamódszer, mely lehetővé teszi, hogy ennyivel olcsóbban végezze el a feladatot.

- Ajánlattevő a „30/50/40 mederburkolt csatorna építése” tételre nettó 21.000,-Ft-os anyagárát (egységár) ajánlott meg, mely áron Ajánlatkérő mederburkoló elemet nem talált a piacon! Kérjük ajánlattevőt, hogy részletesen ismertesse, hogy a mederburkoló elemet honnan, milyen áron (gyártói/hivatalos kereskedői árajánlattal kérjük igazolni az árat, mely a szállítás költségét is tartalmazza) tervezte beszerezni!

- A tételnél megajánlott nettó 25.000,-Ft-os munkadíj szintén jelentősen alacsonyabb, mint a tervezői költségbecslés és a többi ajánlattevő ajánlati ára. Kérjük, hogy ajánlattevő részletesen ismertesse, hogy a megadott munkadíj milyen és mekkora összegű munkákat tartalmaz! Mutassa be ajánlattevő, hogy milyen teljesítéssel számolt (saját vagy alvállalkozói); ismertesse ajánlattevő, hogy mik azok az előnyös körülmények és/vagy gazdaságos munkamódszer, mely lehetővé teszik, hogy a megajánlott munkadíjon végezze el a feladatot.

- Ajánlattevő a „beton burkolat helyreállítása” tételnél nettó 7000,-Ft anyagárát ajánlott meg, mely vállalási ár kevesebb, mint fele a tervezői költségbecslés szerinti egységárnak és a többi ajánlattevő egységárának. Kérjük ajánlattevőt, hogy részletesen ismertesse, hogyan tudja ilyen alacsony anyagáron a munkát elvégezni, milyen anyagokat tervezett beépíteni, az anyagokat milyen áron (gyártói/hivatalos kereskedői árajánlattal kérjük igazolni az árat, mely a szállítás költségét is tartalmazza) tervezte beszerezni!

- Ajánlattevő a „környezetvédelem, növénytelepítés” tételnél nettó 80,- Ft-os anyagárát ajánlott meg, mely kevesebb, mint ötöde a tervezői költségvetés és a többi ajánlattevő ajánlati árának! Kérjük ajánlattevőt, hogy részletesen ismertesse, hogyan tudja ilyen alacsony áron a tétel anyagát beszerezni, a füvesítés anyagát honnan, milyen áron (gyártói/hivatalos kereskedői árajánlattal kérjük igazolni az árat, mely a szállítás költségét is tartalmazza) tervezte beszerezni!

- Ajánlattevő nettó 120.000,-Ft-os szakfelügyelet munkadíjat (egységárát) rögzített a költségvetésében, mely jelentősen alacsonyabb, mint a másik két ajánlattevő egységára, valamint a tervezői költségbecslés egységára, holott a szakfelügyeleti díjban nem lehetne jelentős eltérés, tekintettel arra, hogy a szakfelügyeletet egységes árazást alkalmaznak. Kérjük ajánlattevőt, hogy részletesen ismertesse, hogy milyen költségekkel, díjakkal számolt a szakfelügyeleti munkadíj árának meghatározásakor!

- Az „előkészítés” soron, a hatósági díjknál megajánlott nettó 570.000,-Ft-os munkadíj úgyszintén jelentősen alacsonyabb, mint a másik két ajánlattevő egységára, valamint a tervezői költségbecslés egységára, holott a hatósági díjban szintén nem lehetne jelentős eltérés. Kérjük ajánlattevőt, hogy részletesen ismertesse, hogy milyen hatósági díjakkal számolt a munkadíj árának meghatározásakor!”

19. A kérelmező 2022. október 7-én 9:14-kor benyújtotta hiánypótlását. (hipo_komplett_20221007.pdf)

2./ A benyújtott referenciaigazolásokból nem állapítható meg kétségét kizáróan ajánlattevő M.2. pont szerinti műszaki-szakmai alkalmassága (...)

Válasz: Ajánlatkérő alkalmassági minimumkövetelmény előírása:

Alkalmassági minimumkövetelmény: (...)

A referenciaigazolásainkban a szerződés tárgya bár nem tartalmazta azokat a terminusokat szövegszerűen, melyet Ajánlatkérő előírt, valamennyi referenciaigazolásban a referenciát kiállító a tárgyánál is kiemelte azon feladatokat, melyek a fent nevezett alkalmassági minimumkövetelményeknek megfelel. Több olyan referenciát is benyújtunk, mely önmagában megfelel a legalább 1000 m² felületű vízelvezető árok területén végzett mederburkolásra vonatkozó referencia előírásnak.

3./ Ajánlattevő benyújtotta Hajdúhadház Város Önkormányzata kiállított referenciaigazolást. A referenciaigazolás szerinti építési beruházást közbeszerzési eljárás előzött meg (Belvíz elvezetés Hajdúhadházon 2, EKR001027622018), melynek felhívás szerinti tárgya földmeder építés volt, a kiírás mederburkolást nem tartalmazott. Kérjük, szíveskedjenek a referenciaigazolást összhangba hozni a hivatkozott közbeszerzési eljárás tárgyával és tartalmával.

Válasz: A közbeszerzési felhívás szerinti tárgya valóban földmeder építés volt, viszont a közbeszerzési eljárásban rendelkezésre bocsátott ajánlatkérő műszaki dokumentáció (tervek, műszaki leírás, költségvetés) tartalmazta az elvégzendő feladatokat, mely szerint a kivitelezési munka tartalmaz vízelvezető árok területén végzett mederburkolási tevékenységet. Csatoljuk az árazatlan költségvetést.

A hiánypótlás keretében a Megrendelő képviselője az aláírt referenciaigazolásban igazolja, és megerősíti, hogy bár a szerződés tárgya nem tartalmazta azokat a terminusokat szövegszerűen, melyet Ajánlatkérő előírt, a szerződés tartalmazott vízelvezető árok területén végzett mederburkolás tevékenységet. A nevezett közbeszerzési eljárásban a felhívás nem tartalmazott minden árazatlan költségvetésben kiírt feladatot, így a vízelvezető árok területén végzett mederburkolás tevékenységet sem. A tárgyi közbeszerzési eljárásban több olyan referenciaigazolást is benyújtunk, mely önmagában megfelel a legalább 1000 m² felületű vízelvezető árok területén végzett mederburkolásra vonatkozó referencia előírásnak.”

20. A hiánypótlás 17-20. oldalán csatolásra került „Belvíz elvezetés Hajdúhadházon 2 árazatlan költségvetés”, mely kb. 1320 m² mederburkolat/burkolat készítése mederlapokkal költségvetési sorokat szerepeltetett.

„4./ Ajánlattevő benyújtotta Újléta Község Önkormányzata által kiállított referenciaigazolást. A referenciaigazolás szerinti építési beruházást közbeszerzési eljárás előzött meg (Újléta község belterületi vízrendezése, EKR000108342021), melynek műszaki dokumentációja elérhető az EKR rendszerben. Az építési beruházás műszaki leírása szerint „a megépítésre kerülő csapadékvíz szikkasztó árkok a jobb szikkasztó képesség érdekében burkolatlanul, a megfelelő kapacitás biztosításával rézsűsen valósulnak meg”, ezzel szemben a referenciaigazolás mederburkolatról ír! Kérjük, szíveskedjenek a referenciaigazolást összhangba hozni a hivatkozott közbeszerzési eljárás tárgyával és tartalmával.

Válasz: A műszaki leírásban tévesen szerepelt a „burkolatlanul” kifejezés. A közbeszerzési eljárásban rendelkezésre bocsátott ajánlatkérő műszaki dokumentáció (tervek, költségvetés) tartalmazta az elvégzendő feladatokat, mely szerint a kivitelezési munka tartalmaz vízelvezető árok területén végzett mederburkolási tevékenységet. Csatoljuk az árazatlan költségvetést.

A hiánypótlás keretében a Megrendelő képviselője az aláírt referenciaigazolásban igazolja, és megerősíti, hogy bár a szerződés tárgya nem tartalmazta azokat a terminusokat

szövegszerűen, melyet Ajánlatkérő előírt, a szerződés tartalmazott vízvezető árok területén végzett mederburkolás tevékenységet.”

21. A hiánypótlás 21-29. oldalán csatolásra került „Újléta község belterületi vízrendezése 2 árazatlan költségvetés”, melynek a 27. oldalán a 24. költségvetési sor 676,3 m Előregyártott vasbeton árok- és mederburkoló elem elhelyezése csaphornyos illesztéssel, földmunka nélkül, 20-30 cm árokfenék szélesség között FM 20/30/30 szikkasztós mederelem, erősítő bordával tételeket tartalmazott.

22. Csatolásra került továbbá Fülöp Község által kiállított referenciaigazolás, mely kiegészült az alábbiakkal: „Az építési beruházás tárgya: „A szerződés tartalmazott Vízvezető árok területén végzett mederburkolási tevékenységet. Az építési beruházás teljesített mennyisége: A „Fülöp Község belterületi vízrendezése I. ütem” vállalozási szerződés keretén belül JantaBau Kft Vízvezető árok területén végzett mederburkolási munkákat, mely munka összesen 1082,56 m² felületű Vízvezető árok területén végzett mederburkolat építését tartalmazott.”

23. Újléta Község által kiállított referenciaigazolás kiegészült az alábbiakkal: „Az építési beruházás tárgya: „A szerződés tartalmazott Vízvezető árok területén végzett mederburkolási tevékenységet.”

Az építési beruházás teljesített mennyisége: Az „Újléta község belterületi vízrendezése” vállalozási szerződés keretén belül Janta-Bau Kft Vízvezető árok területén végzett mederburkolási munkákat, mely munka összesen 541,04 m² felületű Vízvezető árok területén végzett mederburkolat építését tartalmazott.”

24. Nyírmártonfalva Község által kiállított referenciaigazolás kiegészült az alábbiakkal: „Az építési beruházás tárgya: „A szerződés tartalmazott Vízvezető árok területén végzett mederburkolási tevékenységet.” Az építési beruházás teljesített mennyisége: A „Nyírmártonfalva Község belterületi vízrendezése” vállalozási szerződés keretén belül JantaBau Kft. Vízvezető árok területén végzett mederburkolási munkákat, mely munka összesen 1782,58 m² felületű Vízvezető árok területén végzett mederburkolat építését tartalmazott.”

25. Hajdúhadház által kiállított referenciaigazolás kiegészült az alábbiakkal: „Az építési beruházás tárgya: „A szerződés tartalmazott Vízvezető árok területén végzett mederburkolási tevékenységet.”

Az építési beruházás teljesített mennyisége: A „Belvíz elvezetés Hajdúhadházon II. ütem” vállalozási szerződés keretén belül Janta-Bau Kft. Vízvezető árok területén végzett mederburkolási munkákat, mely munka összesen 1612,80 m² felületű Vízvezető árok területén végzett mederburkolat építését tartalmazott.”

26. A kérelmező 2022. október 7-én benyújtotta üzleti titoknak minősített árindokolását, mely során 3 db file-t töltött fel az EKR-be:

Hiánypótlási felhívás, felvilágosítás kérés	Kiküldve	2022.10.04 09:41:59	Csengersima Község Onkormányzata	dr.rudolf.robort	2022.10.04 09:46:57	<input checked="" type="checkbox"/>	Megnyitás
Aránytalanul alacsony ár és egyéb aránytalan vállalás esetében indokolás kérése	Kiküldve	2022.10.04 09:49:25	Csengersima Község Onkormányzata	dr.rudolf.robort	2022.10.04 09:51:43	<input checked="" type="checkbox"/>	Megnyitás
Aránytalanul alacsony ár és egyéb aránytalan vállalás esetében indokolás benyújtása	Kiküldve	2022.10.07 09:50:28	JANTA-BAU Építőipari és Szolgáltató Korlátolt Felelősségű Társaság	herczkujanos86	2022.10.07 09:55:05	<input checked="" type="checkbox"/>	Megnyitás
Aránytalanul alacsony ár és egyéb aránytalan vállalás esetében indokolás benyújtása	Kiküldve	2022.10.07 09:58:44	JANTA-BAU Építőipari és Szolgáltató Korlátolt Felelősségű Társaság	herczkujanos86	2022.10.07 09:59:45	<input checked="" type="checkbox"/>	Megnyitás
Egyéb kommunikáció (AT)	Kiküldve	2022.10.07 10:00:28	JANTA-BAU Építőipari és Szolgáltató Korlátolt Felelősségű Társaság	herczkujanos86	2022.10.07 10:01:03	<input checked="" type="checkbox"/>	Megnyitás
Bírálatnál kapcsolatos információk rögzítése	Rögzítve	2022.10.14 15:18:02	Csengersima Község Onkormányzata	dr.rudolf.robort	2022.10.14 15:20:56	<input checked="" type="checkbox"/>	Megnyitás
Eljárás döntéseinek rögzítése	Rögzítve	2022.10.13 10:57:08	Csengersima Község Onkormányzata	dr.rudolf.robort	2022.10.14 15:22:01	<input checked="" type="checkbox"/>	Megnyitás
Összegezés az ajánlatok elbírálásáról	Összegezés kiküldve	2022.10.13 10:57:24	Csengersima Község Onkormányzata	dr.rudolf.robort	2022.10.14 15:26:46	<input checked="" type="checkbox"/>	Megnyitás

SKM_224e22100709280.pdf

megkezdés: 2022.10.07 09:50; lezárás: 2022.10.07 09:55

SKM_224e22100709360.pdf

megkezdés: 2022.10.07 09:58; lezárás: 2022.10.07 09:59

27. Referenciamunkák

A korábbi, azonos tárgyú és volumenű saját teljesítéseit, építéseit ugyanezen elvek mentén kiszámított, azonos árszinten teljesítette a JANTA-BAU Kft. a 2021-es - 2022-es években. A táblázatban az első adat a közbeszerzés lefolytatásának ideje, a második adat a teljesítés éve. A 2021-es árakon a Janta-Bau Kft. az alkalmazott akkor hatályos rezszi óradíjon a szerződésnek és előírásoknak megfelelően teljesítette.

Az alábbi munkákat fejeztük be (a teljesség igénye nélkül):

munka megnevezése	közbeszerzési eljárás lefolytatásának ideje - teljesítés éve	nettó vállalkezési díj	alkalmazot t rezszi óradíj
Fülöp Község belterületi vízrendezése II. ütem szerződés keretén belül csapadékvíz elvezető rendszer építése, mely tartalmazott Vízelvezető árok területén végzett mederburkolási tevékenységet.	2021- 2021	127.771.992,-	4.530,-Ft
Almosd község belterületi vízrendezése szerződés belül csapadékvíz elvezető rendszer építése, mely tartalmazott Vízelvezető árok területén végzett mederburkolási tevékenységet.	2021- 2021	81.430.722,-	4.530,-Ft
„Újléta község belterületi vízrendezése” vállalkozási szerződés keretén belül csapadékvíz elvezetési munkák végzése. mely tartalmazott Vízelvezető árok területén végzett mederburkolási tevékenységet.	2021- 2022	142.711.844,-	4.530,-Ft
Panyola Község csapadékvíz elvezetése vállalkozási szerződés keretén belül csapadékvíz elvezetési munkák végzése. mely tartalmazott Vízelvezető árok területén végzett mederburkolási tevékenységet.	2021 - 2022	152.653.560,-	4.530,-Ft

Rezszi óradíj.pdf

megkezdés: 2022.10.07 10:00; lezárás: 2022.10.07 10:01

28. Az ajánlatkérő 2022. október 14-én megküldött összegezésével kérelmező ajánlatát érvénytelenné nyilvánította. A nyertes ajánlattevőként az INOX-THERM Kft.-t hirdette ki. A kérelmező ajánlatának érvénytelenségét az alábbiakra alapította:

„Érvénytelenítés jogcíme:

Kbt. 73. § (2) bekezdés: Az (1) bekezdésben foglaltakon túl az ajánlat érvénytelen, ha aránytalanul alacsony ellenszolgáltatást vagy más teljesíthetetlen feltételt tartalmaz [72. §]

Kbt. 73. § (1) bekezdés d) pont: az ajánlattevő vagy részvételre jelentkező nem felel meg a szerződés teljesítéséhez szükséges alkalmassági követelményeknek, vagy nem igazolta megfelelően a követelményeknek való megfelelést;

Érvénytelenség indoka:

A JANTA-BAU Építőipari és Szolgáltató Korlátolt Felelősségű Társaság ajánlattevő ajánlata a Kbt. 73. § (2) bekezdés alapján érvénytelen, tekintettel arra, hogy aránytalanul alacsony ellenszolgáltatást tartalmaz. Továbbá a JANTA-BAU Építőipari és Szolgáltató Korlátolt Felelősségű Társaság ajánlattevő ajánlata a Kbt. 73. § (1) bekezdés d) pont alapján érvénytelen, tekintettel arra, hogy ajánlattevő nem igazolta megfelelően az alkalmassági követelményeknek való megfelelést.

Indokolás:

Ajánlatkérő a Kbt. 72. § (1) bekezdés szerinti árandokolást kért ajánlattevőtől, tekintettel arra, hogy az alapmennyiségre adott nettó ajánlati ára jelentősen alacsonyabb volt az eljárás becsült értékénél, valamint a beérkezett másik két ajánlat ajánlati áránál. Ajánlattevő benyújtott árandokolásában közölt információk nemhogy nem indokolták meg, hogy a szerződés az ajánlati áron teljesíthető, hanem az árandokolásból az volt megállapítható, hogy a vállalt ajánlati ár megalapozatlan, a szerződés az ajánlati áron teljesíthetetlen.

Indokok:

Ajánlatkérő több költségvetési tétel munkadíja vonatkozásában (támfal építése; 30/50/40 mederburkolt csatorna építése) árandokolást kért, tekintettel a tételek rendkívül alacsony munkadíjára. Ajánlattevő benyújtott árandokolásában leírta, hogy „mellékelten csatoljuk a rezszi óradíj számítás dokumentumot, melyben a rezszi óradíj számítása részletesen megtalálható”, ajánlattevő tehát rezszióradíj számítással kívánta bemutatni, hogy a munkadíjknál milyen „szükséges és kötelező költségekkel” számolt. Az árandokolásban hivatkozott rezszióradíj számítás határidőig (2022.10.07 10:00 óra) nem került benyújtásra, ajánlattevő a hivatkozott számítást a határidő lejártát követően, elkésztetten nyújtotta be, ennek okán Ajánlatkérő azt nem vehette figyelembe az árandokolás vizsgálatakor. A határidőben benyújtott árandokolásban ajánlattevő az általánosság szintjén bemutatta „az ajánlati árat befolyásoló, ajánlattevő számára kivételesen előnyös körülményeket az 1.2. pontban”, azonban a konkrét munkadíj költségek kimutatására és alátámasztására benyújtott rezszióradíj számítást – elkésztettsége okán – figyelmen kívül kellett hagynia Ajánlatkérőnek, így az árandokolás kérelmben kért „gazdaságos munkamódszer” ismertetése – határidőig - elmaradt ajánlattevő részéről. A rezszióradíj számítás hiányában az árandokolás 5., 6. sz. mellékleteiben (támfal kalkuláció, mederelem kalkuláció) leírt munkák munkadíj egységárai is alkalmatlanok voltak arra, hogy alátámasszák a tételek megajánlott munkadíjon történő teljesíthetőségét, tekintettel arra, hogy az árandokolás semmilyen információt/adatot nem tartalmazott arról, hogy az ott feltüntetett munkadíj egységárakat hogyan, mi alapján számolta ki ajánlattevő. Megállapítható tehát, hogy a munkadíjak vonatkozásában az árandokolás tartalmilag hiányos volt, a rezszióradíj számítás nélkül az árandokolás nem támasztotta alá azt, hogy a szerződés az adott munkadíjakon teljesíthető.

Ajánlatkérő a „zárt csatornaépítés DN300 vízzárósági próbával” tétel anyagára vonatkozásában is árandokolást kért, melyre benyújtásra került egy árajánlat, ami „a PVC csövek beszerzési árát szállítással együtt” tartalmazta. Az árandokolás szerint „a mellékelt összesítő táblázat tartalmazza a részletes kalkulációt” is. A költségvetési tétel vonatkozásában

a hivatkozott összesítő táblázatot nem tartalmazta az árindokolás, kizárólag a cső beszerzési ára, valamint az anyag önköltsége került ismertetésre. Ezen költségvetési tétel – a kiviteli tervek és a műszaki leírás szerint – a csőanyagon kívül további anyagokat tartalmazott, úgy, mint az idomok, a ragasztóanyag, az ágyazati anyag, valamint a dúcolási és víztelenítési munkák anyaga.

Ezen anyagok árára ajánlattevő megadott anyag önköltsége (egységár) és az árajánlat szerinti csőanyag egységár különbsége kellett volna, hogy fedezetet nyújtson.

Ezen különbözeti összegből (nettó 1180,- Ft) a költségvetési tétel további anyagszükségletei nem fedezhetők, a tételhez rendelt anyag önköltség éppen, hogy fedezi a csőanyagok beszerzési árát. Ugyanez állapítható meg a „zárt csatorna építés DN400 vízzárósági próbával” költségvetési tételhez benyújtott árindokolásból is: Ezen költségvetési tétel – a kiviteli tervek és a műszaki leírás szerint – a csőanyagon kívül szintén további anyagokat tartalmaz (az idomok, a ragasztóanyag, az ágyazati anyag, valamint a dúcolási és víztelenítési munkák anyaga), melyek költségére nem nyújt fedezetet a tételnél számolt önköltség (egységár) és az árajánlat szerinti csőanyag egységár különbsége (nettó 1180,- Ft). A „zárt csatorna építés” költségvetési tételekre benyújtott árajánlatból és a tételekhez rendelt önköltségből megállapítható, hogy a megajánlott ajánlati ár kizárólag a csövekre nyújt fedezetet. Az ajánlati ár megadásakor ajánlattevő nem vette figyelembe a költségvetési tételek további anyagigényét és anyagköltségét, így az ajánlati ár a költségvetési tételekhez tartozó további anyagokra nem nyújt fedezetet, ezért a költségvetési tételek a megajánlott egységáron teljesíthetetlenek!

Ajánlatkérő a „támfal építése” költségvetési tétel anyagára vonatkozásában szintén árindokolást kért, melyben kérte ajánlattevőt, hogy „részletesen ismertesse, hogy milyen mennyiségekkel és milyen anyagárrakkal számolt, mikor meghatározta ezen tétel anyagárát”, valamint „az anyagárak teljesíthetőségét gyártók/hivatalos kereskedők által kiállított árajánlattal” kérte igazolni.

Ajánlattevő árindokolásában a vas, valamint a sóder és a bányahomok anyagárának alátámasztására olyan árajánlatokat csatolt be, melyek sem aláírást, sem pecsétet nem tartalmaztak, azaz a kiállító kereskedő cégek által nem lettek cégszerűen aláírva, ezért hivatalos, érvényes árajánlatnak nem tekinthetők, így az anyagárak megfelelőségét nem támasztják alá.

Ajánlattevő az árindokolás mellékletében (támfal kalkuláció) ismertette, hogy a tétel anyagárának meghatározásakor milyen mennyiségekkel számolt. A támfal kalkuláció mellékletből egyértelműen megállapítható, hogy ajánlattevő mennyiségileg nagyságrendekkel alulkalkulálta a költségvetési tétel anyagigényét: - A CS-8 jelű terv alapján a támfal felülete 4,89 m², azaz több mint duplája annak, amivel ajánlattevő a zsaluzás mennyiségénél számolt (2,25 m²). – A CS-8 jelű terv alapján a szükséges beton mennyiség 1,17 m³/támfal, azaz szintén több mint duplája annak, amivel ajánlattevő a támfal betonozás mennyiségénél számolt (0,5625 m³).

A betonacél vonatkozásában ajánlattevő a vas „armatúra” Ft/db árát adta meg, sem az árajánlatból, sem a „támfal kalkulációból” nem derült ki, hogy „1 db armatúra vas” pontosan mit (hajlított, nem hajlított vas) és milyen mennyiségben (hány kg vas) tartalmaz, ezért a vas armatúra Ft/db ára jelen árindokolásban értelmezhetetlen mennyiség, mely teljesen alkalmatlan volt az ajánlati ár teljesíthetőségének megindokolására.

A támfal betonozásánál feltüntetett anyag egységár teljesíthetőségét a becsatolt beton árajánlat nem igazolta, ugyanis a C30-as beton - az árajánlat szerinti téli pótlékkal növelt - ára több mint ezer forinttal meghaladja a támfal kalkuláció szerinti betonárat, azaz az árindokolásban feltüntetett ajánlattevői beton anyag egységár kevesebb, mint az árajánlat szerinti beszerzési ár.

Továbbá nem fogadható el az sem, hogy ajánlattevő a zsaluzásnál nem tüntetett fel anyagárat, mert „saját tulajdonban álló zsaluanyagból” készíti a zsaluzatot, ugyanis a zsaluzat „fogyóeszköznek” minősül, melynek amortizációs anyagárával számolnia kellett volna ajánlattevőnek.

Az árindokolásban közölt információk nemhogy nem indokolták megfelelően a költségvetési tétel megajánlott áron teljesíthetőségét, hanem az árindokolásból az derült ki, hogy ajánlattevő ajánlati ára kialakításakor nem a terv szerinti mennyiségekkel számolt, ezért a megajánlott áron teljesíthetetlen a költségvetési tétel.

Ajánlattevő a „30/50/40 mederburkolt csatorna építése” tétel ajánlati ára alátámasztására benyújtotta a „mederelem kalkulációját”, részletezve benne, hogy a tételnél milyen és mekkora munkákkal és anyagigénnyel számolt. Ajánlattevő a kalkuláció elkészítésekor és ajánlati árának meghatározásakor figyelmen kívül hagyta a CS-8 támfal vasalási terv metszeti mederrajzát, melyen feltüntetésre került, hogy a kapubejáróknál „10 cm vtg. sovány beton alap”-ot kell készíteni a mederelemek alá. Ezen jelentős anyagárú és munkadíjú tétellel ajánlattevő az árindokolás szerinti kalkulációjában egyáltalán nem számolt, ajánlati ára megadásakor a kiviteli terv rendelkezését figyelmen kívül hagyta, ezáltal a „30/50/40 mederburkolt csatorna építése” tétel ajánlati ára, mind anyag, mind díj vonatkozásában nem megalapozott.

Továbbá az árokburkoló elem és fedlap anyagárának alátámasztására ajánlattevő olyan árajánlatot csatolt be, mely sem aláírást, sem pecsétet nem tartalmazott, azaz a kiállító kereskedő cég által nem lett cégszerűen aláírva, ezért hivatalos, érvényes árajánlatnak nem tekinthető, így az anyagárak megfelelőségét nem támasztja alá.

Ajánlatkérő a „beton burkolat helyreállítása” tétel anyagára vonatkozásában árindokolás kérésében kérte, hogy ajánlattevő ismertesse „hogyan tudja ilyen alacsony anyagáron a munkát elvégezni, milyen anyagokat tervezett beépíteni, az anyagokat milyen áron tervezte beszerezni”.

Ajánlattevő árindokolásában leírta, hogy „a mellékelt összesítő táblázat tartalmazza a részletes kalkulációt” a tétel vonatkozásában, azonban az árindokolás a hivatkozott részletes kalkulációt nem tartalmazta. Ajánlattevő az árindokolás 10. sz. mellékletében (mely ajánlattevő költségvetésének kiegészítése) mindössze annyi plusz információt rögzített, hogy ezen tételnél milyen anyag és díj önköltséggel számolt, továbbá hivatkozott a benyújtott beton és homokos kavics árajánlatra. Az árindokolásból azonban – az ajánlattevő által is hivatkozott részletes kalkuláció hiányában – egyáltalán nem derült ki, hogy a tétel aránytalanul alacsonynak vélt nettó 7000,-Ft-os egységára mit tartalmaz, milyen árakkal és mennyiségekkel számolt ajánlattevő, azaz az árindokolás egyáltalán nem ismertette, hogy a megajánlott anyag egységáron pontosan mi, mekkora mennyiségben és milyen áron kerülne beépítésre. Ajánlatkérő felelőssége és kötelessége, hogy az ajánlati ára megalapozottságára vonatkozó minden tény, adatot, kalkulációt az ajánlatkérő rendelkezésére bocsásson. Ezen kötelezettségének nem tett eleget ajánlattevő, ezért árindokolása sem volt elfogadható.

Ajánlatkérő a „környezetvédelem, növénytelepítés” tétel nettó 80,-Ft-os anyagára vonatkozásában is árindokolást kért, melyre ajánlattevő benyújtott két árajánlatot, melyek ajánlattevő állítása szerint „nettó 56,- Ft” árat tartalmaztak. Ezzel szemben az árajánlatok több tízezer forintos „Ft/25 kg” árat tartalmaztak, melyeket nem lehetett összevetni az árindokolás szerinti nettó 56,- Ft-os árral, ugyanis ajánlattevő költségvetésében az ajánlati egységárát nem kg-ban, hanem Ft/m²-ben adta meg, ezért az ajánlati egységár alátámasztására a benyújtott árajánlatok alkalmatlanok voltak (sem az árajánlatok, sem ajánlattevő árindokolása nem tartalmazta, hogy a Ft/kg árból hogyan jön ki a Ft/m² egységár). Ajánlattevő árindokolásában azt kellett volna megindokolnia, alátámasztani, hogy az ajánlatban szerepeltetett 80,- Ft/m² anyag egységár megalapozott, teljesíthető vállalás, ezt azonban az árindokolás és a benyújtott árajánlatok egyáltalán nem tudták alátámasztani, ezért az indokolás nem volt elfogadható.

Továbbá a JANTA-BAU Építőipari és Szolgáltató Kft. ajánlattevő ajánlata a Kbt. 73. § (1) bekezdés d) pont alapján érvénytelen, tekintettel arra, hogy ajánlattevő nem igazolta megfelelően az alkalmassági követelményeknek való megfelelést.

Indokolás: Ajánlatkérő a felhívás M.2. pontja szerinti alkalmassági követelmény (referencia) vonatkozásában hiánypótlási felhívást intézett ajánlattevő felé: „A benyújtott referenciaigazolásokból nem állapítható meg kétségét kizáróan ajánlattevő M.2. pont szerinti műszaki-szakmai alkalmassága, az, hogy ajánlattevő rendelkezik-e „csatorna és/vagy vízvezető árok és/vagy patak és/vagy egyéb vízfolyás területén végzett” mederburkolási referenciával, valamint az, hogy ajánlattevő épített-e mederburkolatot. Kérjük olyan referencia igazolásokat benyújtásukat, melyek megfelelnek a felhívás rendelkezésének, miszerint tartalmazzák az „építési beruházás tárgyát, mennyiségét úgy, hogy abból az alkalmassági követelménynek való megfelelés egyértelműen kiolvasható legyen”.

Ajánlattevő hiánypótlás keretében benyújtotta a módosított referenciaigazolásokat, melyekből azonban továbbra sem állapítható meg, hogy ajánlattevő megfelel az M.2. pont szerinti alkalmassági követelménynek: A hivatkozott alkalmassági követelmény szerint „legalább 1000 m² felületű mederburkolásra vonatkozó referenciát” kellett volna ajánlattevőnek igazolnia, azaz azt, hogy legalább 1000 m² mennyiségben mederburkolási feladatokat látott el. A módosított referenciaigazolásokból mindez nem olvasható ki, ugyanis a referenciát kiállító nem arról nyilatkozott, hogy mekkora (hány m² felület) mennyiségben történt a mederburkolás, hanem arról, hogy mekkora volt a felülete annak a vízvezető ároknak, ahol a munkavégzés zajlott. Idézet a referenciaigazolásokból: Ajánlattevő „vízvezető árok területén végzett mederburkolási munkákat, mely munka összesen 1082,56 m² felületű vízvezető árok területén végzett mederburkolat építését tartalmazott”. Mindhárom benyújtott referenciaigazolás ugyanezen szöveget tartalmazta, csak a m² szám tért el benne. Tehát a referenciaigazolásokban a munkavégzés helyének, a vízvezető ároknak a felülete került megadásra, az nem, hogy a mederburkolat építés milyen mennyiségben valósult meg. Mindezek okán a referenciaigazolásokból nem volt megállapítható, hogy ajánlattevő megfelel-e az alkalmassági követelménynek és rendelkezik legalább 1000 m² felületű mederburkolásra vonatkozó referenciával.

Tehtettel a Kbt. 71. § (6) bekezdésére, a kettős hiánypótlás tilalmára (a korábban megjelölt hiány a későbbi hiánypótlás során már nem pótolható) Ajánlatkérőnek újbóli hiánypótlási felhívás kiírására jogszerű lehetősége nincs.”

29. A kérelmező 2022. október 18-án 19:51-kor előzetes vitarendezési kérelemmel fordult az ajánlatkérőhöz a döntéssel szemben.

30. Az ajánlatkérő 2022. október 20-án 17:33-kor elutasította kérelmező előzetes vitarendezési kérelmét az alábbiak szerint:

„Ennek okán Ajánlatkérő elsődleges rögzíti, hogy teljesen iratellenes a vitarendezési kérelem azon megállapítása, miszerint Kérelmező ajánlata anélkül került érvénytelenítésre, hogy Ajánlatkérő meggyőződött volna arról, hogy az érvénytelenítés feltételei fennállnak-e. Kérelmező árándokolásából egyértelműen meggyőződhetett arról Ajánlatkérő, hogy az ajánlat a megkötni tervezett szerződés tárgyára figyelemmel aránytalanul alacsony összeget tartalmaz, ezért az ajánlat érvénytelen.

Kérelmező kérelmében lényegében nem vitatta, nem cáfolta meg Ajánlatkérő összegezésében tett megállapítását, miszerint a benyújtott árándokolásában közölt információk nem indokolták meg, hogy a szerződés az ajánlati áron teljesíthető. Kérelmező kizárólag arról értekezik, hogy

Ajánlatkérőnek kiegészítő árandokolást kellett volna kérnie, ezzel Kérelmező maga is beismeri benyújtott árandokolásának nem megfelelőségét.

Kérelmező vitarendezési kérelmének alapvető hibája – melyet Kérelmező által is hivatkozott KDB határozatok is tökéletes leírnak -, hogy teljesen tévesen értelmezi a Kbt. 72. § (3) bekezdés szerinti kiegészítő indokoláskérését:

A Kbt. rögzíti, hogy „ajánlattevő kötelessége az ajánlati ára megalapozottságára vonatkozó minden tény, adatot, kalkulációt az ajánlatkérő rendelkezésére bocsátani ahhoz, hogy megfelelő mérlegelés eredményeként az ajánlatkérő döntést hozhasson az ajánlati ár megalapozottságáról.” Kérelmező által kért kiegészítő indokolás nem azt a célt szolgálja, hogy ajánlattevő nem megfelelő árandokolását „hiánypótolassa” és addig javíttassa azt ajánlattevővel, amíg megfelelő nem lesz! Amennyiben ajánlattevő nem tesz eleget törvényi kötelezettségének és nem indokolja meg, hogy a szerződés az adott áron teljesíthető, abban az esetben Ajánlatkérőnek nem kiegészítő árandokolást kell kérni, hanem érvényteleníteni kell az ajánlatot.

A Kbt. 72. § (3) bekezdés szerinti kiegészítő indokolás kizárólag akkor bocsátható ki, ha „az indokolás elfogadhatósága kétséges”. Ajánlatkérő összegezésében kimerítő részletességgel ismertette, hogy a benyújtott árandokolás alapján kétsége nem merült fel abban, hogy a „vállalt ajánlati ár megalapozatlan, a szerződés az ajánlati áron teljesíthetetlen”. Azaz ellentétben a kérelemben leírtakkal tárgyi tényállás az, hogy:

- Kérelmező benyújtott egy olyan árandokolást, mellyel egyáltalán nem indokolta meg, hogy a szerződés az adott áron teljesíthető. Ezt a tényt maga Kérelmező sem cáfolja a vitarendezési kérelmében, a kérelemben egyetlen érvelés/indokolás sincs a benyújtott árandokolás megfelelősége mellett.

- Ezt követően Kérelmező azt sérelmezi, hogy nem kapott lehetőséget kiegészítő árandokolás benyújtására.

Összegezve: Mind a vonatkozó jogszabályi rendelkezés, mind a T. Kérelmező által is hivatkozott KDB határozatok egyértelműek: A benyújtott indokolás és kapcsolódó dokumentumok alapján ajánlatkérőnek abban a kérdésben kell állást foglalnia, hogy azok elegendők-e a vizsgált ajánlati elem elfogadhatóságának vagy el nem fogadhatóságának megítélésére. Amennyiben ajánlatkérő a rendelkezésre álló információk alapján nem tud egyértelműen állást foglalni ebben a kérdésben, a Kbt. 72. § (3) bekezdésben foglaltak szerinti újabb döntésével további kiegészítő indokolás-kéréssel fordulhat az érintett ajánlattevőhöz. A megküldött összegezés érvénytelenítési indokolásából látható, hogy Ajánlatkérő az árandokolásban benyújtott információk alapján egyértelműen állást tudott foglalni arról, hogy a vizsgált ajánlati elemek nem fogadhatók el, így további indokoláskérésnek nem volt helye.

II. A vitarendezési kérelem 10. pontjához, ajánlattevő Kbt. 73. § (1) bekezdés d) pont szerinti érvénytelenítéséhez: Elsődleges rögzíteni kívánjuk: Ha Kérelmezőnek az adott előírás, vagyis a felhívás M.2. pontja szerinti referenciakövetelmény kapcsán nem volt egyértelmű annak ajánlatkérői értelmezése, a Kbt.-ben meghatározott időpontig élhetett volna a kiegészítő tájékoztatókérés lehetőségével. Ezt nem tette.

Kérelmező szerinti a „nem egyértelmű”, II. sz. hiánypótlási felhívás az alábbiak szerint szól: „A benyújtott referenciaigazolásokból nem állapítható meg kétségét kizáróan ajánlattevő M.2. pont szerinti műszaki-szakmai alkalmassága, az, hogy ajánlattevő rendelkezik-e „csatorna és/vagy vízelvezető árok és/vagy patak és/vagy egyéb vízfolyás területén végzett” mederburkolási referenciával, valamint az, hogy ajánlattevő épített-e mederburkolatot. Kérjük olyan referencia igazolásokat benyújtásukat, melyek megfelelnek a felhívás rendelkezésének, miszerint tartalmazzák az „építési beruházás tárgyát, mennyiségét úgy, hogy abból az alkalmassági követelménynek való megfelelés egyértelműen kiolvasható legyen”.

A vitarendezési kérelem egyáltalán nem tartalmazza, hogy Kérelmező szerint mi nem volt egyértelmű a fenti II. hiánypótlási felhívásban.

A hiánypótlási felhívásban felszólításra került Kérelmező, hogy olyan referenciaigazolást nyújtson be, mellyel igazolja M.2. pont szerint műszaki-szakmai alkalmasságát, vagyis azt, hogy rendelkezik az előírt mederburkolási referenciával. Külön hangsúlyozta Ajánlatkérő, hogy olyan referenciaigazolásokat nyújtson be Kérelmező, „melyek megfelelnek a felhívás rendelkezésének, miszerint tartalmazzák az „építési beruházás tárgyát, mennyiségét úgy, hogy abból az alkalmassági követelménynek való megfelelés egyértelműen kiolvasható legyen”.

Fenti hiánypótlási felhívásra Kérelmező benyújtott 4 db referenciaigazolást az alábbi szó szerint idézett szöveggel:

- „vízelvezető árok területén végzett mederburkolási munkákat, mely munka összesen 1082,56 m²/541,04 m²/1782,58 m²/1612,80 m² felületű vízelvezető árok területén végzett mederburkolat építését tartalmazta”.

A fenti mondatot nem lehet máshogy értelmezni: A referenciát kiállító arról nyilatkozott, hogy mekkora volt a felülete annak a vízelvezető ároknak, ahol a munkavégzés zajlott (mely információ teljesen irreleváns volt az alkalmassági követelmény vonatkozásában).

Tehát ellentétben a Kérelmező által a vitarendezésben leírtakkal („a megfogalmazás tartalmazta azt, hogy a csapadékvíz elvezető rendszer építése egyaránt vonatkozott a mederburkolat építést és azt is, hogy 1847,44 m² volt a felülete”), a benyújtott referenciaigazolások a mederburkolat építés mennyiségére vonatkozó adatot nem tartalmazták.

Tekintettel a Kbt. 71. § (6) bekezdésére, a kettős hiánypótlás tilalmára (a korábban megjelölt hiány a későbbi hiánypótlás során már nem pótolható) Ajánlatkérőnek újbóli hiánypótlási felhívás kiírására jogszerű lehetősége már nem volt ezek után. A Kbt. 71. § (6) bekezdése nemcsak a hiánypótlási felhívásra, hanem a felvilágosítás kérésre is vonatkozik, ezért jogszabályba ütközően járt volna el Ajánlatkérő, ha a Kérelmező által leírtak szerint a Kbt. 71. § szerint felvilágosítást kért volna „a referencia nyilatkozat szövegezésével kapcsolatosan”.

Ajánlatkérő megjegyzi továbbá még az alábbiakat: Kérelmező vitarendezési kérelmében azt próbálja megindokolni, hogy már az I. hiánypótlási felhívásra benyújtott eredeti referencia igazolása is igazolta az alkalmasságát és tartalmazta, hogy milyen mennyiségű mederburkolat építést végzett Kérelmező. Ha ez így van, akkor Kérelmezőnek a vonatkozó eljárási cselekményt, azaz a 2. hiánypótlási felhívást kellett volna megtámadni a vonatkozó jogszabályi határidő belül, melyet nem tett.

III. A vitarendezési kérelem 11. pontjához: Ajánlatkérő úgy készítette el összegezését, hogy üzleti titkot nem hozott nyilvánosságra, Kérelmező esetleges kártérítési igénye teljesen megalapozatlan lenne.

IV. Végezetül megjegyzi Ajánlatkérő, hogy akkor sem fogja Kérelmező érvénytelen ajánlatát érvényessé nyilvánítani, ha ez - ahogy Kérelmező írta - „az eljárás lezárásának időpontját késlelteti, idővesztéséget jelent”.

A jogorvoslati kérelem

31. A kérelmező 2022. október 30-án benyújtott és 2022. november 12-én hiánypótlott kérelmében 1. kérelmi elemként annak megállapítását kérte, hogy az ajánlatkérő megsértette a Kbt. 69. § (1)-(2) bekezdéseit, a Kbt. 72. § (3) bekezdését, továbbá ezen jogszabályhelyek megsértése miatt a Kbt. 73. § (2) bekezdését. Erre tekintettel kérte az ajánlatkérő eljárást lezáró döntésének megsemmisítését, továbbá ajánlatkérő - a Kbt. 72. § (3) bekezdése szerint további - kiegészítő indokoláskérésre kötelezését.

32. Közölte, hogy az ajánlatkérőnek a benyújtott indokolást a 2022. október 7-én 10.00-kor benyújtott indokolás alapján kellett vizsgálnia, és szükséges esetben további kiegészítő indokolást kellett volna kérnie.

33. Kifejtette, hogy az ajánlatkérő maga fogalmazott úgy, hogy a rendelkezésre álló adatok nem voltak elegendőek, tartalmilag hiányos volt az indokolás, mely tartalmazott ugyan munkadíj kalkulációt, de az alátámasztó dokumentum hiányzott, ezért erre tekintettel nem állapíthatta volna meg az ajánlatkérő kiegészítő indokolás kérése nélkül azt, hogy a kérelmező nem támasztotta alá azt, hogy a szerződés az adott munkadíjakon teljesíthető. Azt a tényt rögzítette, hogy:

- ajánlattevő adott munkadíjra vonatkozóan az 5. és 6. sz mellékletben adatokat, tehát az indokolásból nem hiányzott a munkadíjra vonatkozó össz adat megadása,
- a benyújtott össz adat vonatkozásában az árindokolás tartalmilag hiányos volt.

34. A kérelmező véleménye szerint amennyiben az ajánlatkérőnek további kétségei merültek fel a benyújtott indokolás tartalmával kapcsolatban, ahogyan azt az érvénytelenné nyilvánítás indokában meg is nevezte, kiegészítő indokoláskérést kellett volna kérnie az alábbi kétségei eloszlatására:

- „zárt csatornaépítés DN300 vízzárósági próbával” tétel anyagára vonatkozásában is árindokolást kért, melyre benyújtásra került egy árajánlat, ami „a PVC csövek beszerzési árát szállítással együtt” tartalmazta. Ezen költségvetési tétel – a kiviteli tervek és a műszaki leírás szerint – a csőanyagon kívül további anyagokat tartalmazott, úgy, mint az idomok, a ragasztóanyag, az ágyazati anyag, valamint a dúcolási és víztelenítési munkák anyaga. Ezen anyagok árára ajánlattevő megadott anyag önköltsége (egységár) és az árajánlat szerinti csőanyag egységár különbsége kellett volna, hogy fedezetet nyújtson. Ezen különbözeti összegből (nettó 1180,- Ft) a költségvetési tétel további anyagszükségletei nem fedezhetők, a tételhez rendelt anyag önköltség éppen, hogy fedezi a csőanyagok beszerzési árát.

- „zárt csatornaépítés DN400 vízzárósági próbával” költségvetési tételhez benyújtott árindokolásból is:

Ezen költségvetési tétel – a kiviteli tervek és a műszaki leírás szerint – a csőanyagon kívül szintén további anyagokat tartalmaz (az idomok, a ragasztóanyag, az ágyazati anyag, valamint a dúcolási és víztelenítési munkák anyaga), melyek költségére nem nyújt fedezetet a tételnél számolt önköltség (egységár) és az árajánlat szerinti csőanyag egységár különbsége (nettó 1180,- Ft).

- A „zárt csatornaépítés” költségvetési tételekre benyújtott árajánlatból és a tételekhez rendelt önköltségből megállapítható, hogy a megajánlott ajánlati ár kizárólag a csövekre nyújt fedezetet. Az ajánlati ár megadásakor ajánlattevő nem vette figyelembe a költségvetési tételek további anyagigényét és anyagköltségét, így az ajánlati ár a költségvetési tételekhez tartozó további anyagokra nem nyújt fedezetet, ezért a költségvetési tételek a megajánlott egységáron teljesíthetetlenek!

35. Utalt a Fővárosi Törvényszék 103.K.703.004/2021/9. sz ítéletében foglaltakra, mely szerint „A felperesnek kellett volna további indokoláskérést kiadnia, mivel e tétel vonatkozásában nem áll rendelkezésre az a szükséges tényadat, ami az általa megfogalmazott kérdésekre választ adna. Ennek hiányában az érdemi értékelés csak a hiányzó elemekre vonatkozó feltételezés mellett lehetséges, ami azonban hipotetikussá teszi az ajánlatnak az árindokolással együttes értékelését az aránytalanul alacsony ellenszolgáltatás, mint az érvénytelenné nyilvánítás törvényi feltétele megítélése szempontjából.” Előadta, hogy az ajánlatkérő azon nyilatkozata, mely szerint „Ezen különbözeti összegből (nettó 1180,-Ft.) a költségvetési tétel további anyagszükségletei nem fedezhetők, a tételhez rendelt anyag

önköltség éppen, hogy fedezi a csőanyagok beszerzési árát” és „Az ajánlati ár megadásakor ajánlattevő nem vette figyelembe a költségvetési tételek további anyagigényét és anyagköltségét, így az ajánlati ár a költségvetési tételekhez tartozó további anyagokra nem nyújt fedezetet, ezért a költségvetési tételek a megajánlott egységáron teljesíthetetlenek”, olyan ajánlatkérői megállapítások, amelyet az ajánlatkérő nem állapíthatott volna meg, hiszen a maga által felállított hipotézisen alapulnak, nem pedig a kérelmező által megadott adatokon. Így az ajánlatkérő abba a nem elfogadható helyzetbe került, hogy a tényállást maga töltötte meg tartalommal, maga egészítette ki az ajánlattevői indokolást, amelyre nem volt jogszerű lehetősége, hiszen erre csak ajánlattevőnek lett volna lehetősége.

36. A kérelmező ismertette, hogy az ajánlatkérő az indokoláskérésében gyártói/hivatalos kereskedői árajánlattal kérte igazolni az árat, mely a szállítás költségét is tartalmazza. Nem írta elő a kérelmező és a kereskedő közötti kommunikáció (árajánlat) pontos formáját, azaz azt, hogy cégszerű aláírással ellátott árajánlatot szükséges csatolni, amit álláspontja szerint nem is határozhat meg a Kbt. keretei között sem, ezért olyan indok alapján nyilvánította érvénytelenné a kérelmező ajánlatát, mellyel megsértette a Kbt. 72. §-ában foglaltakat. Hangsúlyozta, hogy az ajánlatkérő is kötve van az általa kiadott közbeszerzési dokumentumokban foglalt előírásokhoz, az általa kért árindokolás tartalmához, és így ezen megállapításával utólag, nem jogszerű módon, kvázi módosította a közbeszerzési dokumentumokat és az árindokolás kérését, amely nyilvánvalóan a Kbt.-be ütközik.

37. Megjegyezte, hogy az ajánlatkérőnek az indokolás elfogadhatóságának megítéléséhez – ha az elfogadhatóság kétséges – további kiegészítő indokolást kellett volna kérni a kérelmezőtől, vagy alkalmazni a Kbt. 69. § (13) bekezdését, és közvetlenül az árajánlatot kiállító gazdasági szereplőtől kellett volna információt kérnie, tehát az ajánlatkérőnek kötelessége lett volna további intézkedéseket tenni. Az ajánlatkérő nem volt abban a helyzetben, hogy el tudja dönteni, hogy az indokolás megalapozatlan, ezért megsértette a Kbt. 72. § (3) bekezdését, valamint a Kbt. 69. § (13) bekezdését.

38. A kérelmező előadta, hogy az ajánlatkérő az érvénytelenség kapcsán rögzítette, hogy „- a kérelmező az árindokolás mellékletében (támfal kalkuláció) ismertette, hogy a tétel anyagárának meghatározásakor milyen mennyiségekkel számolt. A támfal kalkuláció mellékletből egyértelműen megállapítható, hogy ajánlattevő mennyiségileg nagyságrendekkel alulkalkulálta a költségvetési tétel anyagigényét:

- A CS-8 jelű terv alapján a támfal felülete $4,89 \text{ m}^2$, azaz több mint duplája annak, amivel ajánlattevő a zsaluzás mennyiségénél számolt ($2,25 \text{ m}^2$).

- A CS-8 jelű terv alapján a szükséges beton mennyiség $1,17 \text{ m}^3$ /támfal, azaz szintén több mint duplája annak, amivel ajánlattevő a támfal betonozás mennyiségénél számolt ($0,5625 \text{ m}^2$).

- A betonacél vonatkozásában ajánlattevő a vas „armatúra” Ft/db árát adta meg, sem az árajánlatból, sem a „támfal kalkulációból” nem derült ki, hogy „1 db armatúra vas” pontosan mit (hajlított, nem hajlított vas) és milyen mennyiségben (hány kg vas) tartalmaz, ezért a vas armatúra Ft/db ára jelen árindokolásban értelmezhetetlen mennyiség, mely teljesen alkalmatlan volt az ajánlati ár teljesíthetőségének megindokolására.

- A támfal betonozásánál feltüntetett anyag egységár teljesíthetőségét a becsatolt beton árajánlat nem igazolta, ugyanis a C30-as beton - az árajánlat szerinti téli pótlékkal növelt - ára több mint ezer forinttal meghaladja a támfal kalkuláció szerinti betonárat, azaz az árindokolásban feltüntetett ajánlattevői beton anyag egységár kevesebb, mint az árajánlat szerinti beszerzési ár.

- Továbbá nem fogadható el az sem, hogy ajánlattevő a zsaluzásnál nem tüntetett fel anyagárat, mert „saját tulajdonban álló zsaluanyagból” készíti a zsaluzatot, ugyanis a zsaluzat „fogyóeszköznek” minősül, melynek amortizációs anyagárával számolnia kellett volna ajánlattevőnek.

Az árándokolásban közölt információk nemhogy nem indokolták megfelelően a költségvetési tétel megajánlott áron teljesíthetőségét, hanem az árándokolásból az derült ki, hogy ajánlattevő ajánlati ára kialakításakor nem a terv szerinti mennyiségekkel számolt, ezért a megajánlott áron teljesíthetetlen a költségvetési tétel.”

39. A kérelmező szerint a fenti körülmények megalapozták a Kbt. 72. § (3) bekezdés szerinti kiegészítő indokoláskérés kötelezettségét, melyet az ajánlatkérő nem alkalmazott, ezért nem állapíthatta meg, hogy a szerződés az adott munkadíjakon teljesíthető. Kifejtette továbbá, hogy az ajánlatkérőnek kiegészítő indokoláskérést kellett volna küldenie a támfal szakmai szempontú kalkulációjával kapcsolatosan, különös tekintettel azon kijelentésére, hogy „árándokolásban értelmezhetetlen mennyiség, mely teljesen alkalmatlan volt az ajánlati ár teljesíthetőségének megindokolására”, illetve „ajánlattevő ajánlati ára kialakításakor nem a terv szerinti mennyiségekkel számolt, ezért a megajánlott áron teljesíthetetlen a költségvetési tétel”. Amennyiben az ajánlatkérő a kérelmező szakmai szempontú kalkulációját nem tudta értelmezni, a Kbt. 72. § szerint kiegészítő indokolás alapján kellett volna meggyőződni arról, hogy a kalkulációban miért azon mennyiségeket kalkulálta. Itt is utalt a Fővárosi Törvényszék 103.K.703.004/2021/9. számú ítéletében foglaltakra, mely szerint az ajánlatkérő egy hipotézist állított fel, amely nem volt jogszerű.

40. A kérelmező előadta, hogy amennyiben az ajánlatkérőnek további kétségei merültek fel a benyújtott indokolás tartalmával kapcsolatosan, ahogyan azt az érvénytelenné nyilvánítás indokában az alábbiak szerint meg is nevezte, kiegészítő indokoláskérést kellett volna kérnie az alábbi kétségei eloszlatására, mivel az ajánlatkérő rögzítette, hogy „Ajánlattevő a „30/50/40 mederburkolt csatorna építése” tétel ajánlati ára alátámasztására benyújtotta a „mederelem kalkulációját”, részletezve benne, hogy a tételnél milyen és mekkora munkákkal és anyagigénnyel számolt. Ajánlattevő a kalkuláció elkészítésekor és ajánlati árának meghatározásakor figyelmen kívül hagyta a CS-8 támfal vasalási terv metszeti mederrajzát, melyen feltüntetésre került, hogy a kapubejáróknál „10 cm vtg. sovány beton alap”-ot kell készíteni a mederelemek alá. Ezen jelentős anyagárú és munkadíjú tétellel ajánlattevő az árándokolás szerinti kalkulációjában egyáltalán nem számolt, ajánlati ára megadásakor a kiviteli terv rendelkezését figyelmen kívül hagyta, ezáltal a „30/50/40 mederburkolt csatorna építése” tétel ajánlati ára, mind anyag, mind díj vonatkozásában nem megalapozott.”

41. A kérelmező álláspontja szerint a fenti körülmények megalapozták a Kbt. 72. § (3) bekezdés szerinti kiegészítő indokoláskérés kötelezettségét, melyet az ajánlatkérő elmulasztott, ezért nem állapíthatta meg, hogy a szerződés az adott munkadíjakon nem teljesíthető. Az ajánlatkérőnek kiegészítő indokoláskérést kellett volna küldenie a 30/50/40 mederburkolt csatorna építése szakmai szempontú kalkulációjával kapcsolatosan, különös tekintettel a megállapításaira, mely a Fővárosi Törvényszék 103.K.703.004/2021/9. számú ítéletére utalva olyan ajánlatkérői megállapítások, amelyeket az ajánlatkérő nem állapíthatott volna meg, hiszen a maga által felállított hipotézisen alapult, nem pedig a kérelmező által megadott adatokon. Így az ajánlatkérő abba a nem elfogadható helyzetbe került, hogy a tényállást maga töltötte meg tartalommal, maga egészítette ki az ajánlattevői indokolást, amelyre nem volt jogszerű lehetősége, hiszen erre csak ajánlattevőnek lett volna lehetősége. Amennyiben az ajánlatkérő a kérelmező szakmai szempontú kalkulációját nem tudta

értelmezni, a Kbt. 72. § szerint kiegészítő indokolás alapján kellett volna meggyőződni arról, hogy a kérelmező kalkulációjában miért azon mennyiségeket kalkulálta.

42. Rögzítette, hogy az ajánlatkérő nem írta elő az indokoláskérésben az Ajánlattevő és kereskedő közötti kommunikációt (árajánlat) pontos formáját, nem írta elő, hogy cégszerű aláírással ellátott árajánlatot szükséges benyújtani, ezért olyan indok alapján nyilvánította érvénytelennek a kérelmező ajánlatát, melyet nem írt elő, ezzel megsértve a Kbt. 72. §-ában foglaltakat.

43. E körben hangsúlyozta, hogy az ajánlatkérő is kötve van az általa kiadott közbeszerzési dokumentumokban foglalt előírásokhoz, az általa kért árindokolás tartalmához, és így ezen megállapításával az ajánlatkérő utólag, nem jogszerű módon, kvázi módosította a közbeszerzési dokumentumokat és az árindokolás kérését, amely nyilvánvalóan a Kbt.-be ütközik.

44. Az ajánlatkérőnek az indokolás elfogadhatóságának megítéléséhez – ha az elfogadhatóság kétséges – további kiegészítő indokolást kellett volna kérni az ajánlattevőtől, a többi ajánlattevő egyidejű értesítése mellett, vagy alkalmazni a Kbt. 69. § (13) bekezdését, és közvetlenül az árajánlatot kiállító gazdasági szereplőtől kellett volna információt kérnie, tehát az ajánlatkérőnek kötelessége lett volna további intézkedéseket tenni. Véleménye szerint az ajánlatkérő nem volt abban a helyzetben, hogy el tudja dönteni, hogy az indokolás megalapozatlan, ezért megsértette a Kbt. 72. § (3) bekezdését, valamint a Kbt. 69. § (13) bekezdését.

45. A kiegészítő indokoláskérés szükségességét fenntartotta a „beton burkolat helyreállítása” tétel anyagára vonatkozásában, különös tekintettel azon kijelentéseire, miszerint a kérelmező nem ismertette az ajánlatkérő szerint, hogy a megajánlott anyag egységáron pontosan mi, mekkora mennyiségben és milyen áron kerülne beépítésre.

46. Itt is utalt a Fővárosi Törvényszék 103.K.703.004/2021/9. számú ítéletében foglaltakra, mivel az ajánlatkérő kiegészítő árindokolás alkalmazása helyett egy hipotézist állított fel, amely nem jogszerű.

47. A kérelmező álláspontja szerint az ajánlatkérőnek kiegészítő indokoláskérést kellett volna kérnie a „környezetvédelem, növénytelepítés” tétel nettó 80.-Ft.-os anyagára vonatkozásában is, különös tekintettel azon kijelentéseire, miszerint sem az árajánlatok, sem ajánlattevő árindokolása nem tartalmazta, hogy a Ft/kg árból hogyan jön ki a Ft/m² egységár.

48. Itt is utalt a Fővárosi Törvényszék 103.K.703.004/2021/9. számú ítéletében foglaltakra, mivel az ajánlatkérő kiegészítő árindokolás alkalmazása helyett egy hipotézist állított fel, amely nem jogszerű.

49. A kérelmező kérelmének alátámasztására hivatkozott a Döntőbizottság D.321/2016., a D.18/21/2021. számú határozatában rögzítettek. Kifejtette, hogy a Döntőbizottság döntését a Fővárosi Törvényszék 103.K.703.004/2021/9. sz. ítéletében megerősítette, és az alábbi kiegészítéseket is tette az ajánlat érvénytelenné nyilvánításának okán, mivel az ajánlatkérő nem kért további kiegészítő indokolást: „A felperesnek kellett volna további indokoláskérést kiadnia, mivel e tétel vonatkozásában nem áll rendelkezésre az a szükséges tényadat, ami az általa megfogalmazott kérdésekre választ adna. Ennek hiányában az érdemi értékelés csak a hiányzó elemekre vonatkozó feltételezés mellett lehetséges, ami azonban hipotetikussá teszi

az ajánlatnak az áringdolással együttes értékelését az aránytalanul alacsony ellenszolgáltatás, mint az érvénytelenné nyilvánítás törvényi feltétele megítélése szempontjából.”

50. A kérelmező rámutatott arra, hogy az ajánlatkérőnek lehetőséget kellett volna biztosítania arra, hogy a kérelmező kiegészítő indokolásában még alaposabban kifejtse, alábontsa a költségeket, további adatokkal, magyarázatokkal kiegészítse az indokolásait annak érdekében, hogy az ajánlatkérő megalapozott döntést tudjon hozni az ajánlat elfogadhatósága kapcsán.

51. A kérelmező vitatta az ajánlatkérő vitarendezésében kifejtetteket, mivel minden kérelmi elemében kifejtette, hogy amennyiben az ajánlatkérő jogszerűen jár volna el, és az összegezésben kifejtett megállapításaiban foglalt valamennyi kétségével kapcsolatosan további kiegészítő indokolást kért volna, akkor a kérelmezőnek a Kbt. 72. § (3) bekezdése szerint benyújtott kiegészítő indoklásából egyértelműen megállapíthatta volna, hogy a megkötni tervezett szerződés tárgyára figyelemmel nem tartalmaz aránytalanul alacsony összeget. Véleménye az, hogy az előzetes vitarendezési kérelem jogintézménye nem azt a célt szolgálja, hogy az áringdolás nem megfelelőségét hivatkozó érdemi kérdésekre az előzetes vitarendezési kérelemben kellett volna magyarázatot, indokolást adnia a kérelmezőnek.

52. A kérelmező azt nem tagadta, hogy a benyújtott indoklásában voltak olyan adatok, melyek további kiegészítő indoklás benyújtását indokolják, azonban ezek nem olyan jellegűek, melyek miatt az ajánlat a Kbt. 72. § (3) bekezdésének eljárásjogi cselekményének kihagyásával az ajánlat érvénytelenségét okozná. Maga az ajánlatkérő sem jelölt meg egyetlen olyan indokot sem az érvénytelenséget megállapító döntésben, amely olyan alapvető hibára, hiányra, fogyatékosagra vonatkozott volna, amely miatt az áringdolás kiegészítő áringdolás keretei között ne indokolhatta volna az ajánlati ár megfelelőségét.

53. Rámutatott arra, hogy az előzetes vitarendezésnek nem az volt a célja (nem is lehetett az a Kbt. rendelkezéseinek fogva), hogy a Kbt. 72. § (3) bekezdése szerint elmaradt további kiegészítő indokolást benyújtja, hanem az, hogy rávilágítson arra, hogy az ajánlatkérő megsértette a Kbt. 72. § (3) bekezdésében előírt eljárásjogi cselekmény lefolytatásának kötelezettségét, következképpen az előzetes vitarendezés tárgya csak ezen eljárásjogi cselekmény jogsértő elmaradásának észrevételezése, és a Kbt. 80. § (4) bekezdése figyelembe vételével ajánlatkérőnek lehetőség biztosítása a jogsértés orvoslására.

54. A kérelmező 2. kérelmi elemében kifejtette, hogy az ajánlatkérőnek a benyújtott referencia nyilatkozat és igazolás alapján kellett vizsgálnia, hogy a kérelmező megfelel-e az alkalmassági minimumkövetelményeknek. Az ajánlatkérők számára kötelező, hogy amennyiben az ajánlat, valamilyen hiányosságban szenved, vagy a hiányosságok kiküszöbölését követően is nem egyértelmű kijelentést tartalmaz, akkor az ajánlat érvényessé tételéhez szükséges további jogintézményeket alkalmazzák.

55. Rögzítette, hogy az ajánlatkérő első hiánypótlásában dokumentum hiányát állapította meg, azt kérte benyújtani. A második hiánypótlási felhívásában nem egyértelműen fogalmazta meg azon hiányt, melyre vonatkozóan a hiánypótlási felhívását kérte, nem volt elvárható hogy a hiánypótlási felhívásból következtetni tudjon a kérelmező arra, hogy az ajánlatkérő az adott előírást pontosan miként értelmezi.

56. Utalt a Közbeszerzési Hatóság keretében működő Tanács a hiánypótlás szabályairól szóló útmutatójára, mely rögzíti a hiánypótlási felhívás egyértelműségének követelményét.

Hivatkozott a Döntőbizottság D. 459/11/2014. számú és D.81/12/2013. számú határozataira is ennek kapcsán.

57. A kérelmező ismertette, hogy az általa benyújtott referenciaigazolások mindegyike tartalmazta csapadékvíz elvezető rendszer építését, melyben mederburkolattal ellátott 60,32 m², valamint 1187,12 m² felületű mederburkolat szerepelt. Véleménye szerint a megfogalmazás szerint a csapadékvíz elvezető rendszer építése egyaránt tartalmazott mederburkolat építést, és azt is, hogy 1847,44 m² volt annak a felülete.

58. A kérelmező rámutatott a hiánypótlás konkrét megfogalmazásával kapcsolatosan az alábbi ítéletre is: „... az egyenlő bánásmód és a hátrányos megkülönböztetés tilalmának elve megköveteli, hogy az ajánlattevők azonos esélyekkel rendelkezzenek ajánlataik összeállításakor, és ebből következően azt a követelményt is magában foglalja, hogy valamennyi ajánlattevő tekintetében ugyanazon feltételek vonatkozzanak az ajánlatokra. Másrészt az átláthatóság kötelezettségének célja az ajánlatkérő szerv részéről a részrehajlás és az önkényesség kockázata hiányának biztosítása. Ez a kötelezettség magában foglalja, hogy az ajánlati felhívásban vagy a dokumentációban a közbeszerzési eljárás minden feltételét és részletes szabályát világosan, pontosan vagy egyértelműen kell megfogalmazni, elsősorban annak érdekében, hogy minden, észszerű mértékben tájékozott, általános gondossággal eljáró ajánlattevő megérthesse annak pontos jelentését, és azt ugyanúgy értelmezhesse, másodsorban pedig azért, hogy az ajánlatkérő szerv ténylegesen ellenőrizhesse, hogy az ajánlattevők ajánlatai megfelelnek-e a szóban forgó szerződésre irányadó szempontoknak (2016. április 7-i Partner Apelski Dariusz ítélet, C-324/14, EU:C:2016:214, 61. pont, valamint az ott hivatkozott ítélkezési gyakorlat).

59. Rögzítette, hogy a fenti gyakorlat a hiánypótlási felhívások, és felvilágosítás-kérések terén is kötelezően alkalmazandó elvet fogalmaz meg. Amennyiben az ajánlatkérőnek a benyújtott hiánypótlás keretében a referencia nyilatkozat szövegezésével kapcsolatosan további kétsége merült fel, a Kbt. 71. § szerint felvilágosítást kellett volna kérni a kérelmezőtől a nem egyértelmű kijelentés, nyilatkozat, igazolás tartalmának tisztázása érdekében. A felvilágosítás kérés jogintézményét az ajánlatkérőnek kötelezettsége alkalmazni abban az esetben, amikor nem egyértelmű kijelentést, nyilatkozatot nyújt be az ajánlattevő.

60. A kérelmező véleménye szerint a benyújtott referenciaigazolások tartalmában megfeleltek az alkalmassági minimumkövetelménynek. Megjegyezte, hogy a jóhiszeműen, a rendeltetésszerű joggyakorlás elvének megfelelően járt el akkor, amikor az ajánlatkérő által kiírt tárgyi általános érvényű (nem megfelelő a benyújtott referenciaigazolás) hiánypótlási felhívására benyújtotta a referenciaigazolásokat, és nem pedig „megtámadta” a hiánypótlási felhívást.

61. Hangsúlyozta, hogy amennyiben a fentiekkel ellentétben mégsem tudott az ajánlatkérő meggyőződni a referencia igazolások tartalmából arról, hogy a referenciák kielégítik a vitatott alkalmassági előírást, úgy jogszerű lehetősége lett volna arra, hogy a kettős hiánypótlás tilalmába nem ütköző módon újabb, immáron direkt, célzott, a hiányt tételesen, közvetlenül megjelölő, tehát speciális (és nem általános) jellegű hiánypótlási felhívást küldjön ki a kérelmező részére. Ezen álláspontját támasztja alá a Döntőbizottság D.408/2012 határozata is. Jelen esetben ugyanis a kettős hiánypótlás elkerülhető lett volna, hiszen a két hiánypótlás tartalma teljes egészében eltérő lett volna, és a két hiánypótlás jellegénél fogja az „általános-speciális viszonylatába” került volna, amely így nem eredményezett volna a Kbt. 71. § (6) bekezdésébe ütköző Ajánlatkérői hiánypótlást.

62. A kérelmező szerint az ajánlatkérő döntésével megsértette a Kbt. 71. § (1) bekezdését, a Kbt. 72. § (3) bekezdését, a Kbt. 69. § (1)-(2) bekezdését, a Kbt. 73. § (1) bekezdés d) pontját, a Kbt. 73. § (2) bekezdését és a Kbt. 71. § (6) bekezdését. Kérte jogsértés megállapítását és az ajánlatkérő eljárást lezáró döntésének megsemmisítését.

63. A kérelmező 2022. december 1-jén előterjesztett észrevételében kifejtette, hogy az ajánlatkérő a jogorvoslati eljárásban tulajdonképpen a Kbt. 72. § (3) bekezdésében leírt további kiegészítő tájékoztatáskérés elmaradt eljárásjogi cselekményét kívánja pótolni. Hangsúlyozta, hogy bár a jogorvoslati eljárás keretében megadta választát az ajánlatkérői észrevételekre, de az első kérelmi eleme éppen ennek az eljárásjogi cselekménynek az elmaradását kívánta rendezni, és nem az ajánlatkérő által felsorolt érvénytelenségi indokokat megcáfolni. Ez utóbbira a Kbt. 72. § (3) bekezdés szerinti eljárási cselekményben kellett volna az ajánlatkérőnek lehetőséget biztosítania.

64. A „zárt csatornaépítés DN300 vízzárósági próbával” és „zárt csatornaépítés DN400 vízzárósági próbával” tételek anyagára vonatkozásában rögzítette, hogy a kiviteli tervek műszakilag nem támasztják alá az ajánlatkérő indokolását, ugyanis a műszaki leírás sem tartalmaz utalást csőidom és ragasztó kötelező alkalmazására. A rendelkezésre bocsátott tervdokumentáció alapján megállapítható, hogy egyenes szakaszok kerülnek kivitelezésre, iránytörés nincs, a csövek szakszerű összeillesztése a tokos gumigyűrűs rendszerrel biztosított. Megjegyezte, hogy a költségvetésben szereplő ÉNGY kódhoz tartozó tétel szövegezés is idomok nélküli beépítést tartalmaz az alábbiak szerint (ÉNGY kód: 53-001-2940336, Kódhoz tartozó ÉNGY-s tételszöveg: „Közmű és vízépítési munkák, Közmű csatornaépítés, Csatornaépítés, Egyoldalon tokos műanyag csatornacső beépítése földárokba, gumigyűrűs kötéssel, csőidomok nélkül, 1,00 m hosszú csövekből, külső csőátmérő: 315 mm, PIPELIFE PVC-U tömőfalú tokos csatornacső 315x9,2x1000 mm SN8, KGEM315/1M.SN8”), (ÉNGY kód: 53-001-2940341, Kódhoz tartozó ÉNGY-s tételszöveg: „Közmű és vízépítési munkák, Közmű csatornaépítés, Csatornaépítés, Egyoldalon tokos műanyag csatornacső beépítése földárokba, gumigyűrűs kötéssel, csőidomok nélkül, 1,00 m hosszú csövekből, külső csőátmérő: 400 mm, PIPELIFE PVC-U tömőfalú tokos csatornacső 400x11,7x1000 mm SN8, KGEM400/1M.SN8”).

65. Közölte, hogy az árképzés során az ágyazati anyagot is figyelembe vette, az ágyazathoz szükséges homokos kavics ára számításai szerint nem az ajánlatkérő által feltételezett 460.-Ft. Hangsúlyozta, hogy az ágyazati anyag kalkulációja során a CS-8 jelű terven meghatározott rétegrend szerint kalkulált, azaz az árindokolás során benyújtott (4.sz. melléklet) beszállítói árajánlat alapján a DN300-as csőre vonatkozóan 10cm vtg-ban, nettó 4600.-Ft/m³ egységáron, 1,00m hosszra és 0,50m szélességben nettó 230.-Ft/m egységárral, a DN400-as csőre vonatkozóan 10cm vtg-ban, nettó 4600.-Ft/m³ egységáron, 1,00m hosszra és 0,40m szélességben nettó 184.-Ft/m egységárral. Közölte, hogy a dúcolást saját tulajdonban lévő dúccal végzi, a saját eszközöket korábban vásárolta, könyvelés szempontjából leamortizálódott, nulla értékűek. Csatolta a saját tulajdonú dúctáblákról készült fotókat. Ismertette, hogy a víztelenítési munkáknak nincs anyagdíja, csakis munkadíja.

66. Előadta, hogy nem értelmezhetők az ajánlatkérő „ÉNGY szerinti” egységárai, mivel az általa meghatározott érték nincs alátámasztva semmilyen számíttással, mennyiséggel, egységárral, sem azzal, hogy melyik ÉNGY-s tételt vette figyelembe. A munkára vonatkozó excel tervezői költségvetés nem tartalmazott külön tételsort sem az ágyazatra, sem a dúcolási munkákra, sem a víztelenítési munkákra. A tervezői költségvetés excel tételszövege és az

ÉNGY tételszövege is kifejezetten kizárólag csőfektetésre vonatkozik, a szorosan hozzá kapcsolódó munkákra nem.

67. Megjegyezte továbbá, hogy átalányáras szerződésről van szó, melynek sajátosságait figyelembe véve kalkulált a kérelmező. A tételek ár kalkulációjánál figyelembe vette azt a ténytet, hogy a befejezési határidőre prognosztizálva az ajánlati árnak fedezetet kell nyújtania a szerződés időtartama alatt bekövetkező esetleges árváltozásokra, és tartalmaznia kell mindazon költségeket, melyek az ajánlat tárgyának megvalósításához, a felhívásban és a további közbeszerzési dokumentumokban rögzítettek betartásához, valamint a közbeszerzési eljárás során kifejezetten nem említett, de a szakmai szokások szerint a kifogástalan teljesítéshez kapcsolódó tevékenység ellátásához és a szerződés szerű teljesítéshez szükségesek.

68. A „támfal építés” beton mennyisége kapcsán a kérelmező közölte, hogy a CS-8 számú rajz egy általános elvi sémát tartalmaz (5.sz. mellékleten piros aláhúzással és karikával megjelölte a „változó” méretfeliratokat), a rajzon több méret nincs megadva, mivel azok változó jelölésűek (terven is „változó” felirattal szerepel több méret is) A „változó” méretek miatt nem lehet pontosan kiszámolni egy támfal méretét egy olyan tervből, amely nem tartalmaz pontosan meghatározott méreteket. A kérelmező szerint kérdéses, hogy az ajánlatkérő miként kalkulálta ki a $4,89\text{m}^2$ felületet és a hozzá kapcsolódó $1,17\text{m}^3$ térfogatot, mivel ezen adat sehol nem szerepelt. Az ajánlatkérő vélhetően a sémarajz alapján vonalzóval lemérte a „változó” feliratnál lévő méretvonalat, és az alapján számította a mennyiséget, tehát az ajánlatkérő által kiszámolt adatok abban az esetben lennének helyesek, amennyiben valamennyi támfal azonos méretekkkel kerülne kivitelezésre. Közölte, hogy a CS-8 j. sémarajzot átkonvertálta szerkesztőprogramba, melyben a „változó” értékeket számszerűsítette a rajz alapján, tehát a „változó” méreteket méretarányosan értékkel látta el. A szerkesztőprogrammal kiszámolta a pontos felületet ($4,6075\text{m}^2$) és a betont ($0,94\text{m}^3$). Feltételezte, hogy az ajánlatkérő léptékarányosan „méretezte” a rajzon a „változó” értékeket és annak alapján számolta ki a felületet és a m^3 -t. (Csatolta 6.sz. mellékletként.)

69. Ismertette, hogy a tervezői költségvetésben támfal bontásra $0,5625\text{m}^3/\text{db}$ betonmennyiség szerepelt, ez $2,25\text{m}^2$ zsaluzatot jelent. Ezt vette alapul, mivel a meglévő, a kivitelezés során az elbontandó támfalak helyére kell az újakat építeni, közel azonos körülmények között. Kiszerveztette mind a 204 db támfalat, a hossz-szelvényen szereplő terep- és folyásfenék adatok alapján, figyelembe véve CS-8 (Támfal áteresztés vasalási terve) jelű, támfalra vonatkozó általános tervek iránymutatásait. Ezek alapján a 204 db támfal átlagos felülete $1,6060\text{m}^2/\text{támfal}$, és a szükséges átlagos beton mennyiség pedig $0,3721\text{m}^3/\text{támfal}$. (Csatolta 4.sz. mellékletként: kiszerveztett támfal rajzok és méretkimutatás.)

70. Kifejtette, hogy volt egy kivitelezésre önmagában nem alkalmas tervdokumentáció, ami közbeszerzési eljárás alapját képezte, a kérelmező mivel megfelelő ajánlatot kívánt tenni, emiatt kiszerveztette az összes támfal-síkidomot, elvégezte a számítási módszert, ami az ajánlati árának számítását megalapozza. Tehát a közbeszerzési dokumentáció részlettervei hiányát. A kérelmező pótolta, és ennek alapján úgy alkotta meg ajánlati árát, hogy az erre összességében fedezetet nyújt. Ez alapján az árképzés erre az összes elemre került kiszámításra. Mivel egy soron egy tételszámon kellett megadni az ajánlati árat ezen tételek esetében, ezért átlagolt a kérelmező ezen adatok alapján. Megjegyezte, hogy átalánydíjas szerződésről van szó, mely esetében az előbbieket alapján a szerződés fedezetet nyújt a szerződés teljesítésére.

71. Az ajánlatkérő olyan általános tervből állapított meg mennyiségeket, melyek mennyiségi meghatározásra, számolásra alkalmatlanok. A 204 db támfal nem egyforma méretű, mindegyiknek más-más a befoglaló mérete, melyet a kérelmező részletesen kiserkesztett, és kalkulációjának alapját képezte. A benyújtott támfalkalkuláció nem volt mennyiségileg hibás, az ajánlatkérő általi számítás elnagyolt, mely nélkülözi a közbeszerzési eljárásban rendelkezésre bocsátott tervdokumentáció pontos adatainak figyelembe vételét.

72. A C30-as beton vonatkozásában közölte, hogy a közbeszerzési dokumentáció semmilyen módon nem tartalmazta, hogy téli időszakban lévő munkával kell számolni ennél a tételnél. A kérelmező nyilatkozott arról, hogy úgy számolt ezzel a tétellel, hogy a bontást követően egy általános 60 napos eredményhirdetésen belül számította a teljesítési határidőt, és számítása szerint van olyan határidőbeli lehetőség, ami mellett olyan formában tudta volna teljesíteni a szerződést, hogy nem esett volna a betonozás a téli időszakra. Az ajánlatadás során benyújtott műszaki ütemtervnek megfelelően betonozásokat kizárólag téli időszakon kívül kívánt végezni, ezért a téli pótlékkal történő kalkulálás nem releváns, nem indokolt a téli pótlék alkalmazása az árkalkuláció során.

73. A zsalu költség kapcsán az ajánlatkérő nem kérdezett rá kiegészítő indokoláskérés keretében, hogy a kérelmező miért „0” forinttal számolt. Amennyiben ezen kiegészítő indokoláskéréssel fordult volna kérelmező felé, akkor jogszerűen lehetősége lett volna nyilatkozni arról a kérelmezőnek, hogy a magyar jogszabályok alapján ezen rendelkezésre álló eszközök már leírásra kerültek, az értékük „0”. A saját tulajdonú zsaluanyagok fotóját a 3.sz. mellékletben csatolta.

74. A kérelmező kifejtette, hogy a kapubejárók alatt alkalmazandó 10 cm vtg soványbeton alapot a „TB 30/50/40 mederburkolat fedlap készítése” költségvetési soron költségelte, mivel műszakilag ott indokolt, hiszen mederburkolat fedlapot azokon a helyeken szükséges alkalmazni, ahol a kapubejáróknál átereszt kell építeni.

75. A kérelmező kifejtette azon véleményét, hogy az ajánlatkérő indokoláskéréséből az alábbi következtetést vonta le:

- ajánlatkérő „költségek” kifejezést alkalmazta, mely általában a DÍJ tételekhez kapcsolódó terminus, ennek ellenére a kérelmező igyekezett az ajánlati ára alátámasztására minél részletesebb kalkulációt csatolni,
- azon tételek esetében, melyeket külön kiemelt az árazott költségvetésből, azokra kellett helyeznie a hangsúlyt az ajánlattevőnek,
- az előnyös körülmények és/vagy gazdaságos munkamódszer kifejezetten megengedett volt, melyet a kérelmező igyekezett bemutatni, (azonban megjegyezzük, hogy ezen körülményeket az ajánlatkérő elutasította azzal, hogy az ÉNGY-s költségvetés szerint nem úgy kellett volna ajánlattevőnek számolni).

76. Közölte, hogy a „Betonacél armatúra” kifejezés alatt a betonozás előtt a zsaluzatba elhelyezett, összeszerelt betonacélok összességét értette. A betonacél armatúrákat a vasszerelő telepen gyártják előre össze. Az armatúrák a helyszínen a betonozás előtt készre szerelten kerülnek elhelyezésre a zsaluzatokban. A CS-8 jelű terv (támfal vasalási terve), a betonacél szerelésre vonatkozó elvi sémát tartalmazta, feltüntetve a betonacélok átmérőjét, vasalás sűrűségét. Az átereszt támfafalainak a befoglaló méretei változóak voltak, mely „változó” információ a terven több méretvonalnál is megjelent. (4.sz. melléklet: kiserkesztett támfal rajzok és méretkimutatás + 5.sz. melléklet, támfal vasalási terven a változó értékek piros

színnel kiemelve) Előadta, hogy a betonacél armatúra gyártója a kérelmező által kisserkesztett, pontos méretekkel ellátott támfal rajzok alapján számolta ki a zsaluzatba helyezendő előre gyártott betonacél armatúrák vasszükségletét és ennek alapján határozta meg az egységárát. Annak a kérdése, hogy „1 db armatúra vas” pontosan mit (hajlított, nem hajlított vas) és milyen mennyiségben (hány kg vas) tartalmaz”, éppen a Kbt. 72. § (3) bekezdés szerinti további indokoláskérés szükségességét veti fel.

77. A növénytelepítés kapcsán az ajánlatkérő árandokolás kérése csakis az anyag beszerzési árára vonatkozott, melyet a kérelmező teljesített. Az ajánlatkérő árandokolás kérésében azt kérte ismertetni, hogy a fűvesítés anyagát honnan, milyen áron tervezte a kérelmező beszerezni. Az árandokolás során becsatolt 2 db árajánlat nem az ajánlatkérő által fentebb leírt „netto 56,-Ft” árat tartalmazta, hanem a fűmag árát/kg + a szállítási költséget. Az árandokolás 7. oldalán leírt nettó 56,-Ft-os egységár kalkulálása többek között a TERC alapján történt, mely programban több fűvesítési tételnél is 40-50 dkg/m² fűmag szükségletet irányoz elő. Jelen tételnél a javasolt mennyiség átlagával kalkulált a kérelmező. A fenti mennyiség szükségletet a fűmag szállítására ajánlatot adó kereskedő is írásban megerősítette. A normának és műszaki leírásnak az előző számítással megfelelt a kérelmező.

78. A kérelmező elvben egyetértett az ajánlatkérő által felsorolt precedenssel, valamint a jogi okfejtéssel, egészen addig a pontig, hogy a kétség ugyan alapvetően egy szubjektív körülmény, de mindenképpen objektív minősége, hogy a vizsgálat tárgyát illetően (jelen esetben a benyújtott árandokolás) legalább kétféle megállapítás lehet még elképzelhető:

- a) az további kiegészítés esetén elfogadható
- b) további kiegészítés mellett sem lehet elfogadni.

79. Az ajánlatkérő nem volt abban a helyzetben, és ezt a fenti válaszaiban meg is indokolta, hogy további kiegészítés nélkül utasítsa el a kérelmező indokolását. Az ajánlatkérőnek a benyújtott indokolás alapján további kiegészítő indokolást kellett volna kérnie, mely során, figyelemmel az árandokolásban megjelölt adatokra, valamint a közbeszerzés teljes tárgyára az ellentmondásokat, illetve a hiányosságokat fel kell tárnia, s amennyiben a benyújtott kiegészítő indokolás benyújtásra kerül, úgy döntést kell hoznia az árandokolás elfogadhatósága körében, figyelemmel a határozat fenti pontjaiban foglalt jogalkalmazói követelményekre. A Döntőbizottság számos esetben rögzítette: „Általános jellegű felhívás alapján az ajánlattevők nem kerülnek abba a helyzetbe, hogy megfelelő tartalommal el tudják készíteni indokolásukat az ajánlati árak alátámasztására. A konkrétság mellett azonban legalább ilyen fontos követelmény a teljesíthetőség, vagyis az ajánlattevőtől az indokolás - illetve további tájékoztatáskérésben - csak olyan tény, adat, kalkuláció kérhető, amellyel ténylegesen rendelkezik, vagy legalább is elvárható, hogy rendelkezzen. Az indokolásra illetve további tájékoztatásadásra felhívott ajánlattevőnek akként kell benyújtania – objektív alapú, az ár megalapozottságát tényekkel, adatokkal, kalkulációkkal alátámasztó – indokolását és további tájékoztatását, hogy az megfeleljen az ajánlatkérő által az indokolás- illetve tájékoztatáskérésben foglalt követelményeknek.”

80. Előadta, hogy az ajánlati ára kalkulációjában a rendelkezésre bocsátott közbeszerzési dokumentumok között kiadott árazatlan költségvetési kiírás, műszaki leírás és tervrajzok alapján kalkulálta a költségeit, mely a teljesíthetőség követelményének az alapját képezik, azonban az ajánlatkérő a fenti részletes indokai között több esetben sem a konkrét tervdokumentációból indult ki, hanem az általánosan alkalmazott ÉNGY-s egységárákból, mely következményeként a kérelmező indokolását további kiegészítő indokolás kérése nélkül,

annak számításának helyességét a kiadott tervdokumentációval való egybevetése és nélkül nyilvánította érvénytelennek.

81. Hangsúlyozta, hogy az a közbeszerzési-jogi kérdés, függetlenül attól, hogy itt megpróbálta a kérelmező bizonyítani az ajánlati árának teljesíthetőségét, hogy az ajánlatkérő volt-e abban a helyzetben, hogy hozhatott érvénytelenségi döntést.

82. A 2. kérelmi elem kapcsán kifejtette, hogy a benyújtott referenciaigazolásban nevezett építési beruházás új építés volt, ezért ebben az esetben nem lehet másként értelmezni, mint hogy a benyújtott referencia nyilatkozatban és referenciaigazolásban szereplő mennyiség új építéssel érintett mennyiség. Erre tekintettel mind műszaki, mind nyelvtani szempontból új építés esetében nem lehet mást érteni a referencia munka mennyiségén, mint új építést. A magyar nyelv értelmezési szabályai szerint is ezt a következtetést lehet levonni.

83. Amennyiben ez nem lett volna egyértelmű az ajánlatkérő számára, (ami nyelvtani jogtechnikai kérdés, egy-egy szón lovagol ajánlatkérő), erre lehetett volna kettős hiánypótlásba nem ütköző újabb hiánypótlást kérni, vagy felvilágosítás-kérést intézni a kérelmezőhöz.

84. A kérelmező összefoglalva előadta, hogy véleménye szerint a fő kérdés az, hogy az ajánlatkérő volt-e abban a helyzetben, hogy bármely általa megnevezett érvénytelenségi ok esetében valóban meg tudta ítélni további kiegészítő indokolás kérés nélkül azt, hogy az ajánlat az adott áron nem teljesíthető, valamint a benyújtott referencia alapján a kérelmező nem alkalmas a szerződés teljesítésére, és ezen pont esetében is további eljárási cselekmény alkalmazása nélkül meg tudta ezt állapítani.

85. Álláspontja szerint az ajánlatkérőnek a Kbt. 72. § (3) bekezdés szerinti kiegészítő indokolást kellett volna kérnie a szerződés adott áron való teljesíthetőségének ellenőrzéséhez, valamint az összegezésben rögzített érvénytelenségi indokai vonatkozásában megállapítható volt, hogy a benyújtott referencia nyilatkozat, és referenciaigazolás alapján jogtalanul nyilvánította a kérelmező ajánlatát érvénytelenné a Kbt. 73. § (1) bekezdés d) pontja szerint.

86. A kérelmező tárgyalási nyilatkozatában a DN300 és 400-as tételnél megjegyezte, hogy még a szabványok sem írják elő plusz segédanyagoknak a szükségességét, amelyek árával a kérelmezőnek számolnia kellett volna.

87. A kérelmező kiemelte, hogy nem számított azzal, hogy a 3 fájl feltöltése annyi időt vesz igénybe, hogy emiatt lekési a beadási határidőt.

88. Előadta, hogy a munkadíjra vonatkozóan részletesen megadta a költségvetésben mindenhol azokat a kért elemeket, amelyeket az ajánlatkérő az indokoláskérésben felvetett, illetőleg az árindokolásának 5., 6., 8., 9. 10. mellékleteiben szereplő összesítő táblázatban részletesen bemutatásra került a munkadíj. Itt egyetlen egy adatot nem ismert az ajánlatkérő, méghozzá a rezsióradíjat, amely viszont az elkésetten benyújtott dokumentumba került ismertetésre.

89. A kérelmező 2022. december 9-i beadványában az ajánlatkérő észrevételeire reagálva az alábbiakat rögzítette.

90. A kérelmező szerint az ajánlatkérő által (a vasalási sémarajzról tévesen) beírt méretezése és számítása több számolási és műszaki számítási hibát is tartalmaz. Az ajánlatkérő által a rajzra beírt függőleges értékek összeadva: $0,15\text{m}+0,55\text{m}+0,6+0,5=1,80\text{m}$, nem pedig $1,65\text{m}$. Az ajánlatkérő által megadott szélesség értékének megállapítása szintén műszaki hibát tartalmaz, mivel $3,50\text{ m-t}$ írt a rajzra, mely értéket úgy állapított meg, hogy a rajz cc 34 db 10 cm-es kiosztású vasat jelöl, ami $3,30\text{ m}$ hosszt eredményez, ehhez adott hozzá ajánlatkérő TÉVESEN $10-10\text{ cm}$ oldalsó betontakarást, így eredményezte számára a $3,50\text{ m}$ szélességet. A betontakarás helyes értéke a rajzon is fel van tüntetve, ami $3,50\text{ cm}$. Az ajánlatkérő által megadott támfalmagasság ($1,65\text{m}$) értékének megállapítása szintén műszakilag hibás, mivel az ajánlatkérő úgy számolt, hogy a rajz cc 12 db 15 cm-es kiosztású vasát vette számítási alapul, ami így tévesen $1,65\text{ m-t}$ eredményez, a betontakarást nem vette figyelembe. A betonmennyiség kiszámításakor a támfal vastagságánál nem vette figyelembe azt a tényt, hogy a támfal vastagsága nem a talajszinttől kezdve csökken le 15 cm-re , hanem már a talajszint alatt is, így a 15 cm-es támfalrész magassága 23 cm . Nem vette figyelembe továbbá a betonmennyiség kiszámolásakor a támfalban szereplő kirekesztést sem.

91. Álláspontja szerint az ajánlatkérő továbbra is tévesen értelmezi a CS-8 jelű műszaki rajzot, mely tervrajz egy általános vasalási sémarajz, nincsenek megadva pontos, számszerű adattal a befoglaló méretek. A bontandó és újra építendő átereszek támfalai egyenként más-más befoglaló méretűek, más-más a folyásfenék szintjük a meglévő terepviszonyokból adódóan, azokhoz igazodva. A CS-8 jelű tervről lemerő adatok alapján történő mennyiség számítás csakis abban az esetben lenne műszakilag helyes és indokolt, amennyiben minden egyes áteresz támfal teljesen azonos befoglaló méretekkel és folyásfenékekkel készülne. Hangsúlyozta, hogy a CS-8 jelű terv egy általános vasalási terv, melyen a tervező feltüntette a vasszereléshez szükséges betonacél minőséget, átmérőt, a vasalás sűrűségét. A tervdokumentációban több helyen is megjelenő „változó” méretet alkalmaz a tervező, mely nemcsak a méretvonalaknál láthatóak, hanem a valamennyi kirajzolt betonacél elemnél is. Így például 04-es betonacél: cc21Ø8/15-0,89, ahol a „cc” alkalmazása annyit jelent, hogy „circa”, tehát a tervező is helyesen, körülbelüli darabszámot adott meg a sématerven, mivel minden áteresz és annak vasalása különböző méret paraméterekkel rendelkezik.

92. A kérelmező az indokolásában olyan mennyiségű betonmennyiséggel számolt, mely tartalmazza a szükséges mennyiségen felül azon tartalékokat is, melyek a teljesítés során felmerülhetnek. Megjegyezte, hogy az összegezésben az szerepelt, az ajánlatkérő általa ismertett mennyiséghez képest nem tartotta elegendőnek a kérelmező által számított betonmennyiséget, ellenben a jogorvoslati eljárás során a kérelmező a számításához képest már többet kalkulált. Kiemelte, hogy az általa benyújtott számítás azt támasztja alá, hogy a kérelmező kiszámította a szükséges beton mennyiséget, és azt „rátartással”, tartalékképzéssel számította az árajánlatában, amely ugyancsak a szerződés adott ajánlati áron való tarthatóságát támasztotta alá. Hangsúlyozta továbbá, hogy jelen jogorvoslat keretében benyújtott számítási adatok nem módosítják a benyújtott indokolást, hanem alátámasztják, hogy az abban szereplő mennyiségek elegendőek a teljesítés során, hiszen a szigorúan méretek alapján tett számítások szerinti mennyiséget meghaladták.

93. Utalt arra, hogy a „6_tamfal_lemert” állományban azt mutatta be, hogy véleménye szerint miért és milyen módon számolta ki teljesen tévesen az ajánlatkérő a mennyiségeket. A „változó”-ként feltüntetett méretvonalat helytelenül lemérte és számszerűsítette azt. A tervező nem véletlenül alkalmazta indokoltan a „változó” kifejezést a számszerű méretadat megadása helyett, mivel tervezés során tisztában volt azzal a ténnyel, hogy pontos méretet nem tud a rajzon feltüntetni, mivel a támfalak más-más befoglaló méretűek.

94. Véleménye szerint a Döntőbizottság D.4/19/2019-es határozatban foglaltakra való utalás nem helytálló, arra is tekintettel, hogy nem az ajánlatkérő által lefolytatott Kbt. 72. § (3) bekezdés szerinti eljárási cselekmény van folyamatban.

95. Közölte, hogy téves azon ajánlatkérői feltételez, miszerint a közzétett kiviteli tervek alapján adta meg árajánlatát a Betonacél Szerelő Kft., mivel a betonacél armatúra gyártója a kérelmező által kisserkesztett, pontos méretekkel ellátott támfal rajzok alapján számolta ki a zsaluzatba helyezendő előre gyártott betonacél armatúrák vasszükségletét és ennek alapján határozta meg az egységárát. A kérelmező megerősítette, hogy sem a kérelmi elemeiben, sem a jogorvoslati eljárás során nem kérte, hogy a közbeszerzési eljárásban rendelkezésre bocsátott tervdokumentációval kapcsolatosan jogvita folyjon, hiszen tudatában van annak, hogy ez nem lehet a jogorvoslat tárgya. Megjegyezte azonban, hogy a kérelmező több éves, a közbeszerzés tárgyát képező feladatok elvégzésében szerzett szakmai tapasztalatával fogott hozzá a műszaki leírásban foglaltak értelmezéséhez, és az ajánlatának összeállításához, és valóban nem tett fel kérdéseket, nem indított előzetes vitarendezést olyan anomáliák esetében sem, mint:

- elírások, melyek nem a tárgyi közbeszerzési eljárásra vonatkoztak (pl. Körösszakál helyiség megnevezése a Műszaki Leírás 8.1. pontjában,
- talajmechanikai szakvéleményre hivatkozás a Műszaki Leírásban, mely nem került csatolásra a közbeszerzési eljárásban,
- tisztítóaknak szükségessége a Műszaki Leírásban, melyek nem relevánsak a tárgyi kivitelezés során, stb.

96. A kérelmező megtekintette a helyszínt, az ajánlatadáshoz hiányzó részletszámításokat elvégezte, tehát azon lehetséges gondossággal járt el, mely elvárható volt egy ajánlattevőtől a nemzeti eljárásban rendelkezésre álló rövid ajánlattételi határidőn belül. Véleménye szerint ezen magatartása a közbeszerzési eljárás során fel nem róható számára.

97. A betonacél armatúra/vas armatúra kapcsán kifejtette, hogy a tervező által leírtak is megerősíti azt a tényt, hogy a támfal vasalási terve egy vasalási sématerv, mivel a tervező nem tudott pontos támfal méretekkel szolgálni pont amiatt, hogy minden egyes támfal más-más geometriai kialakítással rendelkezik. A tervező által leírt helyszíni mérete-szabás nem szabvány követelmény. A kérelmező szakmai tapasztalata alapján a pontos méretadatokkal ellátott támfalrajzok dwg-állományából a betonacél szükséglet hatékonyabban, pontosabban számolható ki a program sajátosságait figyelembe véve. A vágást-hajlítást-szerelést korszerű gépekkel, sokkal kedvezőbb munkakörülmények között, hatékonyabban lehet elvégezni. A helyszíni elhelyezés is hatékonyabb előre gyártott betonacél-armatúrák alkalmazásával.

98. Ismertette, hogy hibás az ajánlatkérő azon állítása, hogy a kérelmező ajánlata nem felelt meg a műszaki dokumentáció előírásának. A helyszín pontos ismeretében azon lépés, miszerint az elemeket a helyszínen vágják, hajlítják és állítják össze, nem különbözik attól, ahogyan a betonacél armatúrák készülnek, a különbség csak a helyszín, valamint a technológia korszerűségén van.

99. A támfal betonozásánál feltüntetett anyag egységár teljesíthetősége – ütemezés kapcsán előadta, hogy az ajánlatkérő ütemezéssel kapcsolatos számítása nem helyes. Amennyiben a gondolatmenetét alapul vesszük, és az ajánlatkérő lezárja a közbeszerzési eljárást a 60. napig azaz 11.28-ig, akkor az összegezés megküldését követő 10. napon lehetett volna leghamarabb szerződést kötni, ami december 9-e, és akkor a 22. hét május 12-e.

Megjegyezte, hogy a szerződés megkötésére 60 nap áll rendelkezésre, tehát ezen időpont 2023. január 27-e is lehet. Minden további feltételezés ezen két időszávon belül csak fikció lehet az ajánlatkérő részéről, hiszen nem lehet már megmondani, hogy ezen két időpont között pontosan hol lehetett volna a szerződéskötés időpontja.

100. Az ajánlatkérő az ütemtervvel kapcsolatosan pontos elvárást nem fogalmazott meg a közbeszerzési dokumentumokban, ezért a kérelmező saját logikája szerint készítette el ezeket. Rámutatott arra, hogy az ajánlatkérő által is ismertetett ütemtervben azon adatok, melyeket kiolvasott, nem találhatóak meg. Sem dátum, sem feladat szempontjából nincs benne, hogy március 15-ig betonozást végezne vagy betonozást kellene végeznie. A kérelmező ütemezésében komplett munkafolyamatokra osztotta a feladatokat. A betonozással érintett munkarészek az alábbiak: csapadékvíz elvezetési munkák, valamint a helyreállítási munkák, mely munkák nem kizárólag betonozást, hanem egyéb, a munkavégzéshez szorosan kapcsolódó munkafázisokat is tartalmaznak. A munkavégzés műszaki ütemezésénél azt az elvet követte a kérelmező, hogy a téli időszakban kizárólag a nyílt medrű szakaszok építése történik, március 15. után pedig az átereszes szakaszok kivitelezése, amely részek betonozással érintettek. A fenti elv nagyon jól visszakövethető az ütemterv bontása során is, ahol látszik, hogy a bontási munkák a vízepítési munkák befejezése előtti hétig, folyamatosan történnek. Az ajánlatkérő a saját logikája mentén, a kérelmező „szerepét átvéve” próbál meg olyan magyarázatokat kreálni, amelyek számára kedvezőek. Mindezen magyarázatok azonban egyáltalán nem helyesek, ellentétesek az ajánlatkérő által kiadott műszaki tervdokumentáció tartalmával, valamint a kérelmezői megajánlásával, ütemtervével, így a kérelmezőnek nem kellett számolnia téli pótlékkal.

101. A „zárt csatornaépítés DN300 vízzárósági próbával” és a „zárt csatornaépítés DN400 vízzárósági próbával” tétel kapcsán megerősítette tárgyalási nyilatkozatát, melynek alátámasztására (mely szerint csőidomok alkalmazása jelen kivitelezésnél nem szükséges) kért a Pipelife termékek forgalmazójától szakmai állásfoglalást az idomok alkalmazására vonatkozóan, melyet mellékelten csatolt (filenév: „Pipelife_szakmai”). A szakvéleményhez kapcsolódóan megjegyezte, hogy a közzétett terveken, részletterveken nem szerepelt idom alkalmazása.

102. Közölte, hogy az ajánlatkérő az indokoláskérésben nem kérte a kérelmezőtől, hogy ezen tétel vonatkozásában is részletesen mutassa be, hogy hol, és milyen módon számolt. Megerősítette, hogy az ajánlat teljeskörűségéhez kalkulált ezen összeggel is, és megjegyezte, hogy az ajánlatkérő a jogorvoslati eljárás keretében új érvénytelenségi indokot nevezett meg, melyre nem kért indokolást. Kifejtette, hogy miután külön költségort nem tartalmazott az árazatlan költségvetési kiírás, a költségeket a fedlapoknál költségelte kérelmező.

103. A dúccal kapcsolatos ajánlatkérői észrevétel a kérelmező szerint teljesen hibás. A dúccanyag költsége teljes egészében le van írva, annak költsége nulla, ezért annak költségét már érvényesítette a kérelmező költségként, azzal már csökkentette az eredményét (leamortizálta, elszámolta), így az ajánlatkérő észrevétele ellentmond a 2000. évi C. törvény 52. §-56. §-ában foglaltaknak.

104. Rámutatott arra is, hogy az ajánlatkérő azon kijelentése, mely szerint a víztelenítési munkáknak van anyagdíja, ismét egy szakmai hibát vétve került tévesen megállapításra. Az ajánlatkérő összekeveri a vízzárósági próba fogalmát a víztelenítés fogalmával. Az ajánlatkérő által beemelt ÉNGY tételek nem víztelenítési munkákra vonatkoznak, hanem (mint ahogyan a tétel szövegezésében és számozásában is látható és az ÉNGY-ben tételszám szerint is

visszakereshető) „Csatornák és aknák különféle vizsgálatait / vízzárósági vizsgálat elfalazással / csatorna belmérete 30cm és 40cm” munkák végzésére. (TERC tételszám: 53-009-1.1, 53-009-1.2.) A víztelenítési munkákra vonatkozó helyes ÉNGY tételek az alábbiak, melyek igazolják, hogy a víztelenítési munkáknak nincs anyagköltség vonzata: Nyíltvíztartásnál szivattyú helyszínen tartása: ÉNGY kódok (szivattyú teljesítményétől függően) 14-002-0010505, 14-002-0010510, 14-002-0010522 (TERC tételszámok: 14-002-2.1.1, 14-002-2.1.2, 14-002-2.1.3), Nyíltvíztartásnál szivattyú üzemelése: ÉNGY kódok (szivattyú teljesítményétől függően) 14-002-0010534, 14-002-0010546, 14-002-0010551 (TERC tételszámok: 14-002-2.2.1, 14-002-2.2.2, 14-002-2.2.3).

105. A kérelmező vitatta az ajánlatkérő azon véleményét, mely szerint a kiállító kereskedő cégek által nem cégszerűen aláírt árajánlatok hivatalos, érvényes árajánlatnak nem tekinthetők, így az anyagáruk megfelelőségét nem támasztják alá. A kérelmező szerint az árajánlatokban szereplő adatok támasztják alá a szerződés adott áron való teljesíthetőségét. Továbbra is fenntartotta, hogy amennyiben az ajánlatkérőnek az árajánlatok vonatkozásában azok hitelességének kérdése merült fel, közvetlenül megkereshette volna a forgalmazót a Kbt. 69. § (13) bekezdése szerint a hitelesség ellenőrzése céljából. Az ajánlatkérő azon tárgyalásinyilatkozatával, hogy indokolást csak ajánlattevőtől kérhet, más gazdasági szereplőtől nem, egyetért, azonban azzal nem, hogy a benyújtott dokumentum hitelességét nem ellenőrizheti a Kbt. 69. § (13) bekezdése szerint.

106. A „30/50/40 mederburkolt csatorna építése” tétel, sovány beton alap tekintetében a kérelmező előadta, hogy az ajánlatkérő ismét olyan kérdéseket/észrevételeket tett, melyeket a Kbt. 72. § (3) bekezdés szerint kiegészítő indokoláskérés keretében kellett volna feltennie. A kérelmező ezen észrevétel vonatkozásában csatolta a Csomiep Kft., és a Rácz Tüzép árajánlatát, a részletes számításokat.

107. Összegezve a kérelmező rögzítette, hogy az ajánlatkérő által tett észrevételek nélkülözik a kivitelezés helyszínének bárminemű figyelembe vételét, több esetben is a változó méretek helyett egy kiválasztott változat méretezését rögzítették, és ennek adatai alapján számolt mennyiségeket tekintették kiindulópontnak. A tervdokumentáció részletezettsége nem érte el azt a szintet, amilyen szinten a kérelmező ajánlati árának vizsgálatakor az ajánlatkérő vizsgálhatja a számítások megfelelőségét.

108. Megjegyezte továbbá, hogy az árindokolás kérésnek, és kiegészítő árindokolás kérésnek sem tárgya az, hogy a kivitelezéssel kapcsolatos szakmai kérdésekről győződjön meg az ajánlatkérő, kiváltképp nem azon kérdésekben, melyekre a közbeszerzési eljárás keretében kiadott tervdokumentáció sem tért ki.

109. A bíróság Kfv.VI.37.118/2009/6. számú ítéletében rámutatott arra, hogy „az adott ajánlati elemekkel kapcsolatban felmerült kétségeket kell az adott indokolásban az ajánlattevőnek elosztatnia, amelyhez ha szükséges, olyan bizonyítékokkal kell szolgálnia, amely az állításait alátámasztja. Ez nem jelenti az ajánlathoz képest a kiírás feltételrendszerét meghaladó dokumentáció csatolásának kötelezettségét, csupán a vállalás adott áron történő teljesíthetőségének objektív igazolását.”

110. A kérelmező hangsúlyozta, hogy a közbeszerzési dokumentumok feldolgozása, és az ajánlati ára kialakítása során a lehető legalaposabb módon járt el, a kalkulációját minél pontosabb számításokra kívánta alapozni, és ezt az indokoláskérést követően alá is támasztotta. A jogorvoslati eljárásban már olyan szakkivitelezési-technológiai jellegű

kérdések boncolgatása merült fel, amelyek messzemenően túlmutatnak a jogorvoslati kérelmi elem valódi lényegén. Az ajánlatkérő egy olyan irányba vitte el megítélése szerint az 1. kérelmi elem vizsgálatát, amelyben már nem az ajánlati ár tarthatóságáról és annak megítéléséről van szó, hanem kvázi alapos vízépítési-technológiai szakmai ismeretek, álláspontok ütköztetésén, amelyek esetében megítélése szerint az ajánlatkérőnek nincsenek meg a megfelelő szakmai kompetenciái, de legalábbis nem olyan mélységűek, amelyek alapján ütköztetni lehetne érdemben az álláspontokat, különösen annak alapján, hogy a felmerült kérdések jelentős része majd a kivitelezés során a nyertes ajánlattevő felelős műszaki vezetője és az ajánlatkérő érdekében eljáró szakági műszaki ellenőr feladata lesz.

111. A 2. kérelmi elem kapcsán a kérelmező ismertette, hogy az ajánlatkérő az általa hivatkozott D.52/2015 számú határozatban foglaltakat nem megfelelően értelmezte. A határozatból kiderült, hogy a referenciaigazolásra kért hiánypótlás során az ajánlattevő nem nyújtotta be ismételt a referencia igazolást, hanem rendelkezésre bocsátotta azt kiegészítve a kiviteli terveket, melyből az ajánlatkérő megbizonyosodhatott arról, hogy a gravitációs gerincevezeték építés helyett gravitációs szennyvízcsatornázás terminussal benyújtott magyar nyelvű fordítást a hiánypótlás keretén belül benyújtott tervdokumentációval együttesen elfogadhatta az ajánlatkérő, hiszen „A Döntőbizottság rámutat, hogy a kérelmező által elvégzett mennyiségeket nem a kiviteli tervek tartalmazták, hanem a referenciaigazolás, azaz a referenciaigazolás tervekkel való összevetése során is a referencia megfelelősége az igazolás alapján állapítható meg, melyhez a tervek vizsgálata csupán támpontot nyújt”.

112. A fentiekkel analóg módon a kérelmező véleménye az, hogy a benyújtott referencia nyilatkozat, és referenciaigazolásban megfogalmazott feladatok esetében a benyújtott költségvetéssel is egybevetve megállapítható, hogy a kérelmező megfelelt az alkalmassági minimumfeltételeknek, tekintettel arra, hogy a mennyiségek egyértelműen ellenőrizhetőek voltak a kérelmező által benyújtott referenciaigazolásból és referencia nyilatkozatból.

Az ajánlatkérő észrevétele

113. Az ajánlatkérő észrevételében kérte az alaptalan kérelem elutasítását.

114. Az 1. kérelmi elem kapcsán közölte, hogy a Kbt. 72. § (3) bekezdése egyértelműen meghatározza, hogy az ajánlatkérő akkor élhet a kiegészítő árendokolás kérés lehetőségével, ha a benyújtott árendokolás elfogadhatósága kétséges és az indokolás elfogadhatóságának megítéléséhez szükséges a kiegészítő árendokolás kérés. Ezzel szemben tárgyi eljárásban a benyújtott árendokolás elfogadhatósága nem volt kétséges, a benyújtott árendokolásból kétséget kizáróan megállapította az ajánlatkérő, hogy „a vállalt ajánlati ár megalapozatlan, a szerződés az ajánlati áron teljesíthetetlen” [összegezés, V.2.12) pont].

115. Ismertetette, hogy a benyújtott árendokolás elemeit/információit két részre lehetett bontani:

1. Az árendokolás egyes elemeiből kétséget kizáróan megállapítható volt, hogy a szerződés az ajánlati áron teljesíthetetlen.
2. Az árendokolás más elemei pedig teljesen alkalmatlanok voltak ajánlattevő ajánlati árának alátámasztására.

Az összegezés hivatkozott pontjában Ajánlatkérő részletesen ismertette, hogy a benyújtott árendokolás mely elemeiből állapította meg az ajánlati ár aránytalanul alacsony voltát:

116. A kérelmező a „zárt csatorna építés DN300 vízzárósági próbával” és „zárt csatorna építés DN400 vízzárósági próbával” tételek anyagára vonatkozásában benyújtotta a tételhez tartozó PVC csövek árajánlatát és a tételhez tartozó önköltségét, amely által az ajánlatkérő már három tényadat birtokában volt, a tételre adott ajánlati anyagár (mely ajánlattevő költségvetése szerint nettó 15.000,- Ft., illetve 22.000,- Ft.), a tétel részét képező, DN300-as és DN400-as cső beszerzési ára (mely a benyújtott árindokolás 10. oldalán található árajánlatban szerepel – üzleti titok) és a teljes költségvetési tételekhez rendelt anyag önköltség (az árindokolás 25. oldalán található táblázat szerint). Mindkét tétel anyagszükségletének csak egy része volt a DN300-as, illetve DN400-as cső, a költségvetési tételek – a kiviteli tervek és a műszaki leírás szerint – a csőanyagon kívül további anyagokat tartalmaztak, úgy, mint az idomok, a ragasztóanyag, az ágyazati anyag, valamint a dúcolási és víztelenítési munkák anyaga. Ezen anyagok árára ajánlattevő megadott anyag önköltsége és az árajánlat szerinti csőanyag egységár különbsége kellett volna, hogy fedezetet nyújtson, ezért az árindokolást csak akkor lehetett volna elfogadni, ha a csövek ajánlattevői beszerzési ára jelentősen alacsonyabb, mint az árindokolásban megadott önköltség. Ehhez képest az ajánlatkérő azt látta, hogy a csövek beszerzési ára és a teljes költségvetési tételek önköltsége között alig van különbség:

- Ajánlattevő ajánlati árképzése a „zárt csatorna építés DN300 vízzárósági próbával” tételnél azt eredményezte, hogy nettó 1180,- Ft maradt a tétel összes többi anyagárára, ennek kellett volna fedeznie az ágyazati anyag árát (ami a homokos kavics, mely az árindokolás szerinti ajánlat szerint 460,- Ft-ra jön ki), a dúcolás anyagárát (158,- Ft ÉNGY szerint), az idomok anyagárát (2114,- Ft az ÉNGY szerint), víztelenítési munkák anyagát (61,- Ft ÉNGY szerint). A nettó 1180,- Ft-ból már az idomok anyag ára is kigazdálkodhatatlan.

- Ajánlattevő ajánlati árképzése a „zárt csatorna építés DN400 vízzárósági próbával” tételnél azt eredményezte, hogy nettó 1180,- Ft maradt a tétel összes többi anyagárára, ennek kellett volna fedeznie ágyazati anyag árát (ami a homokos kavics, mely az árindokolás szerinti ajánlat szerint 460,- Ft-ra jön ki), a dúcolás anyagárát (158,- Ft ÉNGY szerint), az idomok anyagárát (4957,- Ft az ÉNGY szerint), víztelenítési munkák anyagát (99,- Ft ÉNGY szerint). A nettó 1180,- Ft-ból már az idomok anyag ára is kigazdálkodhatatlan.

117. Az árindokolásban bemutatott önköltségből és árajánlatból egyértelműen megállapítható volt, hogy a tételhez adott ajánlati árának megadásakor ajánlattevő nem vette figyelembe a költségvetési tételek további anyagigényét és anyagköltségét, ugyanis az ajánlati ár csak a tétel egy részére, a csövekre nyújtott fedezetet, a költségvetési tételekhez tartozó további anyagok ára finanszírozhatatlan volt ajánlattevő ajánlati árából.

Az ajánlatkérő megállapítása nem hipotézisen, hanem tényadatokon (költségvetési tétel ajánlati ára, a költségvetési tételhez tartozó cső beszerzési ára, a költségvetési tétel anyag önköltsége) alapult, mely tényadatokat a kérelmező szolgáltatotta.

118. Közölte, hogy a „Támfal építése” költségvetési tétel vonatkozásában megadott kalkuláció mellékletből egyértelműen megállapítható volt, hogy a kérelmező mennyiségileg nagyságrendekkel alulkalkulálta a költségvetési tétel anyagigényét, mivel a CS-8 jelű terv alapján a támfal felülete $4,89 \text{ m}^2$, azaz több mint duplája annak, amivel ajánlattevő a zsaluzás mennyiségénél számolt ($2,25 \text{ m}^2$). A CS-8 jelű terv alapján a szükséges beton mennyiség $1,17 \text{ m}^3$ /támfal, azaz szintén több mint duplája annak, amivel a kérelmező a támfal betonozás mennyiségénél számolt ($0,5625 \text{ m}^2$). A benyújtott kalkulációból egyértelműen megállapítható volt, hogy a költségvetési tétel a megajánlott áron teljesíthetetlen, ugyanis ajánlattevő ajánlati ára kialakításakor nem a terv szerinti mennyiségekkel számolt, így nem volt mire kiegészítő árindokolást kérni. Az ajánlatkérő megállapításai pedig itt sem hipotézisen, hanem az ajánlattevő által szolgáltatott adatokon (támfal kalkuláció) alapultak.

119. Hivatkozott arra, hogy a benyújtott árindokolás kalkulációja mennyiségileg hibás volt, mely a tételhez rendelt ajánlati ár megalapozatlanságát eredményezte és a kiegészítő árindokolás kérés nem szolgálhat arra, hogy az ajánlattevő hibás kalkulációját, hibás anyag szükséglet számításait javítsa.

120. Előadta továbbá, hogy az összegezésben rögzítésre került, hogy „támfal betonozásánál feltüntetett anyag egységár teljesíthetőségét a becsatolt beton árajánlat nem igazolta, ugyanis a C30-as beton - az árajánlat szerinti téli pótlékkal növelt - ára több mint ezer forinttal meghaladja a támfal kalkuláció szerinti beton árat, azaz az árindokolásban feltüntetett ajánlattevői beton anyag egységár kevesebb, mint az árajánlat szerinti beszerzési ár”. Azaz a kérelmező által megadott adatokból volt megállapítható a vállalat teljesíthetlensége. Az ajánlatkérő álláspontja szerint, ha az építőanyag árajánlat szerinti beszerzési ára magasabb, mint a kalkuláció szerinti ajánlati ár, akkor ott kétség sem merülhet fel abban, hogy a vállalási ár megalapozatlan, fedezetet nem nyújt a tételre. Továbbá a költségvetési tételhez benyújtott árindokolás azon eleme is elfogadhatatlan volt, hogy a zsaluzásnál 0,- Ft anyagköltséggel számolt a kérelmező, mert „saját tulajdonban álló zsaluanyagból” készíti a zsaluzatot. A közbeszerzés visszterhes szerződés megkötésére irányul, mely szerződésnek ingyenes eleme nem lehet. A zsaluanyagnak van egy bekerülési költsége, azt ajánlattevőknek meg kell vennie és ennek költségére az ajánlati árának fedezetet kell nyújtania. Ezzel szemben maga a kérelmező mutatta be árindokolásában, hogy nem számolt ezzel a költséggel (0,- Ft), az ajánlati árban a zsaluzás anyagköltsége nincs benne, tehát ajánlattevő ajánlati ára megadásakor ismételen nem számolt egy olyan költséggel, ami a kivitelezés során jelentkezni fog. Ezért az ajánlatkérő itt is megállapította, hogy a költségvetési tétel megajánlott áron teljesíthetetlen.

121. Az ajánlatkérő ismertette, hogy a „30/50/40 mederburkolt csatorna építése” költségvetési tétel díjainak alátámasztására benyújtott kalkulációból egyértelműen megállapítható volt, hogy a költségvetési tétel megajánlott áron teljesíthetetlen, ugyanis ajánlattevő ezen költségvetési tétel ajánlati árának kialakításakor figyelmen kívül hagyta a CS-8 támfal vasalási terv metszeti mederrajzát, melyen feltüntetésre került, hogy a kapubejáróknál „10 cm vtg. sovány beton alap”-ot kell készíteni a mederelemek alá. Ezen jelentős anyagárú és munkadíjú tétellel a kérelmező az árindokolás szerinti kalkulációjában egyáltalán nem számolt, ajánlati ára megadásakor a kiviteli terv rendelkezését figyelmen kívül hagyta, amire kiegészítő árindokolásban sem adódhat lehetősége. Véleménye szerint ugyanis a kiegészítő árindokolás eljárási cselekmény nem szolgálhatja azt a célt, hogy ajánlattevő e körben „tegye rendbe” az elsődleges árindokolásának alapjait, mivel ebben az esetben megállapítható, hogy nem tett eleget azon jogszabályi kötelezettségének, miszerint kötelessége az ajánlati ára megalapozottságára vonatkozó minden tény, adatot, kalkulációt az ajánlatkérő rendelkezésére bocsátani. A benyújtott árindokolás azt bizonyította, hogy a kérelmező nem kellő alapossággal járt el az ajánlati ára megadásakor, hibás kalkuláció alapján adta meg ajánlati árát, így kétség sem merülhetett fel az ár elfogadhatóságát érintően.

122. Az ajánlatkérő rámutatott arra, hogy a kérelmező ajánlati árának meghatározásakor egyes költségvetési tételeknél a szükséges anyagmennyiségeket alulkalkulálta (azaz ajánlati ára megadásakor nem a közbeszerzés szerinti mennyiségekkel számolt), míg egyes költségvetési tételeknél kötelezően elvégzendő munkákkal (mind anyag-, mind munkadíjjal) nem számolt (azaz ajánlati ára megadásakor nem a közbeszerzés szerinti teljes műszaki tartalmat vette figyelembe). Az árindokolásában a kérelmező saját maga mutatta be azt, hogy az ajánlati ára kidolgozásakor egyáltalán nem kalkulált bizonyos

munkákkal, költségekkel, így lényegében ajánlati árának megadásakor egy csökkentett műszaki tartalommal számolt. Ennek nem lehet más jogkövetkezménye, mint az ajánlat érvénytelenítése, annak aránytalanul alacsony ára okán.

123. Az ajánlatkérő álláspontja szerint „kétség” hiányában a Kbt. 72. § (3) bekezdése szerint további kiegészítő indokolás kérésnek helye nem volt. Az árindokolásban benyújtott kalkulációk vonatkozásában azonban egyéb jogi akadály is lett volna a kiegészítő árindokolás kérésnek, hiszen a Döntőbizottsági határozatok sora mondta már ki, hogy az árindokolásban megadott adatok kiegészítő árindokolásban történő módosítása az ajánlat érvénytelenségét eredményezi (D.4/19/2019.: „A kiegészítő indoklás és így az indoklás nem megfelelő, ha az ajánlattevő az árindokolások során az abban foglalt adatokat módosítja, az egyes költségelemeket átírja, újabb elemekkel bővíti.”). A kérelmezőnek tehát nem lett volna jogszerű lehetősége egy esetleges kiegészítő árindokolásban a már benyújtott kalkulációit módosítani. A már kifejtettek szerint a benyújtott kalkulációk hiányosak és hibásak voltak, azok csak akkor tudták volna az ajánlati árat alátámasztani, ha kiegészítésre/kijavításra kerülnek (pl. a „mederburkolt csatorna építése” költségvetési tétel kalkulációja kiegészítésre kerül a hiányzó „10 cm vtg. sovány beton alap” munkával, vagy a „támfal építése” költségvetési tétel kalkulációjában a mennyiségek – a műszaki tervek szerint – javításra kerülnek). Mindezek okán a benyújtott árindokolás olyan hiányokat és hibákat tartalmazott, melyeket nem lehetett jogszerűen pótolni/javítani.

124. Az ajánlatkérő szerint az árindokolás egyes elemei, dokumentumai teljesen alkalmatlanok voltak ajánlattevő ajánlati árának alátámasztására. Ahogy az összegezésben is rögzítésre került, az ajánlatkérő több költségvetési tétel munkadíja vonatkozásában árindokolást kért, tekintettel a tételek rendkívül alacsony munkadíjára. Ajánlattevő benyújtott árindokolásában leírta, hogy „mellékelten csatoljuk a rezi óradíj számítás dokumentumot, melyben a rezi óradíj számítása részletesen megtalálható”, ajánlattevő tehát rezióradíj számítással kívánta bemutatni, hogy a munkadíjaknál milyen „szükséges és kötelező költségekkel” számolt. Az árindokolásban hivatkozott rezióradíj számítás határidőig (2022.10.07 10:00 óra) nem került benyújtásra, ajánlattevő a hivatkozott számítást a határidő lejártát követően, elkésztetten nyújtotta be, ennek okán az ajánlatkérő azt nem vehette figyelembe, míg a határidőben benyújtott árindokolás alkalmatlan volt arra, hogy alátámassza a tételek megajánlott munkadíjon történő teljesíthetőségét. A kérelmező az árindokolásában a vas, valamint a sóder és a bányahomok anyagárának alátámasztására olyan árajánlatokat csatolt be, melyek sem aláírást, sem pecsétet nem tartalmaztak, azaz a kiállító kereskedő cégek által nem lettek cégszerűen aláírva, ezért hivatalos, érvényes árajánlatnak nem tekinthetők, így az anyagárak megfelelőségét nem támasztják alá.

125. Ennek kapcsán kifejtette, hogy „az anyagárak teljesíthetőségét gyártók/hivatalos kereskedők által kiállított árajánlattal” kérte igazolni. A polgári jog szerint az ajánlat egy jognyilatkozat, szerződés megkötésére irányuló szándék egyértelműen kifejezése (2013. évi V. törvény, V. cím, XII. Fejezet). A cégszerű aláírást, sőt még az aláírást is nélkülöző dokumentumot az ajánlatkérő nem tudta árajánlatként elfogadni.

126. A betonacél vonatkozásában közölte, hogy sem a kérelmező árajánlatából, sem a „támfal kalkulációból” nem derült ki, hogy „1 db armatúra vas” pontosan mit (hajlított, nem hajlított vas) és milyen mennyiségben (hány kg vas) tartalmaz, ezért a vas armatúra Ft/db ára jelen árindokolásban értelmezhetetlen mennyiség, mely teljesen alkalmatlan volt az ajánlati ár teljesíthetőségének megindolására.

127. A „beton burkolat helyreállítása” tétel anyagára vonatkozásában az árindokolás a hivatkozott részletes kalkulációt nem tartalmazta. A kérelmező az árindokolás 10. sz. mellékletében (mely ajánlattevő költségvetésének kiegészítése) mindössze annyi plusz információt rögzített, hogy ezen tételnél milyen anyag és díj önköltséggel számolt, továbbá hivatkozott a benyújtott beton és homokos kavics árajánlatra. Az árindokolásból azonban egyáltalán nem derült ki, hogy a tétel aránytalanul alacsonynak vélt nettó 7000,- Ft-os egységára mit tartalmaz, milyen árakkal és mennyiségekkel számolt ajánlattevő, azaz az árindokolás egyáltalán nem ismertette, hogy a megajánlott anyag egységáron pontosan mi, mekkora mennyiségben és milyen áron kerülne beépítésre.

128. A „környezetvédelem, növénytelepítés” tétel nettó 80.-Ft-os anyagára vonatkozásában is árindokolást kért, melyre ajánlattevő benyújtott két árajánlatot, melyek ajánlattevő állítása szerint „nettó 56.-Ft” árat tartalmaztak. Ezzel szemben az árajánlatok több tízezer forintos „Ft/25 kg” árat tartalmaztak, melyeket nem lehetett összevetni az árindokolás szerinti nettó 56.-Ft-os árral, ugyanis ajánlattevő költségvetésében az ajánlati egységárát nem kg-ban, hanem Ft/m²-ben adta meg, ezért az ajánlati egységár alátámasztására a benyújtott árajánlatok alkalmatlanok voltak (sem az árajánlatok, sem ajánlattevő árindokolása nem tartalmazta, hogy a Ft/kg árból hogyan jön ki a Ft/m² egységár).

129. Az ajánlatkérő szerint a fenti körülmények nem a Kbt. 72. § (3) bekezdés szerinti kiegészítő indokoláskérést, hanem az ajánlat érvénytelenségét alapozták meg. Kiemelte, hogy az árindokolás esetén a „bizonyítási teher” megfordul, azaz nem az ajánlatkérőnek kell bizonyítania, hogy az adott áron a szerződés teljesítése nem megvalósítható, hanem az ajánlattevőnek kell igazolnia, hogy a szerződést a megajánlott áron teljesíteni tudja. Annak érdekében, hogy az ajánlatkérő bírálati kötelezettségének minél hatékonyabban és megalapozottabban eleget tudjon tenni, a Kbt. ajánlattevőre komoly anyagi jogi kötelezettséget telepít. Ennek értelmében az ajánlattevő kötelessége az ajánlati ára megalapozottságára vonatkozó minden tény, adatot, kalkulációt az ajánlatkérő rendelkezésére bocsátani ahhoz, hogy megfelelő mérlegelés eredményeként az ajánlatkérő döntést hozhasson az ajánlati ár megalapozottságáról.

130. Rámutatott arra, hogy a Kbt. 72. § (3) bekezdés szerinti ajánlattevői kötelezettség elmulasztásának nem a Kbt. 72. § (3) bekezdés szerinti kiegészítő indokolás kérés a jogkövetkezménye, hanem az ajánlat érvénytelenítése. Az árindokolás kérésre adott hiányos válasz érvénytelenséget okoz. Aránytalanul alacsony ár megajánlásának megállapítása esetén az ajánlattevőknek az ajánlatkérő által megküldött árindokolás kérésben, illetve esetleges kiegészítő árindokolás kérésben feltett kérdésekre, az ott kifejtteni kért tételekre maradéktalanul, teljeskörűen kell válaszolniuk, és ilyen módon kell az azzal kapcsolatos információ megadniuk. Nincs helye az olyan ajánlat érvényessé nyilvánításának, mely esetében a feltett kérdések, indokolni kért tételek nem kerültek teljeskörűen megválaszolásra (D.193/15/2020. sz. határozat).

131. Míg tehát a jogszabály a Kbt. 72. § (1) bekezdésével magának az árindokolás kérésnek az elrendelését ajánlatkérői kötelezettségként fogalmazza meg az erre okot adó esetben, addig a Kbt. 72. § (3) bekezdése már nem imperatív jelleggel tartalmazza a kiegészítő árindokolás kérés eljárási cselekményt, hanem azt, mint ajánlatkérői lehetőséget szabályozza. Ennek megfelelően tehát nem egy minden esetben kötelező és szükséges eljárási cselekményről van szó. Ezen lehetőséggel a jogszabály szerint az ajánlatkérő akkor élhet, ha az elfogadhatóság számára kétséges. A kétség ugyan alapvetően egy szubjektív körülmény, de mindenképpen objektív minősége, hogy a vizsgálat tárgyát illetően (jelen esetben a benyújtott árindokolás)

legalább kétféle megállapítás lehet még elképzelhető: a) az további kiegészítés esetén elfogadható; b) további kiegészítés mellett sem lehet elfogadni.

132. Álláspontja szerint tehát a Kbt. 72. § (1) bekezdése alapján benyújtott árandokolásnak legalább egy minimálisan elfogadható alapot kell nyújtania, amit már csak részletesebben kifejteni, esetleg további magyarázattal ellátni lehet, ugyanis az abban szereplő adatok egy esetleges kiegészítő indoklás keretében sem lehet már módosítani, megváltoztatni. Ajánlatkérő a fentiekben bemutatta, hogy mely adatokra alapozva látta kizárhatónak, hogy további kiegészítő árandokolás mellett – mely kiegészítő árandokolás a rendelkezésre álló alapadatokat nem módosíthatja – az ajánlati ár elfogadható, és így egyben alátámasztott legyen. Kétség tehát az ajánlatkérőben nem merült fel, nem látott a benyújtott árandokolásban olyan elemet, ami csak kiegészítésre szorult volna, sőt, kifejezetten olyan adatok kérelmezői közlését állapította meg, amik kifejezetten kizárják a további elfogadhatóságot.

133. Megjegyezte továbbá, hogy a Kbt. 69. § (13) bekezdés szerinti eljárási cselekmény árandokolás kérsnél nem alkalmazható, a Kbt. 72. § (3) bekezdésével összeegyeztethetetlen, tekintettel arra, hogy a hivatkozott jogszabály szerint „ajánlattevő kötelessége az ajánlati ára megalapozottságára vonatkozó minden tény, adatot, kalkulációt az ajánlatkérő rendelkezésére bocsátani”, azaz ajánlattevő és nem az árandokolást kiállító gazdasági szereplő feladata és kötelezettsége, hogy ajánlati árának megalapozottságát alátámassza.

134. Kiemelte az ajánlatkérő, hogy a megállapításai a kérelmező által szolgáltatott adatokon alapultak és nem „hipotézisen”. Az ajánlatkérő kétséget kizáróan meggyőződött arról, hogy a szerződés az ajánlati áron teljesíthetetlen, így „kétség” hiányában a Kbt. 72. § (3) bekezdése szerint további kiegészítő indoklaskérésnek helye nem volt. Megjegyezte továbbá, hogy az árandokolás elfogadhatóságához ajánlattevőnek valamennyi, az árandokolásban szereplő tétel/ajánlati (ár)elem teljesíthetőségét, árának megalapozottságát alá kellett volna támasztania. Akár egyetlen tétel megalapozatlansága és aránytalanul alacsony ára az ajánlat érvénytelenségét vonja maga után.

135. A 2. kérelmi elem vonatkozásában az ajánlatkérő továbbra is fenntartotta az összegezésében rögzített álláspontját. A referencia arról szólt, hogy mekkora mederburkolatot tartalmazott a vízelvezető árok/rendszer építés, de nem volt egyértelmű belőle, hogy az írt mennyiség a mederburkolásra, mint munkára vonatkozik, vagy a vízelvezető árok vagy rendszer mederburkolat felületére. A „*tartalmazott mederburkolatot*” és a „*mederburkolattal ellátott szakaszok: Zúgó út és Melánia út*” információkból az ajánlatkérő álláspontja szerint nem volt egyértelműen megállapítható, hogy az mederburkolást, mint munkát jelent-e. Ezért a referenciák szövegezéséből nem volt megállapítható, hogy legalább 1000 m² felületű mederburkolást (mint munkát) tartalmazott-e a referenciaprojekt, ajánlattevő végzett-e mederburkolási tevékenységet, legalább 1000 m² felület mennyiségben.

136. Az ajánlatkérő álláspontja szerint a referenciaigazolás csak akkor fogadható el az alkalmasság igazolására, ha egyértelműen, kétséget kizáróan megállapítható belőle ajánlattevő alkalmassága. Jelen esetben ez az egyértelműség hiányzott, így az ajánlatkérő jogszerűen eljárva kért hiánypótlási felhívást a referencia igazolásokról vonatkozásában.

137. Az ajánlatkérő rámutatott arra, hogy a 2. hiánypótlásban benyújtott referenciaigazolás szintén egységes szövegezést tartalmaztak: „*vízelvezető árok területén végzett mederburkolási munkákat, mely munka összesen 1082,56 m² felületű vízelvezető árok területén végzett mederburkolat építését tartalmazott”.*

138. Tehát a referenciaigazolásokban a munkavégzés helyének, a vízelvező ároknak a felülete került megadásra, az nem, hogy a mederburkolat építés milyen mennyiségben valósult meg. Mindezek okán a 2. hiánypótlási felhívásra benyújtott, javított, hiánypótlott referenciaigazolásokból sem volt megállapítható, hogy ajánlattevő megfelel-e az alkalmassági követelménynek és rendelkezik legalább 1000 m² felületű mederburkolásra vonatkozó referenciával.

139. Megjegyezte, hogy a vízelvező árok területe nem egyenlő a mederburkolási munka mennyiségével, ugyanis nem tudni, hogy az árok egészét, vagy csak egy részét burkolták-e le, így a kérelmező M.2.) szerinti alkalmassága nem került igazolásra.

140. Előadta, hogy ha a kérelmezőnek az adott előírás, vagyis a felhívás M.2.) pontja szerinti referenciakövetelmény kapcsán nem volt egyértelmű annak ajánlatkérői értelmezése, a Kbt.-ben meghatározott időpontig élhetett volna a kiegészítő tájékoztatáskérés lehetőségével, de ezt nem tette. Ha a kérelmező szerint a 2. hiánypótlási felhívás nem egyértelműen fogalmazta meg a hiányt és nem felelt meg az általa hivatkozott jogszabályi rendelkezéseknek és döntőbizottsági határozatoknak, akkor szintén a Kbt.-ben meghatározott időpontig előzetes vitarendezési kérelmet, vagy jogorvoslatot kezdeményezhetett volna.

141. Az ajánlatkérő fenntartotta, hogy tekintettel a Kbt. 71. § (6) bekezdésére az ajánlatkérőnek újbóli, immáron 3. hiánypótlási felhívás kiírására jogszerű lehetősége nem volt. Egyértelműen leírta a 2. hiánypótlási felhívásában, hogy mi a hiánya a referenciaigazolásoknak: „ajánlattevő épített-e mederburkolatot”.

142. Az ajánlatkérő tárgyalási nyilatkozatában előadta, hogy a kérelmező által 1. hiánypótlásra becsatolt négy referenciaigazolás kapcsán kibocsátott 2. hiánypótlási felhívás nem kizárólag a két konkrétan megjelölt referenciát (Újléta és Hajdúhatház) vitatta, hanem a hiánypótlás felhívása generálisan szólt mind a négy referenciára, azaz az adott felületű mederburkolási tevékenységre vonatkozó m² felületet nem találta meg az ajánlatkérő a referenciákban.

143. Az ajánlatkérő szerint nem a mederburkolás építési feladatnak a mennyisége került megadásra, illetőleg két referencia vonatkozásában megvizsgálta az ajánlatkérő az azt alátámasztó dokumentációt, felhívást és a vonatkozásban további hiánypótlásokat/felvilágosítást kért.

144. Kifejtette azon álláspontját, mely szerint teljesen mindegy, hogy a kérelmező milyen dokumentumokkal próbálja alátámasztani az álláspontját, mivel a Kbt., illetve az ajánlatkérő előírásai alapján referenciaigazolásokot kellett bemutatni az alkalmasságot. A referenciaigazolásokból nem állapítható meg az adott m² felületű mederburkolási építési tevékenység elvégzése, erre alapította az ajánlatkérő az érvénytelenné nyilvánító döntését.

145. Közölte, hogy a műszaki leírás nem tartalmazta ezeket a segédanyagokat, de minden PVC cső gyártói előírásában szerepel az, hogy a szakszerű beépítésnek a követelménye adott ágyazó anyag alkalmazása.

146. Az ajánlatkérő azt nem vitatta, hogy 10.00 órakor megkezdődött az árindokolás rezsiorádij részének a feltöltése, de nem a feltöltés megkezdése, hanem a lezárása a vitatott kérdés, hiszen addig kellett beérkeznie a dokumentumoknak. Kiemelte, hogy az ajánlati ár megalapozottságának az igazolása az ajánlattevő feladata, éppen ezért egy adott ajánlati ár

megalapozásául szolgáló dokumentumok hitelességének/megfelelőségének a vizsgálata nem az ajánlatkérő feladata és erre kötelezni sem lehet a Kbt. szabályai alapján.

147. Az ajánlatkérő 2022. december 7-i észrevételében ismertette, hogy a CS-8 jelű terv alapján a támfal felülete $4,89 \text{ m}^2$, míg a CS-8 jelű terv alapján a szükséges beton mennyiség $1,17 \text{ m}^3/\text{támfal}$ volt. Az ajánlatkérő ezen mennyiségeket ismertette összegezésének V.2.12) pontjában is, a kérelmező érvénytelenné nyilvánításakor.

A támfal felülete:

$3,5 \text{ m}$ széles, $1,65 \text{ m}$ magas + $0,15 \text{ m}$ vasbeton perem, letörve (így itt $3,3 \text{ m}$ hosszal számolva)

$3,5 \text{ m} * 0,55 \text{ m} = 1,925 \text{ m}^2$ (a támfal perem alatti téglalap része)

$(3,5 \text{ m} + 1 \text{ m}) * 1,1 \text{ m} / 2 = 2,475 \text{ m}^2$ (a téglalap alatti trapéz rész)

$0,15 \text{ m} * 3,3 \text{ m} = 0,495 \text{ m}^2$

Összesen: $4,89 \text{ m}^2$

A szükséges beton mennyiség/támfal:

A támfal 25 cm széles a terv szerint a perem pedig 15 cm :

$(1,925 \text{ m}^2 + 2,475 \text{ m}^2) * 0,25 \text{ m} = 1,1 \text{ m}^3$

$0,495 \text{ m}^2 * 0,15 \text{ m} = 0,07425 \text{ m}^3$

összesen: $1,17 \text{ m}^3$

148. Rögzítette, hogy a fenti számításban szereplő mennyiségi adatok a Műszaki Dokumentáció részét képező „Támfal vasalási terv” alapján kerültek kiszámításra, az alábbiak szerint:

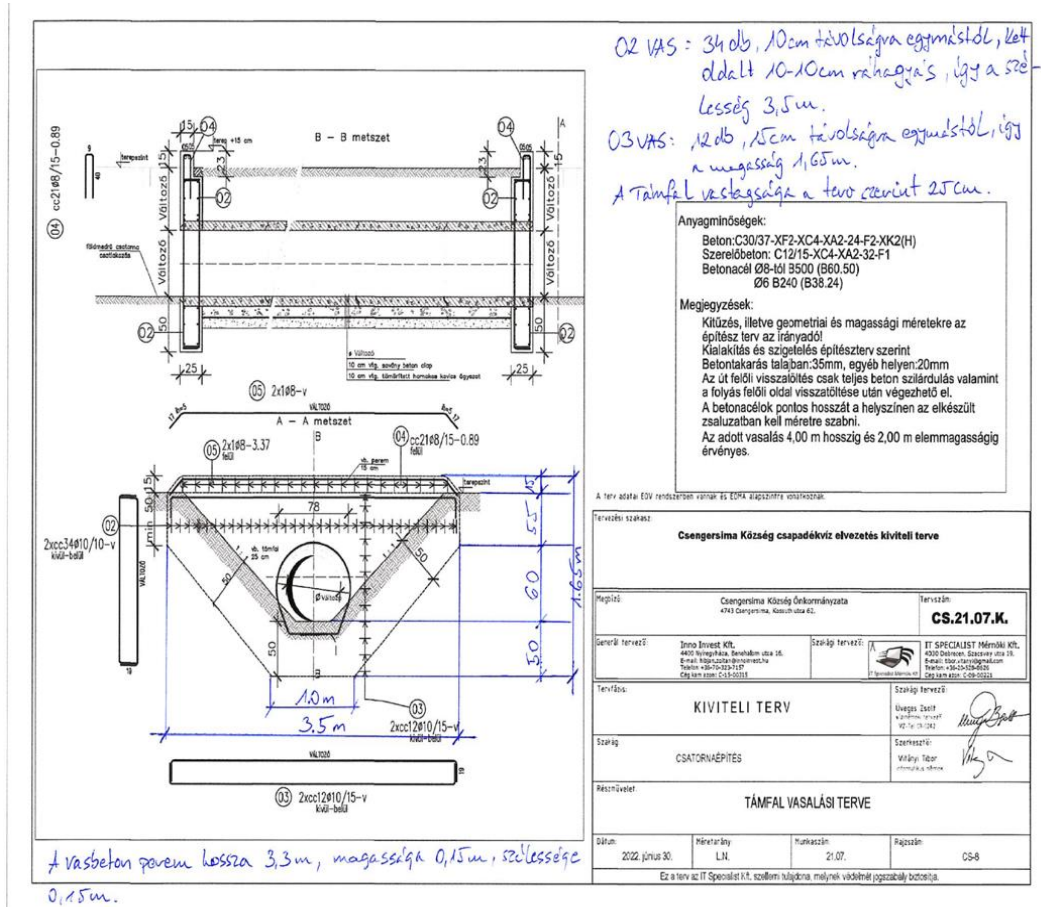

149. Ezzel szemben a kérelmező a jogorvoslati eljárás során tett beadványában eltért az árindokolásában rögzített adatoktól/mennyiségektől, azokat módosította, hiszen az árindokolásában $0,5625 \text{ m}^3/\text{támfal}$ betonmennyiséggel számolt, majd beadványában ezt a mennyiségi adatot $0,3721 \text{ m}^3/\text{támfal}$ mennyiségre módosította. Az árindokolásában a támfal felületénél $2,25 \text{ m}^2$ -rel számolt, majd beadványában ezt a mennyiségi adatot $1,6060 \text{ m}^2/\text{támfal}$ mennyiségre módosította.

150. Utalt arra, hogy a kérelmező a beadványában szereplő fenti, módosított adatokat is módosította, a beadvány „6_tamfal_lemert” elnevezésű mellékletében, mely dokumentumban pirossal színnel kiemelt megjegyzése az alábbiakat tartalmazta:

„Támfal területe: $4,6075 \text{ m}^2$ ”

„Támfal betonszüksége: $0,94 \text{ m}^3$ ”

151. Az ajánlatkérő hangsúlyozta, hogy az árindokolásban megadott adatok módosítására nincs jogszerű lehetőség, melyet alátámaszt a Döntőbizottság D.4/19/2019. számú határozat, mely szerint „A kiegészítő indoklás és így az indoklás nem megfelelő, ha az ajánlattevő az árindokolások során az abban foglalt adatokat módosítja, az egyes költségelemeket átírja, újabb elemekkel bővíti.” Az árindokolás adatainak módosítása esetén az árindokolás megalapozatlan, nem felel meg az ár kalkulációra vonatkozó objektivitás követelményének, és nem alkalmas arra, hogy az ajánlatkérőben meggyőződést alakítson ki arra vonatkozóan, hogy a szerződést a megajánlott áron teljesíteni tudja.

152. Előadta továbbá, hogy a kérelmező a támfal kalkulációnál arra hivatkozik, hogy árindokolásában azért számolt $0,5625 \text{ m}^3$ betonnal, mert az árazatlan költségvetés 11. során, a bontási tételnél ez a mennyiség szerepelt. Azonban, ha az árazatlan költségvetés ezen a során lévő $106,88 \text{ m}^3$ mennyiséget elosztjuk $0,5625 \text{ m}^3$ -rel, akkor 190 db jön ki, nem pedig a tervezett 204 db. Mindez azt mutatja, hogy az árindokolásában megadott $0,5625 \text{ m}^3/\text{támfal}$ betonmennyiség kiszámításának helyességét a kérelmező a beadványában sem tudta alátámasztani.

153. Közölte, hogy a beadvány melléklete (4_tamfalak_összefuzve) szerint a 204 db támfal mind különböző méretű, ezzel szemben az árindokolásban szereplő Betonacél Szerelő Kft. árajánlatában a vas armatúrára egységes Ft/db árat adott a kereskedő (mely nem lehet átlag, mert az ajánlatban nem szerepel, hogy átlagolt ár lenne).

154. Az ajánlatkérő előadta, hogy a „Betonacél armatúra” kifejezés alatt a betonozás előtt a zsaluzatba elhelyezett, összeszerelt betonacélok összességét értjük. A kérelmező arra hivatkozott, hogy a betonacél armatúrákat a vasszerelő telepen gyártják előre össze. Az armatúrák a helyszínen a betonozás előtt készre szerelten kerülnek elhelyezésre a zsaluzatokban. A kérelmező ismertetett eljárása azonban nem felel meg a Műszaki Dokumentáció előírásának, mivel a CS-8 terv megjegyzései között az szerepelt, hogy „A betonacélok pontos hosszát a helyszínen az elkészült zsaluzatban kell méretre szabni.” A terv szerint eljárva a vasszerelés csak úgy lehetséges, hogy a szükséges anyagokat szálakban a helyszínre szállítják, ott azokat lehajtják, majd az elemekből a helyszínen állítják össze a zsalu mérete szerint a szerkezetet melyet, utána el is helyeznek a zsaluzatban a betonozás előtt. A kérelmező tehát olyan műszaki megoldásra kapott árajánlatot, olyan műszaki megoldást tartalmaz ajánlata és árindokolása, mely nem felel meg a műszaki dokumentáció előírásának. Megjegyezte továbbá, hogy az árindokolásban becsatolt betonacél árajánlat sem aláírást, sem pecsétet nem tartalmazott, azaz a kiállító cég által nem lett cégszerűen aláírva, ezért hivatalos, érvényes árajánlatnak nem tekinthető, így az anyagár megfelelőségét nem támasztotta alá.

155. Az ajánlatkérő hivatkozott arra, hogy a kérelmező a támfal betonozásához szükséges C30-as anyag ára vonatkozásában az ütemtervére hivatkozva a téli időszakon kívül munkavégzését állította, ellenben nyilatkozata ellentmondásban áll az ajánlat tartalmával. A „csapadékvíz elvezető építése” munkanemnél (melyben a betonozási munkálatok találhatóak) a kérelmező úgy számolt, hogy azt a munkaterület átadásától számított 2. héten megkezdzi és a 23. héten befejezi. Az ajánlattételi határidő 2022.09.29. napja volt és 60 napos ajánlati kötöttség került előírásra, azaz a bírálatot legkésőbb 2022.11.28-ig kellett az ajánlatkérőnek lezárnia. Tekintettel arra, hogy a szerződéstervezet szerint az ajánlatkérő a szerződés mindkét fél általi aláírását (hatályba lépését) követően átadja a munkaterületet, az ajánlattevőknek november végi/december eleji munkakezdéssel kellett számolniuk. A kérelmező ütemterve szerint a munkaterület átadásától számított 2. héten megkezdzi azt a munkanemet, melyben a betonozási munkálatok találhatóak, azaz saját ütemterve szerint is december eleji munkakezdéssel kellett számolnia a csapadékvíz elvezető építése munkanemnél. Az ütemterv szerint 22 hét időtartamban végezte volna ezen munkálatokat, azaz 2022. decemberétől körülbelül 2023. május elejéig, tehát beleesett a téli pótlékos időszakba (nov. 15. - márc. 15.).

156. Hangsúlyozta, hogy a kérelmezőnek számolnia kellett volna a téli pótlék árával, melyet nem tett, ezért jogszerűen állapította meg ennek kapcsán az érvénytelenséget.

157. Az ajánlatkérő a „zárt csatornaépítés DN300 vízzárósági próbával” tétel és „zárt csatornaépítés DN400 vízzárósági próbával” tételhez előadta, hogy a kérelmező áringdolása és jelen eljárás során tett nyilatkozatai ellentmondást tartalmaznak. Közölte, hogy a „zárt csatornaépítés DN400 vízzárósági próbával” tételnél, a DN400 PVC csatorna szakaszán a terv szerint 15 db támfal bekötés található, melynél szükség van 1-1 db, azaz összesen 15 db befalazó idomra (a csőgyártók előírásai szerint befalazó idom használata szükséges). A Műszaki Leírás 17. oldala leírja, „hogy vezetékek kivitelezésénél a csőgyártó alkalmazástechnikai utasításaiban foglaltakat kell betartani. A terv készítése során a PannonPipe által extrudált csőanyagok alkalmazását feltételezte az ajánlatkérő. Az ajánlatkérő mellékletként csatolta gyártó Pipelife alkalmazástechnikai kézikönyvének vonatkozó 51. oldalát, ahol a gyártó leírja: „a csőrendszer fontos kiegészítő elemei az aknabekötő idomok (lásd: 41. ábra). A betonaknák és egyéb beton műtárgyak vízzáró csőcsatlakozását teszik lehetővé”. A támfal bekötésnél (egyéb beton műtárgy) tehát szükséges ez az idom, a vízzárás miatt.] A szükséges idom (ÉNGY 53-001-2637374, Műanyag, tokos csatornacső idom) ÉNGY egységára nettó 16.624.-Ft, ebből szükséges 15 db, azaz az idom összesen anyagára nettó 249.360.-Ft. Az idomok ára a „zárt csatornaépítés DN400 vízzárósági próbával” költségvetési tétel nettó egységárát 4.957.-Ft-tal emeli meg (az idomok árát el kell osztani a tétel 50,3 fm mennyiségével). Ezért az idomok árára ajánlattevő megadott anyag önköltsége (egységár) és az árajánlat szerinti csőanyag egységár különbsége (nettó 1.180.-Ft) nem tud fedezetet nyújtani.

158. Az ajánlatkérő ismertette, hogy a „zárt csatornaépítés DN400 vízzárósági próbával” tétel további anyagszükséglete a CS-3.2 terven szereplő V1 jelű víznyelő akna anyaga (a terven világoskék színnel jelölt, a zölddel jelölt nyomvonal töréspontjában), mellyel szintén nem számolt a kérelmező. A terv szerinti V1 jelű víznyelő akna ÉNGY anyagára összesen nettó 121.296.-Ft, mely a „zárt csatornaépítés DN400 vízzárósági próbával” költségvetési tétel nettó egységárát nettó 2.411.-Ft-tal emeli meg (az idomok árát el kell osztani a tétel 50,3 fm mennyiségével). Ezért a víznyelő akna árára ajánlattevő megadott anyag önköltsége (egységár) és az árajánlat szerinti csőanyag egységár különbsége (nettó 1.180.-Ft) nem tud fedezetet nyújtani.

159. A víznyelő akna ÉNGY költségvetése:

53-005-1639912	Aknaépítés előregyártott elemekből Négyzet alaprajzú víznyelő akna építése,cementhabarcs illesztéssel, 50x50 cm nagyméretű elemekből, alsó fenék 55 cm magasságig CSOMIÉP 50/50/54/12 víznyelő akna alsó	1	db	30 634,0
53-005-1639924	Aknaépítés előregyártott elemekből Négyzet alaprajzú víznyelő akna építése,cementhabarcs illesztéssel, 50x50 cm nagyméretű elemekből, középső elem 50 cm magasságig CSOMIÉP 50/50/30/12 víznyelő akna magasító	1	db	17 404,0
53-005-2846331	Aknaépítés előregyártott elemekből Négyzet alaprajzú víznyelő akna építése,cementhabarcs illesztéssel, 50x50 cm nagyméretű elemekből, felső elem 5-10-15 cm magas ELSŐ BETON víznyelő akna magasító, 50x50x10 cm	1	db	9 016,0
53-007-1378344	Öntöttvas víznyelőrács elhelyezése,cementhabarcs rögzítéssel, négyzet alakú, téglalap alakú 50/30 - 50/50 cm méret között Mohácsi Vasöntöde öntöttvas víznyelőrács, VNY-500 C250	1	db	64 242,0
V1 jelű víznyelő akna anyagaára (ÉNGY szerint):				121 296,0

160. Az ajánlatkérő szerint a dúcolás anyagköltségével szintén nem számolt a kérelmező (sem a DN400, sem a DN300 csötételnél), ugyanis beadványa szerint a „dúcolást saját tulajdonban lévő dúccal végzi. A saját eszközök korábban vásároltak, könyvelés szempontjából leamortizálódott, nulla értékűek”. Az, hogy az eszközök könyv szerinti értéke már 0.-Ft, nem azt jelenti, hogy az eszköznek nincs anyagköltsége, ugyanis minden eszköznek van bekerülési értéke, mely (anyag)költséggel számolnia kellett volna a kérelmezőnek.

161. Az ajánlatkérő vitatta a kérelmező azon nyilatkozatát, mely szerint a „víztelenítési munkáknak nincs anyagdíja, csakis munkadíja”. Ezzel szemben a vonatkozó Építési Normagyűjtemény szerint tehát a „Zárt csatornaépítés DN300 vízzárósági próbával” tételnél és „zárt csatornaépítés DN400 vízzárósági próbával” tételnél, a vízzárósági próbának (ÉNGY 53-009-0619363, illetve ÉNGY 53-009-0619351) van anyagköltsége, mellyel kérelmező nem számolt.

162. Az ajánlatkérő álláspontja szerint a kérelmező több, a tétel megvalósításához szükséges anyag költségével nem számolt, ezért jogszerűen állapította meg ennek kapcsán az érvénytelenségét.

163. Az ajánlatkérő közölte, hogy a sóder és a bányahomok (ágyazati anyag) anyagárának alátámasztására – az árendokolásban – becsatolt árajánlatok sem aláírást, sem pecsétet nem tartalmaztak, azaz a kiállító kereskedő cégek által nem lettek cégszerűen aláírva, ezért hivatalos, érvényes árajánlatnak nem tekinthetők, így az anyagárak megfelelőségét nem támasztották alá.

164. A „30/50/40 mederburkolt csatorna építése” tétel, soványbeton alap vonatkozásban az ajánlatkérő megjegyezte, hogy a benyújtott árindokolásban semmi nem utalt arra, hogy a „TB 30/50/40 mederburkolat fedlap készítése” költségvetési soron szerepelne a soványbeton, és ezen költségvetési sorból nem számolható ki a sovány beton ára. Az ajánlatkérő az árindokolás 10. sz. mellékletében a költségvetési soron 18.950.-Ft anyag önköltséget rögzített. Az árindokolásban található Csomiép árajánlat szerint csak a fedlap ára 16.604 Ft/fm. A CS-8 terven szereplő 10 cm sovány beton, (a műszaki leírás 22. oldal 9.2 pontja szerint a tervezett munkaárok szélesség 1,0 m) $0,1 \text{ m}^3$ anyagot jelent, ami az árindokolás beton árajánlata szerinti 18.800 Ft/m^3 ár + 200 Ft/m^3 környezetvédelmi díj + 2000 Ft/m^3 téli pótlék, azaz 2100 Ft/fm. Tehát a fedlap és a soványbeton árindokolás szerinti anyag ára már önmagában 18.704.-Ft/fm, míg a tételhez rendelt anyag önköltség 18.950.-Ft (maradt 246.-Ft). Azonban a Csomiép árajánlata szerint a fedlap árhoz egyéb jelentős árak is felszámításra kerülnek még, úgy, mint a raklap ára (5850.-Ft/db), a raklap használati díja (1700.-Ft/db) és a szállítás költsége (205.000.-Ft/forduló, a mellékelt Csomiép adatlap szerint 1 db fedlap súlya 170 kg, így a 498 m összesen 84.660 kg, amely az árajánlat szerinti 40 t össztömegű teherautóval legalább 4 db fuvar jelent). Az önköltségből megmaradt 246.-Ft egységáron ezek a további díjak fedezhetetlenek, ezért az ajánlatkérő álláspontja szerint a soványbeton anyag árát nem tartalmazta ez a költségvetési sor.

165. Megjegyezte továbbá, hogy az árindokolásban becsatolt Csomiép árajánlat sem aláírást, sem pecsétet nem tartalmazott, azaz a kiállító cég által nem lett cégszerűen aláírva, ezért hivatalos, érvényes árajánlatnak nem tekinthető, így az anyagár megfelelőségét nem támasztotta alá.

166. Az ajánlatkérő a 2. kérelmi elem vonatkozásában hangsúlyozta, hogy a kérelmező 1. hiánypótlásában 4 db, egymással teljesen megegyező felépítésű, szövegezésű és tartalmú referenciaigazolást nyújtott be, melyek a teljesített mennyiségnél azt tartalmazták, hogy „vízelvezető árok építése, mely tartalmazott összesen $1782,58 \text{ m}^2/1612,80 \text{ m}^2/541,04 \text{ m}^2/1082,56 \text{ m}^2$ felületű mederburkolatot”. Ezekből nem lehetett kétséget kizáróan megállapítani, hogy a referencia tartalmazott-e legalább 1000 m^2 felületű mederburkolást, ugyanis nem volt egyértelmű, hogy a „tartalmazott mederburkolatot” szöveg mit jelent: A vízelvezető árok tartalmazott mederburkolatot, vagy az építés (az építési tevékenység) tartalmazott mederburkolatot, azaz mederburkolat építést? (Az árok tartalmazott mederburkolatot, de azt ki építette, a mederburkolat építése is a referencia tárgya volt?).

167. A második tagmondatból hiányzott tehát a mederburkolat építés/mederburkolás ige, melyből egyértelmű lett volna, hogy a kérelmező végzett mederburkolat építést/mederburkolást.

168. A kérelmező a II. hiánypótlási felhívásra benyújtott hiánypótlásában félreértelmezte az M.2. pont szerinti referenciakövetelményt, mivel a hiánypótlás 2. oldalán a kérelmező nyilatkozott, hogy „több olyan referenciát is benyújtunk, mely önmagában megfelel a legalább 1000 m^2 felületű vízelvezető árok területén végzett mederburkolásra vonatkozó referencia előírásnak”. A benyújtott referenciaigazolásokban a kiállítók a vízelvezető árok felületének méretéről nyilatkoztak, azonban az M.2. pont szerinti alkalmassági követelményben a „legalább 1000 m^2 felületű” mennyiségi követelmény nem az árokra, hanem a mederburkolásra, azaz az építési tevékenység volumenére vonatkozott, hiszen teljesen irreleváns, hogy mekkora volt a vízelvezető árok területe, ahol dolgozott ajánlattevő.

169. Az ajánlatkérő ismertette, hogy a kérelmező hivatkozott még a Hajdúhatház árazatlan költségvetésének becsatolásra, amelyeknek az összeadásából több, mint 1000 m² felület vonatkozásában tudta volna az ajánlatkérő megállapítani a mederburkolat elkészítését.

170. Az ajánlatkérő megjegyezte, hogy mind a jogszabályi rendelkezés [321/2015. (X. 30.) Korm. rend. 22. § (3) bekezdés], mind az ajánlati felhívás szerint ajánlattevőnek referenciaigazolással (azaz a másik fél által kiállított, aláírt nyilatkozattal) kellett igazolnia az M.2. pont szerinti alkalmasságot, nem pedig árazatlan költségvetéssel. Ennek alátámasztására hivatkozott a Döntőbizottság D.52/2015. számú. határozatára, amely azt rögzítette, hogy „amennyiben az ajánlatkérőnek nem áll elegendő adat rendelkezésére az adott referenciaigazolásokból, nyilatkozatokból, akkor egyéb dokumentumot is figyelembe vehet és abból is megállapíthatja az ajánlattevő alkalmasságát”. Az ajánlatkérő véleménye szerint ha ez így lenne, akkor azzal a Döntőbizottság jogszabályi rendelkezést írt volna át, teljesen jogszerűtlenül. De ez nem is történt meg, ugyanis a hivatkozott határozat azt tartalmazta, hogy „A Döntőbizottság rámutat, hogy a kérelmező által elvégzett mennyiségeket nem a kiviteli tervek tartalmazták, hanem a referenciaigazolás, azaz a referenciaigazolás tervekkel való összevetése során is a referencia megfelelősége az igazolás alapján állapítható meg”. Tehát tárgyi ügyben a referenciaigazolás tartalmazta az alkalmasság megállapításához szükséges mennyiségeket, a referenciaigazolásból és nem a becsatolt egyéb dokumentumokból állapította meg a Döntőbizottság az ajánlattevő alkalmasságát. Azaz pont azt mondta ki a határozat is, hogy nem a becsatolt egyéb dokumentumokat kellett az ajánlatkérőnek figyelembe venni, hanem a referenciaigazolást.

A Döntőbizottság döntése és annak indokai

171. A jogorvoslat alapjául szolgáló közbeszerzési eljárás 2022. szeptember 8. napján indult, ezért a Döntőbizottság az ezen időpontban hatályos rendelkezések alapján bírálta el a kérelmet.

172. A Döntőbizottság az érdemi vizsgálatot az alábbi rendelkezések alapján vizsgálta.

173. A Kbt. 66. § (1) bekezdése alapján az ajánlatot és a részvételi jelentkezést a gazdasági szereplőnek a közbeszerzési dokumentumokban meghatározott tartalmi és formai követelményeknek megfelelően kell elkészítenie és benyújtania.

174. A Kbt. 69. § (1)-(3), és (13) bekezdései az alábbiakat ismertetik:

„(1) Az ajánlatok és részvételi jelentkezések elbírálása során az ajánlatkérőnek meg kell vizsgálnia, hogy az ajánlatok, illetve részvételi jelentkezések megfelelnek-e a közbeszerzési dokumentumokban, valamint a jogszabályokban meghatározott feltételeknek.

(2) Az ajánlatkérő köteles megállapítani, hogy mely ajánlat vagy részvételi jelentkezés érvénytelen, és hogy van-e olyan gazdasági szereplő, akit az eljárásból ki kell zárni. Az ajánlatkérő a bírálat során az alkalmassági követelmények, a kizáró okok és a 82. § (5) bekezdése szerinti kritériumok előzetes ellenőrzésére köteles az egységes európai közbeszerzési dokumentumba foglalt nyilatkozatot elfogadni, valamint minden egyéb tekintetben a részvételi jelentkezés és az ajánlat megfelelőségét ellenőrizni, szükség szerint a 71-72. § szerinti bírálati cselekményeket elvégezni.

(3) A (2) bekezdésben foglaltak alapján megfelelőnek talált ajánlatokat az ajánlatkérő az értékelési szempontok szerint értékeli.

(13) Az ajánlatkérő jogosult az ajánlatban vagy részvételi jelentkezésben benyújtott igazolás, nyilatkozat tartalmának ellenőrzése érdekében más állami vagy önkormányzati szervtől,

hatóságtól vagy gazdasági szereplőtől információt kérni. A megkeresett szervezet három munkanapon belül köteles az információt megadni.”

175. A Kbt. 71. § (1), (3) - (11) bekezdései az alábbiakat rögzítik:

„(1) Az ajánlatkérő köteles az összes ajánlattevő és részvételre jelentkező számára azonos feltételekkel biztosítani a hiánypótlás lehetőségét, valamint az ajánlatban vagy részvételi jelentkezésben található, nem egyértelmű kijelentés, nyilatkozat, igazolás tartalmának tisztázása érdekében az ajánlattevőtől vagy részvételre jelentkezőtől felvilágosítást kérni.

(3) A hiányok pótlása csak arra irányulhat, hogy az ajánlat vagy részvételi jelentkezés megfeleljen a közbeszerzési dokumentumok, vagy a jogszabályok előírásainak. A hiánypótlás során az ajánlatban vagy részvételi jelentkezésben szereplő iratokat - ideértve a 69. § (4)-(5) bekezdése szerint benyújtandó dokumentumokat is - módosítani és kiegészíteni is lehet.

(4) Ha az ajánlatkérő megállapítja, hogy az ajánlattevő vagy részvételre jelentkező az alkalmasság igazolásához olyan gazdasági szereplő kapacitásaira támaszkodik, vagy olyan alvállalkozót nevezett meg, amely a 62. § (1) bekezdés a)-f), h) és k)-n) pontja szerinti, korábbi eljárásban tanúsított magatartás alapján a j) pontja szerinti vagy - ha az ajánlatkérő előírta - a 63. § szerinti kizáró ok hatálya alatt áll, a kizáró okkal érintett gazdasági szereplő kizárása mellett hiánypótlás keretében felhívja az ajánlattevőt vagy részvételre jelentkezőt a kizárt helyett szükség esetén más gazdasági szereplő megnevezésére.

(5) Amíg bármely ajánlattevő vagy részvételre jelentkező számára hiánypótlásra vagy felvilágosítás nyújtására - a (2) bekezdés szerinti felszólításban, illetve értesítésben megjelölt - határidő van folyamatban, az ajánlattevő vagy részvételre jelentkező pótolhat olyan hiányokat, amelyekre nézve az ajánlatkérő nem hívta fel hiánypótlásra. Amennyiben a hiánypótlási felszólítás az ajánlatkérő 69. § (4) bekezdése szerinti felhívására benyújtott dokumentumokra vonatkozik vagy a hiánypótlási felhívás a 80. § (4) bekezdése alapján történik, csak a hiánypótlásra felhívott ajánlattevő vagy részvételre jelentkező élhet az e bekezdésben szabályozott, önkéntes hiánypótlás lehetőségével.

(6) Az ajánlatkérő köteles újabb hiánypótlást elrendelni, ha a korábbi hiánypótlási felhívás(ok)ban nem szereplő hiányt észlelt. Nem köteles az ajánlatkérő újabb hiánypótlást elrendelni, ha a hiánypótlással az ajánlattevő vagy részvételre jelentkező az ajánlatban vagy a részvételi jelentkezésben korábban nem szereplő gazdasági szereplőt von be az eljárásba, és e gazdasági szereplőre tekintettel lenne szükséges az újabb hiánypótlás, feltéve, hogy a közbeszerzési dokumentumokban feltüntette, hogy ilyen esetben nem - vagy csak az általa meghatározott korlátozással - rendel el újabb hiánypótlást. A korábban megjelölt hiány a későbbi hiánypótlás során már nem pótolható.

(7) Az ajánlatkérő kizárólag az (1)-(2) bekezdésben foglaltak szerint és csak olyan felvilágosítást kérhet, amely az ajánlatok vagy részvételi jelentkezések elbírálása érdekében szükséges.

(8) A hiánypótlás vagy a felvilágosítás megadása:

nem járhat a 2. § (1)-(3) és (5) bekezdésében foglalt alapelvek sérelmével és annak során az ajánlatban a beszerzés tárgyának jellemzőire, az ajánlattevő szerződéses kötelezettsége végrehajtásának módjára vagy a szerződés más feltételeire vonatkozó dokumentum tekintetében csak olyan nem jelentős, egyedi részletkérdésre vonatkozó hiba javítható vagy hiány pótolható, továbbá átalánydíjas szerződés esetén az árazott költségvetés (részletes árajánlat) valamely tétele és egységára pótolható, módosítható, kiegészíthető vagy törölhető, amelynek változása a teljes ajánlati árat vagy annak értékelés alá eső részösszegét és az ajánlattevők között az értékeléskor kialakuló sorrendet nem befolyásolja.

(9) A 76. § (3) bekezdés b) pontja szerinti értékeléshez az ajánlatkérő által bemutatni kért szakemberek személye hiánypótlás keretében csak a (4) bekezdésben foglalt, vagy az alkalmassági követelménynek való megfelelés miatt szükséges esetben és csak úgy

változhat, hogy a hiánypótlásban az értékeléskor figyelembe veendő minden releváns körülmény tekintetében a korábbival legalább egyenértékű szakember kerül bemutatásra. Ha a hiánypótlás során a korábbinál nagyobb tapasztalattal, magasabb képzettséggel rendelkező személy kerül bemutatásra, az ajánlatkérő az értékeléshez akkor is csak az ajánlattevő által pótolta szakember adatait veheti figyelembe, a hiánypótlás ilyenkor is csak az érvényessé tételt szolgálja, és nem eredményezi az értékeléskor figyelembe veendő tényezők változását. Ha a 76. § (3) bekezdés b) pontja szerinti értékeléshez bemutatott szakemberekre vonatkozó, a felolvasólapon feltüntetett adat és az ajánlatban a szakemberre vonatkozóan csatolt dokumentum tartalma között - a b) pontban foglaltaktól eltérő - ellentmondás van, és nem sikerül felvilágosítás vagy a már bemutatott szakemberre vonatkozó dokumentum hiánypótlása keretében a felolvasólapon feltüntetett adatot alátámasztani, az ajánlatkérő az ajánlatot érvénytelené nyilvánítja;

a felolvasólapon feltüntetett adat és a szakemberre vonatkozóan csatolt dokumentum tartalma között olyan ellentmondás áll fenn, hogy a felolvasólapon szereplő adat az értékeléskor kevésbé kedvező, az értékeléskor a felolvasólapon szereplő adatot kell figyelembe venni.

(9a) Ha az ajánlatkérő a 77. § (1) bekezdése szerint meghatározta egy ajánlati elem legkedvezőbb szintjét és az ajánlatban ezen elemre vonatkozó adatokban ellentmondás van, de megállapítható, hogy az ajánlati elemre ettől függetlenül is az elérhető legmagasabb pontszámot kell adni, az ajánlat nem nyilvánítható érvénytelené és a (9) bekezdés b) pontja nem alkalmazandó.

(10) Az ajánlatkérő köteles meggyőződni arról, hogy a hiánypótlás vagy a felvilágosítás megadása az e §-ban foglaltaknak megfelel. A (3) vagy (8)-(9) bekezdés rendelkezéseinek megsértése esetén, vagy ha a hiánypótlást, felvilágosítást megadását nem, vagy nem az előírt határidőben teljesítették, kizárólag az eredeti ajánlati vagy részvételi jelentkezési példányt lehet figyelembe venni az elbírálás során.

(11) Ha az ajánlatkérő az ajánlatban az értékelésre kiható számítási hibát észlel - a hiba és a javítandó érték, valamint a javítás eredményeként meghatározott érték megjelölésével -, felhívja az ajánlattevőt annak javítására. A számítási hiba javításának az eredményét az ajánlatkérő akként állapítja meg, hogy a közbeszerzés tárgya elemeinek tételeken meghatározott értékeit (az alapadatokat) alapul véve kiszámítja az összesített ellenértéket vagy más - az ajánlatban megtalálható számításon alapuló - adatot. Ha a számítási hiba javítását nem, vagy nem az előírt határidőben, vagy hibásan teljesítették, az ajánlat érvénytelen.”

176. A Kbt. 72. § (3) bekezdés értelmében az ajánlatkérő az indokolás elfogadhatóságának megítéléséhez - ha az elfogadhatóság kétséges - további kiegészítő indokolást kérhet az ajánlattevőtől, a többi ajánlattevő egyidejű értesítése mellett. Az ajánlattevő kötelessége az ajánlati ára megalapozottságára vonatkozó minden tény, adatot, kalkulációt az ajánlatkérő rendelkezésére bocsátani ahhoz, hogy megfelelő mérlegelés eredményeként az ajánlatkérő döntést hozhasson az ajánlati ár megalapozottságáról. Az ajánlatkérő köteles érvénytelennek nyilvánítani az ajánlatot, ha a közölt információk nem indokolják megfelelően, hogy a szerződés az adott áron vagy költséggel teljesíthető.

177. A Kbt. 73. § (1) bekezdés d) pontja értelmében az ajánlat vagy a részvételi jelentkezés érvénytelen, ha az ajánlattevő vagy részvételre jelentkező nem felel meg a szerződés teljesítéséhez szükséges alkalmassági követelményeknek, vagy nem igazolta megfelelően a követelményeknek való megfelelést.

178. A Kbt. 73. § (2) bekezdés alapján az (1) bekezdésben foglaltakon túl az ajánlat érvénytelen, ha aránytalanul alacsony ellenszolgáltatást vagy más teljesíthetetlen feltételt tartalmaz [72. §].

179. A Kbt. 81. § (11) bekezdése értelmében a nyílt eljárásban nem lehet tárgyalni. A nyílt eljárásban az ajánlatkérő a felhívásban és a közbeszerzési dokumentumokban meghatározott feltételekhez, az ajánlattevő az ajánlatához az ajánlattételi határidő lejártától kötve van. Az ajánlati kötöttség időtartamát az ajánlatkérő az ajánlati felhívásban nem határozhatja meg annak kezdetétől számított harminc - építési beruházás esetén, valamint ha a közbeszerzési eljárást külön jogszabályban előírt folyamatba épített ellenőrzés mellett folytatják le hatvan - napnál hosszabb időtartamban.

180. A Kbt. 112. § (1) bekezdés b) pontja rögzíti, hogy az ajánlatkérő az e rész hatálya alá tartozó közbeszerzés megvalósításakor választása szerint e törvény Második Részében meghatározott szabályok szerint jár el a 114-116. §-ban foglalt eltérésekkel.

181. A Döntőbizottság megállapította, hogy az ajánlatkérő a kérelmező ajánlatának érvénytelenségét két jogcímre alapította, a Kbt. 73. § (1) bekezdés d) pontjára és a Kbt. 73. § (2) bekezdésére. A kérelmező kérelmében az ajánlatának érvénytelenné nyilvánító döntését vitatta mindkét okból.

182. A Döntőbizottságnak a kérelmező 1. kérelmi eleme kapcsán először azt kell vizsgálnia, hogy az ajánlatkérő jogszerűen döntött-e a kérelmező ajánlatának Kbt. 73. § (2) bekezdésére alapított érvénytelenségéről.

183. A Döntőbizottság tényként megállapította, hogy az ajánlatkérő a kérelmező ajánlati ára kapcsán élt a Kbt. 72. §-a szerinti árindokoláskérés jogintézményével. Ennek kapcsán a kérelmezőnek ismertetni kellett a költségeit és a nyereségét, valamint az előnyös körülményeket és/vagy gazdaságos munkamódszerét. Az ajánlatkérő rákérdezett a „zárt csatornaépítés DN300 vízzárósági próbával” és a „zárt csatornaépítés DN400 vízzárósági próbával” tételek anyagára, mely kapcsán kérte annak közlését, „hogy a tárgyi csatornacsövet honnan, milyen áron (gyártói/hivatalos kereskedői árajánlattal kérjük igazolni az árat, mely a szállítás költségét is tartalmazza) tervezte beszerezni.” Kérte továbbá a „támfal építése” tételre adott anyagár és munkadíj bemutatását, azon belül azt, hogy milyen mennyiségekkel számolt. Az árindokolásában a kérelmezőnek az anyagárak teljesíthetőségét gyártók/hivatalos kereskedők által kiállított árajánlattal kellett igazolnia.

184. A „30/50/40 mederburkolt csatorna építése” és a „beton burkolat helyreállítása” tételek anyagára kapcsán a kérelmezőnek ismertetnie kellett, hogy a mederburkoló elemet honnan, milyen áron (gyártói/hivatalos kereskedői árajánlattal kell igazolni az árat, mely a szállítás költségét is tartalmazza) tervezte beszerezni. Ezen tételek munkadíja kapcsán be kellett mutatnia, hogy milyen és mekkora összegű munkákat tartalmaz, továbbá az anyagokat milyen áron (gyártói/hivatalos kereskedői árajánlattal kérte igazolni az árat, mely a szállítás költségét is tartalmazza) tervezte beszerezni.

185. A kérelmező a „környezetvédelem, növénytelepítés” tételnél az anyag ára kapcsán kellett részletesen ismertetnie, hogyan tudja ilyen alacsony áron a tétel anyagát beszerezni, a füvesítés anyagát honnan, milyen áron (gyártói/hivatalos kereskedői árajánlattal kérte igazolni az árat, mely a szállítás költségét is tartalmazza) tervezte beszerezni.

186. Megállapítható, hogy a kérelmező az EKR rendszerébe 3 fáj (9:50-9:55; 9:58-9:59; 10:00-10:01 órák) feltöltésével nyújtotta be az üzleti titokká nyilvánított árindokolását.

187. Az ajánlatkérő a kérelmező indokolása alapján a kérelmező ajánlatát érvénytelenné nyilvánította, mivel az árindokolás alapján az ajánlatkérő megállapította, hogy az ajánlat aránytalanul alacsony ellenszolgáltatást tartalmaz.

188. Az ajánlatkérő indokolásában több tétel kapcsán hivatkozott az aránytalanul alacsony ár megállapítására az alábbiak szerint.

189. Rögzítette, hogy több tétel esetén a kérelmező a rezszi óradíjszámításra hivatkozott, mely dokumentum határidőig (2022.10.07 10:00 óra) nem került benyújtásra, így azt az ajánlatkérő nem vette figyelembe az árindokolás vizsgálatkor. A rezszióradij számítás hiányában az árindokolás 5., 6. sz. mellékleteiben (támfal kalkuláció, mederelem kalkuláció) leírt munkák munkadíj egységárai is alkalmatlanok voltak arra, hogy alátámasszák a tételek megajánlott munkadíjon történő teljesíthetőségét.

A „zárt csatornaépítés DN300 vízzárósági próbával” és a „zárt csatorna építés DN400 vízzárósági próbával” tételek a csőanyagon kívül további anyagokat tartalmaztak (idomok, ragasztóanyag, ágyazati anyag, valamint a dúcolási és víztelenítési munkák anyaga), melyek árára ajánlattevő megadott anyag önköltsége (egységár) és az árajánlat szerinti csőanyag egységár különbsége nem nyújt fedezetet.

A „támfal építése” költségvetési tétel anyagára vonatkozásában a kérelmező olyan árajánlatokat csatolt be, melyek sem aláírást, sem pecsétet nem tartalmaztak, azaz a kiállító kereskedő cégek által nem lettek cégszerűen aláírva, ezért hivatalos, érvényes árajánlatnak nem tekinthetők. A támfal kalkuláció mellékletből egyértelműen megállapítható volt, hogy ajánlattevő mennyiségileg nagyságrendekkel alulkalkulálta a költségvetési tétel anyagigényét. A betonacélnál a kérelmező a vas „armatúra” Ft/db árát adta meg, és sem az árajánlatból, sem a „támfal kalkulációból” nem derült ki, hogy „1 db armatúra vas” pontosan mit és milyen mennyiségben tartalmaz, ezért az árindokolásban értelmezhetetlen mennyiség szerepelt.

A támfal betonozásánál feltüntetett anyag egységár teljesíthetőségét a becsatolt beton árajánlat nem igazolta, ugyanis a C30-as beton - az árajánlat szerinti téli pótlékkal növelt - ára több mint ezer forinttal meghaladja a támfal kalkuláció szerinti betonárát.

A zsaluzásnál nem tüntetett fel anyagárat, mert „saját tulajdonban álló zsaluanyagból” készíti a zsaluzatot, ugyanis a zsaluzat „fogyóeszköznek” minősül, melynek amortizációs anyagárával számolnia kellett volna ajánlattevőnek.

Ajánlattevő a „30/50/40 mederburkolt csatorna építése” tétel kalkulációjakor figyelmen kívül hagyta a CS-8 támfal vasalási tervet, mely szerint a kapubejáróknál „10 cm vtg. sovány beton alap”-ot kell készíteni, továbbá a tétel mind anyag, mind díj vonatkozásában nem megalapozott.

Az árokburkoló elem és fedlap anyagárának alátámasztására ajánlattevő olyan árajánlatot csatolt be, mely sem aláírást, sem pecsétet nem tartalmazott, azaz a kiállító kereskedő cég által nem lett cégszerűen aláírva, ezért hivatalos, érvényes árajánlatnak nem tekinthető.

A „beton burkolat helyreállítása” tétel anyagára vonatkozásában egyáltalán nem derült ki, hogy a tétel egységára mit tartalmaz, milyen árakkal és mennyiségekkel számolt ajánlattevő.

A „környezetvédelem, növénytelepítés” tétel anyagára vonatkozásában az árindokolás és a benyújtott árajánlatok egyáltalán nem tudták alátámasztani a teljesíthetőséget.

190. A jogalkotó a Kbt. 72. § (1) bekezdésében azt a feltételrendszert határozta meg, hogy az ajánlatkérő miként köteles eljárni, amennyiben megállapítja, hogy az ajánlat aránytalanul alacsony ellenszolgáltatást tartalmaz. A Kbt. annak érdekében írta elő az ajánlatkérőknek a

Kbt. 72. § (1) bekezdésében az aránytalanul alacsony ellenszolgáltatás vizsgálatának kötelezettségét, hogy győződjenek meg arról, hogy a feltüntetett ellenszolgáltatásért biztosítható-e részükre a teljesítés. Az aránytalanul alacsony ellenszolgáltatás kérdését elsődlegesen a konkrét beszerzés egyedi tárgyának specifikumaira tekintettel kell vizsgálni. Viszonyítási alap lehet emellett a beszerzés becsült értéke vagy az adott piacon általában kért, vagy aktuálisan kínált ellenszolgáltatás értéke. Nem önmagában az alacsony, hanem az aránytalanul alacsony ár alapozza meg a Kbt. 72. § (1) bekezdése alkalmazásának kötelezettségét. A Kbt. 72. § (2)-(6) bekezdéseiben foglaltaknak megfelelően kell az ajánlatkérőnek az indokolás tartalma alapján vizsgálnia a szerződésnek a megajánlott áron való teljesíthetőségét, a vállalás megalapozottságát. E vizsgálat alapján kerülhet az ajánlatkérő abba a helyzetbe, hogy döntést hozzon az érintett ajánlat érvényességéről vagy érvénytelenségéről.

191. A Kbt. 72. § (3) bekezdése lehetőséget biztosít az ajánlatkérő számára, hogy az ajánlattevői indokolással kapcsolatban további tájékoztatást kérjen, és egyúttal kötelezettségként rögzíti az árajánlat megalapozottságáról való meggyőződést. A Kbt. e rendelkezése nem határozta meg a tájékoztatás kérésének pontos tartalmát, és annak számát, azonban rögzítette, hogy a tájékoztatás a vitatott ajánlati elemekre vonatkozóan kérhető, mégpedig annak érdekében, hogy az ajánlatkérő meggyőződhessen az ajánlati elem megalapozottságáról. Ezen rendelkezés szerint amennyiben az ajánlatkérőnek kétségei vannak az ár teljesíthetőség kapcsán, akkor a kiegészítő indokolás kérésének elmaradása jogsértést eredményez.

192. A Kbt. 72. § (2) bekezdése nem taxatív jelleggel ad szempontokat arra, hogy mikor tekinthető objektív alapúnak az indokolás, amely az ajánlati elem megalapozottságánál figyelembe vehető. A példalózó felsorolásban leginkább az ajánlati elem ellenértékének indokoltsága bír jelentőséggel. A Kbt. 72. § (4) bekezdése egyértelmű szabályozást tartalmaz arra vonatkozóan, hogy az ajánlatkérőnek miként kell eljárnia abban az esetben, amennyiben kizárólag az árindokolásban, a további kiegészítő indokolásban közöltek alapján az állapítható meg, hogy nem teljesültek a Kbt. 73. § (4) bekezdésében előírt követelmények. Ez utóbbi esetben az ajánlatkérő a Kbt. 73. § (2) bekezdése alapján köteles az ajánlatot érvénytelenné nyilvánítani, amennyiben az ajánlat aránytalanul alacsony ellenszolgáltatást tartalmaz.

193. A Döntőbizottság jelen esetben megállapította, hogy a beszerzés tárgya a vizsgált közbeszerzési eljárásban építési beruházás, mégpedig csatorna rekonstrukciója, a meglévő csatornaszakaszok TB mederburkoló elemmel történő leburkolása, zárt csatorna átépítés, átereszek, támfalak átépítése valamint a csatorna esésének korrigálása. Az ajánlatkérő árazatlan költségvetést bocsátott az ajánlattevők rendelkezésére, melynek elkészítéséhez rendelkezésre bocsátotta a dokumentáción kívül a műszaki terveket.

194. A Döntőbizottság elsődlegesen rögzíti, hogy egyetértett a kérelmező azon álláspontjával, hogy a jogorvoslati eljárás tárgya annak eldöntése, hogy indokolt lett volna kiegészítő árindokolás kérés kibocsátása, illetve az, hogy a rendelkezésére álló dokumentumok alapján az ajánlatkérő jogszerűen meg tudta-e állapítani, hogy a kérelmező ajánlati árán a szerződés nem teljesíthető. Ebből következően a Döntőbizottság nem hozhat döntést a kérelmező által a jogorvoslati eljárásban előadott további árindokolási elemek, konkrét adatok, tények megfelelőségéről, hiszen az ajánlatkérő ezeket még nem bírálta el és a Döntőbizottság sem veheti át az ajánlatkérő szerepét.

195. A Döntőbizottság először azon érvénytelenségi indokokat vizsgálta, mely kapcsán az ajánlatkérő kétséget kizáró módon meggyőződött az ajánlati ár teljesíthetlenségéről.

196. A rezsióradíj dokumentum elkésettsége tekintetében a Döntőbizottság tényként megállapította, hogy a kérelmező az árandokolásának EKR rendszerbe való feltöltését 9:50-kor kezdte meg, míg az utolsó dokumentum feltöltésére 10:00 órákkor került sor, ami 10:01-kor fejeződött be.

197. A Döntőbizottság rámutat arra, hogy a Kbt. 72. §-ának rendelkezései nem tartalmazzák a határidőben megkezdett és késve befejezett árandokolás benyújtásának jogi következményeit szemben a hiánypótlási szabályokkal, ahol a jogalkotó rendezte ezt a Kbt. 71. § (10) bekezdés második mondatában. A Kbt. kógenciájából adódóan a Kbt. 71. § (10) bekezdés második mondatában foglaltak nem alkalmazhatóak a Kbt. 72. § szerinti jogintézmény alkalmazása során.

198. Nem vitásan a Kbt. tételes jogi szabályai nem tartalmazzák arra vonatkozóan előírást, hogy mi a teendő, amennyiben az ajánlattevő több dokumentumból álló árandokolásából egy dokumentum EKR rendszerbe való feltöltése bár határidőben megkezdte, de annak befejezése csak a határidőt követően történt meg, holott annak benyújtására az ajánlattevő részéről egyértelmű és kifejezett szándék volt.

199. A Döntőbizottság e körben hivatkozik a Kbt. 2. § (7) bekezdésében foglaltakra, mely szerint e törvény rendelkezéseinek alkalmazásakor, valamint a jogszabályban nem rendezett kérdésekben a közbeszerzési eljárás lefolytatása során a közbeszerzésekre vonatkozó szabályozás céljával összhangban, a közbeszerzés alapelveinek tiszteletben tartásával kell eljárni. A Kbt. 2. § (3) bekezdése értelmében az ajánlatkérő is köteles a jóhiszeműség és a tisztesség követelményének megfelelően eljárni. Erre tekintettel a jelen közbeszerzési eljárásban biztosított volt az ajánlatkérő számára annak lehetősége, hogy a kérelmező által bejelentett, ám az árandokolásához elkésetten feltöltött dokumentumot figyelembe vegye, illetve ha ez elengedhetetlen a bírálathoz, azt kiegészítő indokolásként ismételtlen bekérje. Az eredményes közbeszerzési eljárás lefolytatása az ajánlatkérő érdeke is, így köteles minden olyan intézkedés megtételére, mely ezen célt teljesíti. A Döntőbizottság megítélése szerint az ajánlatkérő a kérelmező árandokolásának elbírálásához késve feltöltött dokumentum tartalmát figyelembe kellett volna vennie, azt nem hagyhatta volna figyelmen kívül, ezáltal megsértette a Kbt. 72. § (3) bekezdése szerinti vizsgálati kötelezettségét, és a dokumentum hiányára érvénytelenséget sem alapíthat.

200. A Döntőbizottság ezt követően megvizsgálta a kérelmező által benyújtott árajánlatok elfogadhatósága kapcsán az ajánlatkérő által képviselt álláspontot.

201. Megállapítható, hogy az ajánlatkérő árandokolás kérésében gyártói/hivatalos kereskedői árajánlattal kérte igazolni az anyagárakat, egyéb megkötést, előírást nem tett. A Döntőbizottság a kérelmező árandokolását megvizsgálva megállapította, hogy a kérelmező aláírással, pecséttel ellátott árajánlatokon kívül csatolt olyan e-mail útján küldött árajánlatokat is, melyekről az ajánlat tartalmán kívül a küldő cég és az ügyintéző is beazonosítható volt, ellenben aláírást, pecsétet nem tartalmaztak. A Döntőbizottság elsődlegesen megállapította, hogy az ajánlatkérő az árandokolás kérés dokumentumában nem kérte cégszerű aláírás meglétét az árajánlatokon, de ez a hiány olyan formai hibának minősül, mely további indokolás kéréssel orvosolható lett volna, így az ajánlatkérő megfelelő információ birtokában

hozhatott volna döntést a kérelmező árának elfogadhatóságáról. Ennek hiányában a döntése nem volt jogszerű.

202. A Döntőbizottság fontosnak tartja annak kiemelését, hogy amennyiben az ajánlatkérőnek ezen árajánlatok elfogadhatóságával kapcsolatban kétsége támadt, úgy köteles a Kbt. 72. § (3) bekezdés első mondatának alkalmazásával további kérdéseket feltenni az ajánlattevőnek és lehetőséget biztosítani az ajánlattevőnek arra, hogy indokait alátámassza. Jelen esetben nem az ajánlati tartalom megfelelősége a cél, hanem az ajánlati ár alátámasztottsága, így nem a 71. § szerinti jogintézményeket kell alkalmaznia az ajánlatkérőnek, hanem a 72. § (3) bekezdésében foglaltakat, melyben nemcsak dokumentumok becsatolását kérhette volna, de felvilágosítást is a benyújtott árajánlatok kapcsán.

203. A Döntőbizottság ezt követően megvizsgálta a kérelmező árindokolását összevetve az ajánlatkérő érvénytelenségi indokaival és az alábbiakat állapította meg.

204. A Döntőbizottság a „támfalépítés” és a „30/50/40 mederburkolt csatornaépítés” tételek vonatkozásában a késve benyújtott rezsióradíj dokumentum figyelmen kívül hagyása kapcsán az ajánlatkérő mulasztását állapította meg, és az ajánlatkérő a vizsgálati kötelezettségét követően dönthet az ár elfogadhatóságáról. A Döntőbizottság rögzíti továbbá, hogy amennyiben az ajánlatkérő számára az indokolás 5. és 6. melléklet szerinti munkadíj kalkuláció értelmezhetetlen vagy hiányos volt, ahogy ezt nyilatkozta, akkor alkalmaznia kellett volna a kiegészítő indokoláskérést.

205. A „zárt csatornaépítés DN300 vízzárósági próbával” és a „zárt csatornaépítés DN400 vízzárósági próbával” tételek vizsgálata során a Döntőbizottság megállapította, hogy sem a tervben, sem a műszaki dokumentumok között nem fellelhetők az ajánlatkérő által szükségesnek vélt anyagok ismertetése. A Döntőbizottság szerint az ajánlatkérőnek további kiegészítő indokolást kellett volna kérnie a kérelmezőtől a fenti költségvetési tételek kapcsán valamennyi anyagra vonatkozóan, amennyiben olyan lényeges anyagát hiányol az indokolásból, ami álláspontja szerint szükséges a munka elvégzéséhez, de ennek hiányában nem dönthet az ár elfogadhatóságáról.

206. A Döntőbizottság a „támfal építése” költségvetési tétel anyagára vonatkozásában áttekintette a dokumentációnak a támfal építése költségvetési tétel árazásához releváns terveket és megállapította, hogy a CS-8 számú terv - Támfal vasalási terv méretarányt nem tartalmazott. A tervező a tervre megjegyzésként azt rögzítette, hogy „Kitűzés, illetve a geometriai és magassági méretekre az építész terv az irányadó!”, „Betontakarás talajban: 35 mm, egyéb helyen: 20 mm”, „A betonacélok pontos hosszát a helyszínen az elkészült zsaluzatban kell méretre szabni.”, „Az adott vasalás 4,00 m hosszúra és 2,00 m elemmagasságig érvényes.” A terven a támfal méreteit, a betonacélok méreteit a tervező „változó” felirattal jelölte, így konkrét méreteket nem adott meg.

207. Az árazatlan költségvetésben a támfal építése „K tétel”-ként szerepelt, melyből 204 db-ot kell majd építeni. Rögzíthető, hogy a költségvetésben a „K (különleges) tétel” olyan munkafolyamatot jelöl, amelyekhez a normagyűjteményben még hasonló tétel sem található. Ezek tartalmát teljes egészében a költségvetés készítőjének kell megfogalmaznia. Ezekben az esetekben, a kiírási szöveges részében részletesen fel kell tüntetni minden olyan információt, amely a megvalósítás technológiájával, költségeivel összefüggésben van, hiszen ekkor

kerülnek az ajánlattevők abba a helyzetbe, hogy megfelelő információ birtokában tudnak ajánlatot adni.

208. A Döntőbizottság megállapította, hogy a CS-8 Támfal vasalási terve egy mintának feleltethető meg a 204 db megépítendő támfalhoz. Ebből adódóan a pontos méretek a helyszínrajz és a hossz-szelvények alapján megállapíthatók (ezeket a tervdokumentáció nem tartalmazta, a 204 db támfalhoz egyesével megtervezhető), vagy majd a helyszínen mérhető. Az árazatlan költségvetésben a kérelmezőnek így nem egy pontos méretekkel megadott egy db támfalra kellett ajánlatot adnia, hanem egy olyan „átlagolt” támfalépítést kellett költségelnie, amely mind a 204 db (legkisebttől a legnagyobbig) támfalra fedezetet nyújt.

209. A fentiek alapján a Döntőbizottság nem tudta elfogadni ajánlatkérő érvénytelenségi indokában megadott pontos méreteket és az azokkal végzett számításokat, mivel sem a tervekből, sem a költségvetésből nem állapítható meg pontosan, hogy a költségvetési tételhez tartozó anyagoknak (zsalu, beton, betonacél) mi a pontos mennyisége/méret és ebből nem állapítható meg az sem, hogy a kérelmező mennyiségileg nagyságrendekkel alulkalkulálta a költségvetési tétel anyagigényét.

210. A Döntőbizottság megállapította továbbá, hogy a kérelmező ajánlatában benyújtott műszaki ütemterv alapján egyértelműen nem állapítható meg az sem, hogy a támfal betonozási munkát a kérelmezőnek a pótlékkal érintett téli hónapokban kell elvégeznie, illetve erre tett volna ajánlatot. A munkaterület átadásától számított 2-23 hét közötti időben adta meg a kérelmező a „Csapadék elvezető építése” munkáit. A betonra adott árajánlat szerint a téli pótlék plusz költséggel november 15.-március 15. közötti időszakban kell számolni.

211. Az ajánlattételi határidő 2022. szeptember 29. napja volt, és az ajánlati kötöttség időtartama az ajánlattételi határidő lejártától számítva 60 nap került megjelölésre, mely szerint a kérelmezőnek december eleji szerződéskötéssel kellett számolnia. Az ütemterv szerint a „Csapadék elvezető építése” munkanem 2023. május közepéig tart, amely időszak túlmutat a téli pótlékkal számolt beton anyagár szükségességén.

212. A „30/50/40 mederburkolt csatorna építése” tétel kapcsán rögzíthető, hogy az ajánlatkérő az érvénytelenség indokaként azt ismertette, hogy a kérelmező a költségvetési tételnél nem számolt a 10 cm vastag sovány beton alap anyagárával. A Döntőbizottság megállapította, hogy a tétel árindokolásához kérelmező egy árajánlatot csatolt, mely árokburkoló elemre és fedlapra vonatkozott. Az indokolásból megállapítható, hogy az árajánlatban szereplő (12.120.-Ft/fm) árokburkoló elem ára alacsonyabb, mint a 10. melléklet szerinti tételhez tartozó anyag önköltsége (13.978.-Ft/fm), így a kérelmező egyéb anyaggal is számolt e tétel kapcsán, ami nem került bemutatásra. A Döntőbizottság álláspontja szerint az ajánlatkérőnek további árindokolást kellett volna kérnie, hogy a 10 cm vtg. sovány beton alap anyagárával számolt - e a kérelmező, ha igen, azt melyik tételnél költségelte. Megállapítható továbbá, hogy a költségvetésben két költségvetési soron kellett árazni a mederburkolást a „30/50/40 mederburkolt csatorna építése” és a „TB 30/50/40 mederburkolat fedlap”, tételeknél, mely tételek mértékegysége fm volt. A Döntőbizottság megállapította, hogy a „TB 30/50/40 mederburkolat fedlap” tételre az ajánlatkérő nem kért árindokolást, így ezen tétel ajánlati tartalma sem ismert.

213. A Csomiép Kft. által 2022. szeptember 28-án adott árajánlatából megállapítható, hogy a szállítás helyének Csengersima került megjelölésre, a termékek mennyisége a

költségvetésben szereplő mennyiségekkel megegyezik, így az árajánlat egyedi árajánlatnak minősül, ami csak a tárgyi munkára vonatkoztatható.

214. A Döntőbizottság álláspontja szerint a „beton burkolat helyreállítása” tételnél az árandokolásban benyújtott beton, sóder, bányahomok árajánlatra tekintettel - melyek Ft/m³-ben kerültek megadásra - nem állapítható meg egyértelműen az ajánlatban K tételként megjelölt munka 7000.-Ft/m² anyag egységárának megfelelése. A Döntőbizottság a fentiekben rögzítette, hogy a költségvetésben a „K (különleges) tétel” olyan munkafolyamatot jelöl, amelyekhez a normagyűjteményben még hasonló tétel sem található. Ezek kiírását teljes egészében a költségvetés készítőjének kell megfogalmaznia. Ezekben az esetekben, a kiírási szöveges részében részletesen fel kell tüntetni minden olyan információt, amely a megvalósítás technológiájával, költségeivel összefüggésben van, hiszen ekkor kerülnek az ajánlattevők abba a helyzetbe, hogy megfelelő információ birtokában tudnak ajánlatot adni.

215. A Döntőbizottság megállapította, hogy az ajánlatkérő az összegezésben is hiányosnak minősítette az árandokolást, így az érvénytelenség indokaként azt sem tudta egyértelműen megállapítani, hogy a „beton burkolat helyreállítása” munka 7000.-Ft/m² anyag egységáron nem teljesíthető.

216. Fontos annak rögzítése, hogy amennyiben az ajánlatkérőnek kétségei merülnek fel a benyújtott indokolás tartalmával kapcsolatban, kiegészítő indokoláskérést kell kérnie, így például a beton burkolat helyreállítása szakmai szempontú kalkulációjával kapcsolatban, különös tekintettel arra, hogy a megajánlott anyag egységáron pontosan mi, mekkora mennyiségben és milyen áron kerülne beépítésre.

217. A Döntőbizottság ezt követően a „környezetvédelem, növénytelepítés” tétel megfeleléseit vizsgálta. Az ajánlatkérő érvénytelenségi indoka alapján megállapítható, hogy nem volt minden információ birtokában ahhoz, hogy jogszerű döntést hozzon, hiszen kétségei voltak abban, hogy a Ft/kg árból hogyan jön ki a Ft/m² egységár, ami kérdésekre kiegészítő indokoláskérés keretén választ kaphatott volna, így ennek elmulasztása jogsértést eredményez.

218. A Döntőbizottság megjegyzi, hogy ez az átváltás egy egyszerű matematikai képlettel elvégezhető, mivel a TERC program is a fűvesítési tételnél 4-5 dkg/m² fűmag szükségletet irányoz elő, így az árandokolásban benyújtott Ft/25 kg fűmag árajánlatból kiszámolható a Ft/m² ajánlati ár teljesíthetőségének megfelelése.

219. Összegezve a fentieket a Döntőbizottság fontosnak tartja annak rögzítését, hogy az ajánlatkérő kiegészítő árandokolás kérését kötelezettsége mindaddig tart, amíg kétséget kizáró módon meg nem tudja állapítani, hogy az adott áron a szerződés nem teljesíthető. A jelen esetben a Döntőbizottság megállapította, hogy az ajánlatkérő érvénytelenségről hozott döntése jogsértő volt a fenti indokok alapján, így az ajánlatkérő elmulasztotta több tétel esetén is az indokoláskérés kötelezettsége teljesítését, valamint jogsértő módon nem vette figyelembe az indokolás dokumentumait (rezsi óradíj számítás, árajánlatok), megsértve ezzel a Kbt. 72. § (3) bekezdésére tekintettel a Kbt. 69. § (1) és (2) bekezdését.

220. A Döntőbizottság ezt követően a kérelmező 2. kérelmi elemét vizsgálta, melyben a kérelmező annak megállapítását kérte, hogy az ajánlatkérő jogsértően állapította meg a referenciaigazolások kapcsán a kérelmező alkalmatlanságát.

221. A Döntőbizottság először áttekintette az ajánlatkérő III.1.3) M2. pontjában ismertetett előírásait, melyben az ajánlatkérő rögzítette, hogy „alkalmatlan az ajánlattevő, amennyiben nem rendelkezik az eljárást megindító felhívás feladásától visszafelé számított 5 évben befejezett, de legfeljebb 8 éven belül megkezdett, csatorna és/vagy vízvezető árok és/vagy patak és/vagy egyéb vízfolyás területén végzett, legalább 1000 m² felületű mederburkolásra vonatkozó referenciával”.

222. Az előírás alapján megállapítható, hogy azon ajánlattevő alkalmas a szerződés teljesítésre, aki - többek között - csatorna és/vagy vízvezető árok és/vagy patak és/vagy egyéb vízfolyás területén végzett, legalább 1000 m² felületű mederburkolást végzett. Az alkalmasság igazolásának módja referenciaigazolás volt.

223. A Döntőbizottság az iratok vizsgálata alapján megállapította, hogy a kérelmező ajánlatában nem csatolt referenciaigazolást, így az ajánlatkérő hiánypótlásában kérte a referenciát benyújtását. A kérelmező a hiánypótlásában 4 kivitelezési munkára vonatkozó referencianyilatkozatot és referenciaigazolást csatolt.

224. A Döntőbizottság tényként megállapította, hogy a referenciaigazolások egységes szövegezésűek voltak, melyek az alábbiakat tartalmazták: „vízvezető árok/vagy rendszer építése, mely tartalmazott összesen...m² felületű mederburkolatot.”

225. A hiánypótlási felhívásban felszólításra került a kérelmező, hogy olyan referenciaigazolást nyújtson be, mellyel igazolja, hogy rendelkezik az előírt mederburkolási referenciával.

226. A kérelmező által becsatolt referenciaigazolásokban az alábbiak kerültek ismertetésre: „vízvezető árok területén végzett mederburkolási munkákat, mely munka összesen 1082,56 m²/541,04 m²/1782,58 m²/1612,80 m² felületű vízvezető árok területén végzett mederburkolat építését tartalmazta”.

227. Az ajánlatkérő ezen referenciaigazolásokat akként értelmezte, hogy a referenciát kiállító arról nyilatkozott, hogy mekkora volt a felülete annak a vízvezető ároknak, ahol a munkavégzés zajlott, de a mederburkolat építés mennyiségére vonatkozó adatot nem tartalmaztak, erre alapította a kérelmező alkalmatlanságát.

228. A Döntőbizottság a 2. hiánypótlásban becsatolt referenciaigazolások vizsgálata alapján megállapította, hogy a referenciamunkák vízvezető árok területén történtek, így megfelelnek az előírásnak. Az igazolás nyelvtani értelmezése alapján az első tagmondat szerint „mederburkolási munkákat” igazolnak, amit a második tagmondat „mederburkolat építéseként” megerősít. Mivel a referencia tárgya egyértelműen meghatározható, így annak mennyisége is a referencia tárgyára, azaz mederburkolat építésére” vonatkoztatható. Az nem vitatott, hogy a „vízvezető árok területén végzett” mondatrész, mely a kivitelezés helyét határozza meg, egy önálló tagmondat, aminek önálló tagmondati jellege nem került jelölésre akár vessző, akár gondolatjel alkalmazásával. A Döntőbizottság ugyanezen értelmezésre jutott amikor megvizsgálta az ajánlatkérő hiánypótlási felhívását, ahol az ajánlatkérő egyértelműen azt kérte „előírt mederburkolási referenciát” csatoljon. Ez nem értelmezhető másként, mint mederburkolási referenciának, ahol a kiállító megadta annak mennyiségi adatát, azaz a mederburkolással érintett felület mennyiségét. Az is rögzíthető, hogy amennyiben a „vízvezető árok területén végzett” mondatrész nem kerül volna megjelölésre, úgy hiányos tartalmú lett volna a referencia, mivel erre vonatkozó előírás is volt.

229. A Döntőbizottság megjegyzi továbbá, hogy a kérelmező hiánypótlásának mellékleteként becsatolta a „Belvíz elvezetés Hajdúhadházon 2 árazatlan költségvetés” dokumentumokat, melyből egyértelműen megállapítható volt, hogy mederburkolási tételeket is tartalmazott, hiszen kb. 1320 m² mederburkolat/burkolat készítése mederlapokkal költségvetési sorok szerepeltek benne.

230. A Döntőbizottság fontosnak tartja annak kiemelését, hogy az ajánlatkérő a referenciaigazolást írta elő igazolási módként, ellenben lehetnek olyan helyzetek, mint jelen referenciák is, ahol az egyértelműség kétséges, ebben az esetben akár más dokumentum, akár a referenciát kiállító megkeresése, de az ajánlattevő felé intézett felvilágosítás kérés is szolgálhat az ellenőrzés alapjául. Az ajánlatkérőre a közbeszerzési eljárásban sokkal nagyobb teher hárul annak kapcsán, hogy a bírálati kötelezettségének eleget tegyen. Ezen kötelezettség teljesítését az alapelvek (tisztesség, jóhiszeműség, nyilvánosság) alapján kell gyakorolnia, mint ahogy jelen eljárásban is a kérelmező referencia munkáit az EKR nyilvános adatainak ellenőrzésével teljesítette.

231. A fentiek alapján a Döntőbizottság megállapította, hogy az ajánlatkérő jogsértően nyilvánította érvénytelenné a kérelmező ajánlatát a Kbt. 73. § (1) bekezdés d) pontjára alapítva.

232. A Döntőbizottság a Kbt. 145. § (2) bekezdése szerinti hatáskörében eljárva a Kbt. 165. § (2) bekezdés d) pontja alapján megállapította a jogsértést és a (3) bekezdés b) pontjára figyelemmel megsemmisítette az ajánlatkérő 2022. október 14-én megküldött eljárást lezáró döntését, és az ezt követően hozott ajánlatkérő döntéseket, illetve a (3) bekezdés d) pontja alapján bírságot szabott ki.

233. A Kbt. 165. § (3) bekezdés d) pontja szerint, amennyiben a Közbeszerzési Döntőbizottság határozatában jogsértést állapít meg bírságot szabhat ki a jogsértő szervezettel vagy személlyel, valamint a jogsértésért felelős személlyel vagy szervezettel jogviszonyban álló, a jogsértésért felelős személlyel és szervezettel szemben.

234. A Kbt. 165. § (5) bekezdés szerint, ha a kérelemmel érintett jogsértéssel összefüggésben előzetes vitarendezést kérelmeztek és az ajánlatkérő a jogsértéssel kapcsolatban álláspontját megküldte, de egyéb intézkedést nem tett, ezen jogsértés tekintetében a (3) bekezdés d) pontja szerinti bírság összege - a (11) bekezdésben foglaltak figyelembevételével - a közbeszerzési eljárás becsült értékének, illetve részajánlattétel esetében a jogorvoslattal érintett rész értékének legfeljebb 15%-a.

235. A Kbt. 165. § (11) bekezdése szerint a Döntőbizottság a bírság összegének megállapításában az eset összes körülményét, így különösen

- a) a jogsértés súlyát,
- b) a közbeszerzés tárgyát és értékét,
- c) a jogsértésnek a közbeszerzési eljárást lezáró döntésre gyakorolt befolyását,
- d) az e törvénybe ütköző magatartásnak az adott közbeszerzés vonatkozásában történt ismételt tanúsítását,
- e) a jogsértés megtörténte és a jogorvoslati eljárás megindítása között eltelt hosszú időtartamot,
- f) támogatásból megvalósult beszerzés esetén azt a körülményt, ha a jogsértéshez más szerv eljárásában a támogatás visszafizetésére vonatkozó szankció kapcsolódhat

figyelembe veszi. A bírság összegének megállapításakor figyelembe kell venni azt is, ha a jogsértés nyilvánvalóan szándékos volt.

236. A Döntőbizottság a megállapított jogsértés súlyossága kapcsán a bírság kiszabását indokoltnak tartotta, mivel az ajánlatkérő érvényes ajánlattevőt zárt ki az eljárásból. A bírság összegének megállapításában az eset összes körülményét figyelembe vette a következők szerint. A Döntőbizottság az ajánlatkérő terhére értékelte az általa elkövetett jogsértés súlyát, mivel az eljárást lezáró döntés meghozatalakor nem járt el jogszerűen, de a Döntőbizottság megsemmisítő döntésére tekintettel a reparálhatóság lehetősége fennáll. A Döntőbizottság értékelte a beszerzés becsült értékét, mely 348.571.888,-Ft volt. A Döntőbizottság figyelembe vette azt is, hogy a jogsértéshez más szerv eljárásában a támogatás visszafizetésére vonatkozó szankció kapcsolódhat. A Döntőbizottság nem tudta értékelni annak tényét, hogy a jogsértés óta hosszabb időtartam telt el. A Döntőbizottság a jogsértés szándékosságára utaló körülményeket nem tárt fel.

237. E szempontokat összességében mérlegelve a Döntőbizottság a rendelkező részben megállapított összegű bírságot tartotta indokoltnak.

238. A kérelmező a kérelméhez kapcsolódóan 1.742.859,-Ft igazgatási szolgáltatási díjat fizetett meg. A Döntőbizottság a Kbt. 145. § (1) bekezdése alapján alkalmazandó általános közigazgatási rendtartásról szóló 2016. évi CL. törvény 125. § (1) bekezdésére figyelemmel a 45/2015. (XI. 2.) MvM rendelet (1), (2) bekezdése alapján rendelkezett az igazgatási szolgáltatási díj megfizetéséről. A Döntőbizottság helyt adott a jogorvoslati kérelmeknek, ezért az Ákr. 126. § (1) bekezdés b) pontja alapján rendelkezett arról, hogy az ajánlatkérő a kérelmező által megfizetett igazgatási szolgáltatási díjak részenként 300.000,-Ft-os összegét fizesse meg a kérelmező részére, az e feletti összeg kérelmező részére történő visszautalásáról rendelkezett. A Döntőbizottság a kérelmező felelős akkreditált szaktanácsadó munkadíja felől dönteni nem tudott, mivel a kérelmező ennek összegét nem ismertette.

239. A Döntőbizottság hatásköre és illetékessége a Kbt. 145. § (2)-(6) bekezdésein alapul.

240. A határozat rendelkezése(i) közigazgatási perben történő elbírálását a Kbt. 170. §-a biztosítja. A Döntőbizottság tájékoztatja a feleket, hogy jelen határozat közigazgatási perben történő felülvizsgálatára a közigazgatási perrendtartásról szóló 2017. évi I. törvény (a továbbiakban: Kp.) 12. § (1) bekezdése és a 13. § (3) bekezdés a) pont aa) alpontja szerint a Fővárosi Törvényszék kizárólagosan illetékes.

241. A jogi képviselő a Kp. 27. § (1) bekezdése b) pontja alapján kötelező. A kereseti kérelem elektronikus úton történő benyújtása az elektronikus ügyintézés és a bizalmi szolgáltatások általános szabályairól szóló 2015. évi CCXXII. törvény 9. § (1) bekezdése és a polgári perrendtartásról szóló 2016. évi CXXX. törvény 608. § (1) bekezdése alapján kötelező.

Budapest, 2022. december 16.

Dr. Szvetnik Ágnes sk.
a tanács elnöke,
közbeszerzési biztos

Berekméri Ágnes sk.
közbeszerzési biztos

Dr. Peleskey Viktória sk.
közbeszerzési biztos

A kiadmány hitelül:

Tóth Zoltánné

Kapják:

1. Ajánlatkérő képviselője, kizárólag elektronikus úton
2. Kérelmező képviselője, kizárólag elektronikus úton
3. Közbeszerzési Hatóság Titkársága, kizárólag elektronikus úton
4. Miniszterelnökség, kizárólag elektronikus úton